

BenQ

Digitální projektor MP720

Řada Mainstream

Uživatelská příručka

Vítejte

Autorská práva

Copyright 2005 BenQ Corporation. Všechna práva vyhrazena. Žádná část této publikace nesmí být reprodukována, přenášena, přepisována, ukládána do systému pro opětovné zpřístupnění nebo překládána do jakéhokoli jazyka nebo počítačového jazyka, v jakékoli formě nebo jakýmkoli způsobem, elektronickým, mechanickým, magnetickým, optickým, chemickým, manuálním nebo jakkoliv jinak, bez předchozího písemného souhlasu společnosti BenQ Corporation.

Omezení odpovědnosti

Společnost BenQ Corporation neposkytuje žádné záruky, ať už vyjádřené, nebo předpokládané, s ohledem na obsah zde uvedených informací a zejména se zřídka jakýchkoli záruk, obchodovatelnosti nebo vhodnosti pro určitý konkrétní účel. Kromě toho si společnost BenQ Corporation vyhrazuje právo provádět úpravy této publikace a čas od času provádět změny v jejím obsahu, a to bez povinnosti ze strany této společnosti upozorňovat jakoukoli osobu na takovéto úpravy nebo změny.

*DLP, Digital Micromirror Device a DMD jsou registrované obchodní značky společnosti Texas Instruments. Ostatní značky jsou chráněny autorskými právy příslušných společností nebo organizací.

Důležité bezpečnostní předpisy	1
Úvod.....	5
Přednosti projektoru	5
Obsah balení při dodávce.....	6
Doplňkové příslušenství	6
Vnější vzhled projektoru.....	7
Přední / Horní strana	7
Zadní strana	7
Boční pohled	8
Dolní strana	8
Ovládací prvky a funkce	9
Vnější ovládací panel	9
Dálkový ovladač	10
Dosah dálkového ovladače	12
Výměna baterie v dálkovém ovladači	12
Umístění projektoru	13
Volba umístění	13
Získání požadované velikosti promítaného obrazu	15
Jak určit polohu projektoru pro danou velikost projekčního plátna	16
Jak určit doporučenou velikost projekčního plátna pro danou vzdálenost	16
Připojení	18
Bezdrátové připojení (volitelné)	18
Kabelové připojení	18
Připojení počítače nebo monitoru	18
Připojení zařízení s video signálem	21
Ovládání	25
Uvedení do provozu	25
Využití funkce hesla	25
Postup při nastavení hesla	26
Jestliže své heslo zapomenete	26
Použití postupu pro obnovu hesla	26
Postup při změně hesla	26
Přizpůsobení výšky	27
Automatické přizpůsobení obrazu	27
Jemné doladování velikosti obrazu a světlosti	28

Korekce lichoběžníkového zkreslení	28
Volba aplikačního režimu	29
Přepínání vstupního signálu	29
Skrytí obrazu	29
Operace dálkového stránkování	30
Zastavení obrazu	30
Vypnutí projektoru	30
Obsluha nabídek	31
Systém nabídek	31
Používání nabídek	32
1. Nabídka Picture (Obraz)	33
2. Nabídka Pro-Picture (Vlastnosti obrazu)	35
3. Nabídka Setting (Nastavení)	36
4. Nabídka Advance (Rozšířené nastavení)	37
5. Nabídka Information (Informace)	39
Údržba	40
Péče o projektor	40
Čištění objektivu	40
Čištění pouzdra projektoru	40
Skladování projektoru	40
Převážení projektoru	40
Čištění a výměna prachového filtru	40
Informace o lampě	43
Výpočet provozní doby lampy	43
Varovné zprávy	43
Výměna lampy	44
Informace o teplotě	46
Indikátory	47
Bezpečnostní předpisy pro montáž projektorů BenQ pod strop	49
Odstraňování problémů	50
Specifikace	51
Specifikace projektoru	51
Tabulka časování	52
Podporované časování pro vstup signálu z PC	52
Podporované časování pro komponentní vstup YPbPr	52
Podporované časování pro vstupy signálu Video a S-Video	52
Rozměry	53
Záruka	54
Omezená záruka	54

Prohlášení regulátorů	55
Prohlášení FCC	55
Prohlášení EEC	55
Prohlášení MIC	55
Směrnice WEEE	55

<Poznámka>

1 Důležité bezpečnostní předpisy

Tento projektor BenQ je zkonstruován a otestován podle nejnovějších norem pro bezpečnost zařízení informačních technologií. Pro zajištění bezpečného používání výrobku je však důležité, abyste dodržovali pokyny uvedené v této příručce a vyznačené na výrobku.

Pozor

- **Abyste předešli zasažení elektrickým proudem, neotevírejte skříňku přístroje.** Uvnitř přístroje nejsou žádné součásti, které byste mohli sami opravit.

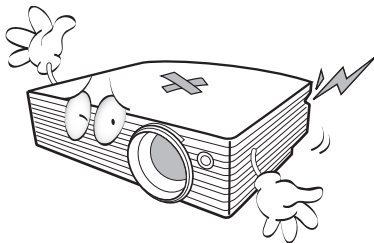

- **Přečtěte si prosím tuto uživatelskou příručku předtím, než začnete váš projektor používat.** Uschovejte tuto uživatelskou příručku pro pozdější použití.

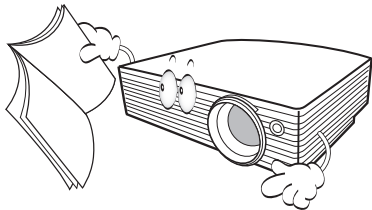

- **Při provozu projektoru se nedívejte přímo do objektivu projektoru.** Intenzivní světelný paprsek může poškodit váš zrak.

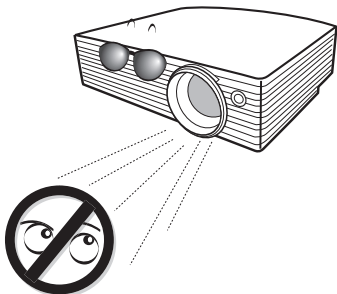

- **Svěřte servis kvalifikovaným servisním technikům.**

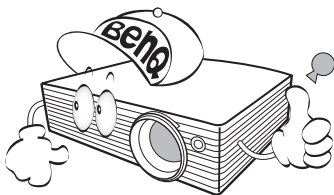

- **Ve chvílích, kdy je projektor zapnutý, vždy otevřete závěrku objektivu nebo odstraňte krytku objektivu.**

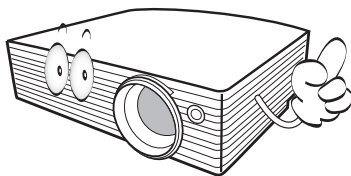

- V některých zemích NENÍ napětí v elektrické síti stabilní. Váš projektor je zkonstruován tak, aby fungoval bezpečně při síťovém napětí v rozmezí 100 až 240 V AC (střídavých); pokud však dojde k výpadkům nebo rázům napětí ± 10 V, nemusí projektor fungovat správně. **V oblastech, kdy může docházet ke kolísání nebo výpadkům napětí, doporučujeme připojit projektor prostřednictvím stabilizátoru napájecího napětí, zařízení pro ochranu před napěťovými špičkami nebo zdroje stálého napájení (UPS).**

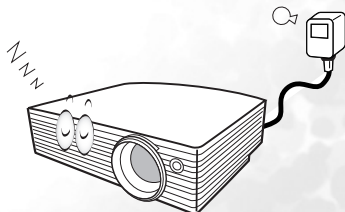

Bezpečnostní předpisy

1. Během provozu je lampa velmi horká. Před demontáží celku projekční lampy za účelem výměny lampy počkejte přibližně 45 minut, než projektor vychladne.

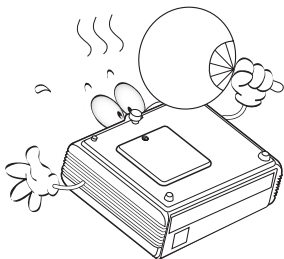

2. Nepoužívejte lampu po uplynutí její jmenovité životnosti. Při nadměrném používání lampy po uplynutí její životnosti může ve výjimečných případech dojít k prasknutí lampy.

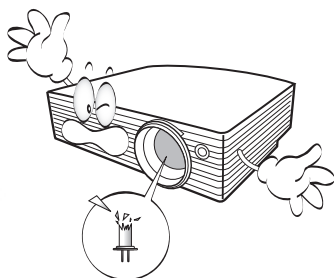

3. Nikdy neprovádějte výměnu celku projekční lampy nebo jakýchkoli elektronických součástí, pokud není projektor odpojen ze sítě.

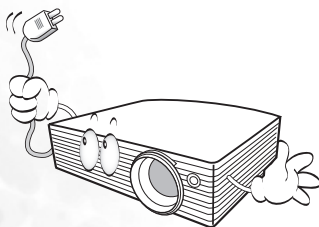

4. Nestavte tento výrobek na nestabilní vozík, podstavec nebo stolek. Mohlo by dojít k pádu nebo převrnutí projektoru, což by mohlo způsobit jeho vážné poškození.

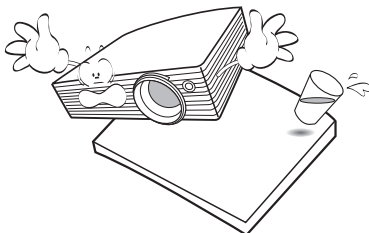

5. Aby nedošlo k zasažení elektrickým proudem, nerozebírejte tento přístroj. Jestliže přístroj vyžaduje servisní zásah nebo opravu, obraťte se na kvalifikovaného servisního technika. Při nesprávném sestavení a následném použití přístroje může dojít k poruše projektoru nebo zasažení elektrickým proudem.

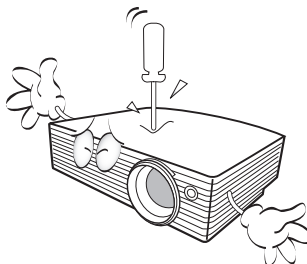

Bezpečnostní předpisy (pokračování)

6. Neinstalujte tento projektor do žádného z následujících prostředí:

- Nedostatečně odvětrávaná nebo stíněná místa. Zajistěte, aby byl projektor ve vzdálenosti alespoň 50 cm od stěn a také volně proudění vzduchu kolem projektoru.
- Místa, kde může teplota dosahovat příliš vysokých hodnot (např. v automobilu se všemi zataženými okny).
- Místa, kde může nadměrná vlhkost, prach nebo cigaretový kouř znečistit optické komponenty, a zkrátit tak životnost projektoru a způsobit ztmavnutí obrazu.

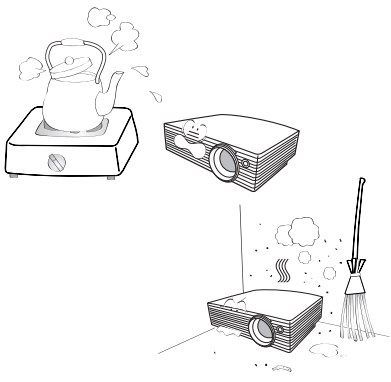

- Místa v blízkosti požárních hlásičů.
- Místa, kde okolní teplota přesahuje 40 °C.
- Místa s nadmořskou výškou přesahující 3048 m (10000 stop).

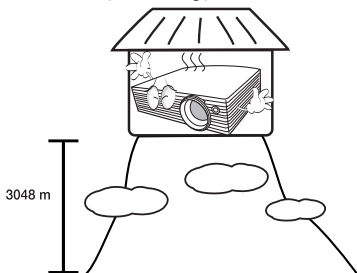

7. Neblokujte ventilační otvory.

- Neumisťujte tento projektor na pokrývku, ložní povlečení nebo na jakýkoli jiný měkký povrch.
- Nezakrývejte tento přístroj tkaninou ani žádnými jinými předměty.
- Do blízkosti projektoru neumisťujte žádné hořlavé nebo vznětlivé předměty.

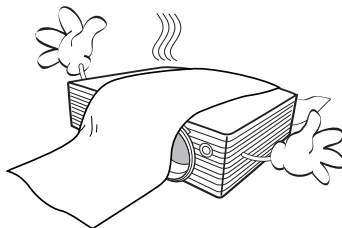

Jestliže dojde k vážnému poškození ventilačních otvorů, může vlivem nárůstu teploty uvnitř přístroje dojít k požáru.

8. Při provozu musí projektor stát na vodorovné ploše bez nerovností.

- Nepoužívejte přístroj v případě, že je nakloněný zleva doprava pod úhlem přesahujícím 10 stupňů nebo zepředu dozadu pod úhlem přesahujícím 15 stupňů. Používání přístroje, který není ve zcela vodorovné poloze, může způsobit selhání funkce nebo poškodit lampu.

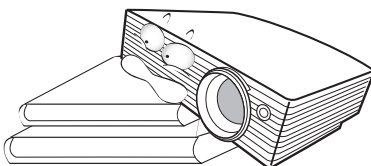

9. Nestavte projektor na jeho boční stranu.

V takovém případě by mohlo dojít k převrnutí projektoru, což by mohlo mít za následek zranění osob nebo poškození přístroje.

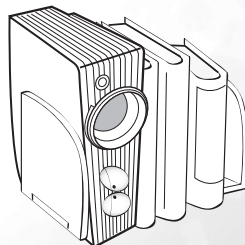

Bezpečnostní předpisy (pokračování)

10. Nestoupejte na projektor ani na něj nestavte žádné předměty. Kromě pravděpodobného poškození projektoru může dojít i k jiným nehodám a možnému zranění.

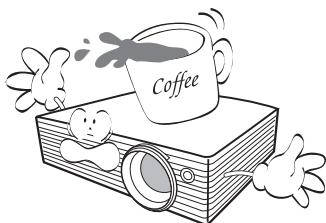

11. Neblokujte během provozu objektiv projektoru žádným předmětem, protože to může způsobit deformaci předmětu nebo dokonce vznik požáru. Chcete-li lampu dočasně vypnout, stiskněte na projektoru nebo dálkovém ovladači tlačítko **Blank**.
12. Do blízkosti projektoru ani na projektor neumisťujte žádné tekutiny. Tekutiny vylité do projektoru mohou způsobit jeho poruchu. Jestliže se do projektoru dostane nějaká tekutina, odpojte jej ze síťové zásuvky a požádejte společnost BenQ o provedení servisní opravy.

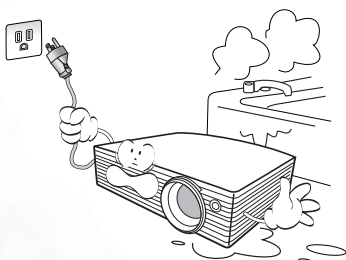

13. Projektor umí zobrazovat obrácený obraz, který se využívá při instalaci pod strop.



Při montáži používejte montážní sadu BenQ pro instalaci pod strop (Ceiling Mounting Kit) a zajistěte, aby byl projektor bezpečně nainstalován.

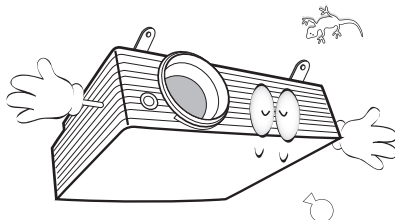

14. Během provozu projektoru můžete zjistit, že z ventilační mřížky projektoru vystupuje proud teplého vzduchu a mírný zápach. Tento jev je naprosto normální a neznamená poruchu přístroje.

2 Úvod

Přednosti projektoru

Váš projektor je vysoce výkonné optické projekční zařízení s uživatelsky přívětivým designem, které se vyznačuje vysokou spolehlivostí a snadnou obsluhou.

Projektor má následující vlastnosti:

- Volitelná funkce ochrany heslem.
- Volitelná funkce rychlého chlazení pro snížení doby chlazení projektoru.
- Volitelný bezdrátový modul umožňující sdílení jednoho projektoru více počítači prostřednictvím kabelového nebo bezdrátového připojení.
- Kompaktní a přenosný přístroj.
- Vysoce kvalitní objektiv s manuálním zoomem (zvětšení/zmenšení).
- Automatické přizpůsobení jediným tlačítkem pro dosažení nejlepší kvality obrazu.
- Digitální korekce lichoběžníkového zkreslení pro opravu zkresleného obrazu.
- Nastavitelné vyvážení barev pro zobrazení data/video.
- Projekční lampa s mimořádně vysokým jasem.
- Schopnost zobrazit 16,7 milionu barev.
- Vícejazyčné obrazové nabídky.
- Možnost přepnutí mezi normálním a ekonomickým režimem pro snížení příkonu.
- Je-li připojen audio vstup, reprodukuje vestavěný reproduktor konvertovaný monofonní zvuk.
- Výkonná AV funkce zajišťující vysoce kvalitní AV obraz.
- Podpora komponentního HDTV signálu (YPbPr).



- **Zdánlivý jas promítaného obrazu se bude měnit v závislosti na okolních světelných podmínkách, nastavení kontrastu/jasu vybraného zdroje vstupního signálu a je přímo úměrný projekční vzdálenosti.**
- **Jas lampy se časem snižuje a může se měnit podle technických parametrů výrobce. To je normální a očekávané chování.**

Obsah balení při dodávce

Součástí dodávaného příslušenství tohoto projektoru jsou kabely potřebné pro připojení k PC. Pečlivě všechno vybalte a podle následujícího seznamu zkontrolujte, zda některá z položek nechybí. Pokud nějaká položka chybí, obraťte se na svého prodejce v místě, kde jste projektor zakoupili.

 Dodávané příslušenství je přizpůsobeno vašemu regionu a může se lišit od zobrazeného příslušenství.

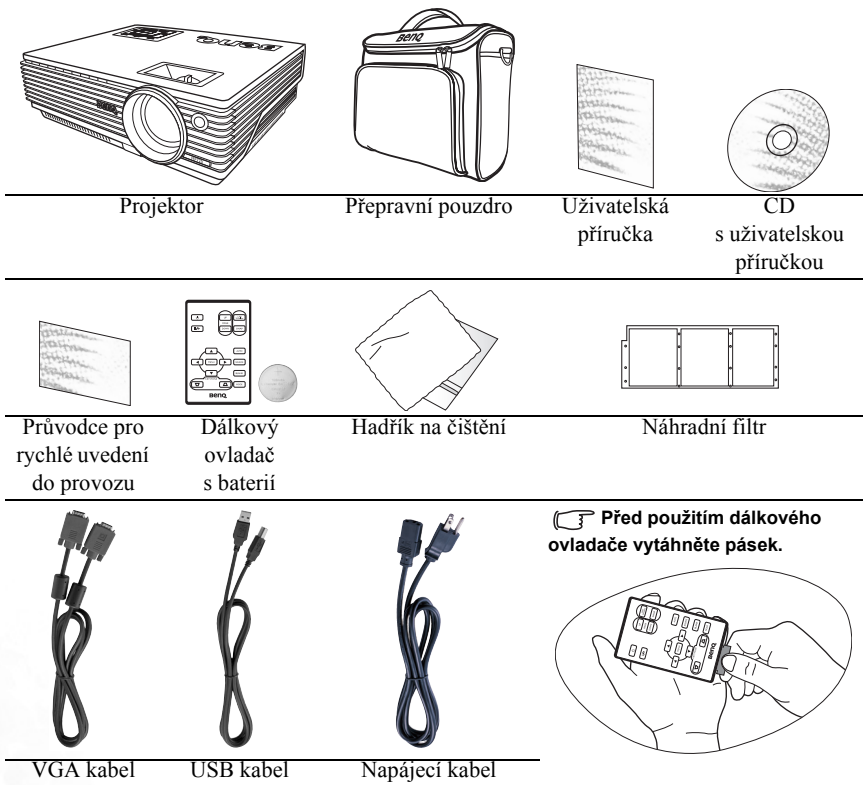

Volitelné příslušenství

1. Adaptér pro počítače Macintosh
2. Modul 230 W lampy
3. Sada pro montáž pod strop
4. Adaptérový kabel Komponentní video - VGA (D-sub)
5. Konektor RS232
6. Bezdrátový modul

Vnější vzhled projektoru

Přední / Horní strana

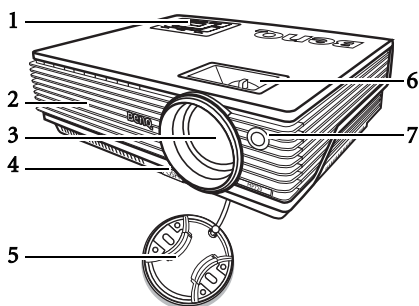

1. Vnější ovládací panel
(Podrobné informace - viz "[Vnější ovládací panel](#)" na straně 9.)
2. Ventilační mřížka
3. Projekční objektiv
4. Tlačítko přední nastavitelné nožky
5. Krytka objektivu
6. Zaostřovací kroužek a kroužek zoomu
7. Přední senzor infračerveného dálkového ovládání

Zadní strana

Další informace o připojení k různým typům zařízení najdete v části "[Připojení](#)" na straně 18.

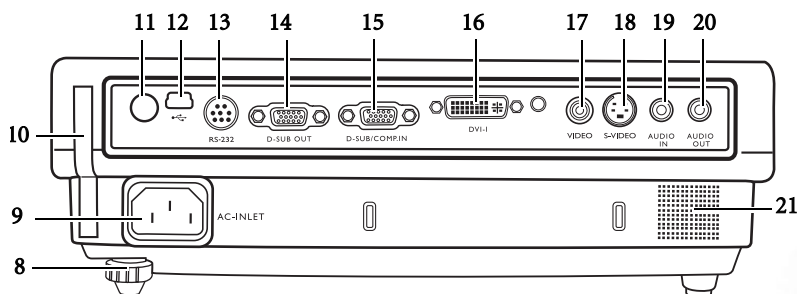

8. Zadní nastavitelná nožka
9. Zdířka síťového napájecího kabelu
10. Pouzdro filtru
11. Zadní senzor infračerveného dálkového ovládání
12. Konektor USB
13. Ovládací port RS232
14. Konektor signálového výstupu RGB
15. Konektor signálového vstupu RGB (PC) / Komponentní video (YPbPr/ YCbCr)
16. Konektor signálového vstupu DVI-I
17. Konektor Video
18. Konektor S-Video
19. Konektor vstupu Audio
20. Konektor výstupu Audio
21. Reprodukter

Boční pohled

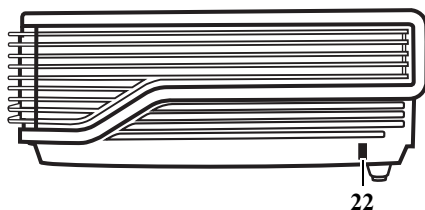

- 22. Otvor pro Kensingtonův zámek
(ochrana proti odcizení)

Dolní strana

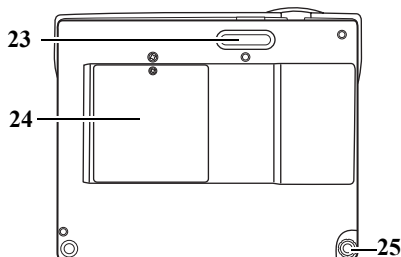

- 23. Přední nastavitelná nožka
- 24. Kryt lampy
- 25. Zadní nastavitelná nožka

Ovládací prvky a funkce

Vnější ovládací panel

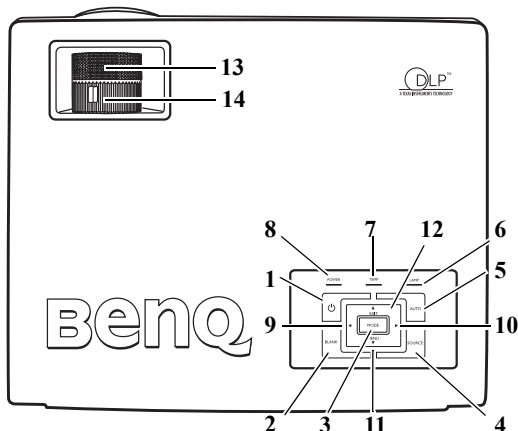

- 1.  Power (Napájení) (Další informace - viz "Uvedení do provozu" na straně 25 a "Vypnutí projektoru" na straně 30.)**
Pro zapnutí a vypnutí projektoru.
- 2. Blank (Vypnutí obrazu) (Další informace - viz "Skrýtí obrazu" na straně 29.)**
Používá se pro skrytí obrazu zobrazeného na plátně. Zobrazení obrazu můžete obnovit stiskem jakéhokoliv tlačítka na ovládacím panelu.
- 3. Mode (Režim) (Další informace - viz "Aplikační režim" na straně 33.)**
V závislosti na zvoleném vstupním signálu je k dispozici několik možností pro nastavení obrazu.
Když je nainstalován bezdrátový modul a zobrazena nabídka Bezdrátové připojení (Wireless Connection), stiskněte toto tlačítko pro změnu režimu na LAN, IEEE 802.11 a nebo IEEE 802.11 b/g. (Bezdrátový modul si můžete zakoupit u prodejce BenQ.)
- 4. Source (Zdroj) (Další informace - viz "Přepínání vstupního signálu" na straně 29.)**
Postupná volba vstupního signálu RGB, Komponentní Video, S-Video nebo Video.
- 5. Auto (Automatické přizpůsobení) (Další informace - viz "Automatické přizpůsobení obrazu" na straně 27.)**
Automatické určení nejlepšího časování obrazu pro zobrazený obraz.
Když je nainstalován bezdrátový modul, zobrazena nabídka Bezdrátové připojení a vybrána hodnota IEEE 802.11 a, stiskněte toto tlačítko pro vyhledání spolehlivého kanálu. (Bezdrátový modul je k dostání u prodejce BenQ.)
- 6. Indikátor Lamp (Lampa) (Další informace - viz "Indikátory" na straně 47.)**
Indikuje stav lampy. Svítí nebo bliká, když se objeví problém s lampou.
- 7. Výstražný indikátor Temp (Teplota) (Další informace - viz "Indikátory" na straně 47.)**
Jestliže teplota projektoru stoupne na příliš vysokou hodnotu, rozsvítí se červenou barvou.

8. **Indikátor Power (Napájení) (Další informace - viz "Indikátory" na straně 47.)**
Během provozu projektoru svítí nebo bliká.
9. **◀ Left (Doleva)**
10. **Right (Doprava) ▶ (Další informace - viz "Korekce lichoběžníkového zkreslení" na straně 28.)**
Není-li aktivována obrazová nabídka, fungují tlačítka #9 a #10 jako horká tlačítka **Keystone -/+** (Korekce lichoběžníkového zkreslení).
11. **▼ Menu (Nabídka) (Další informace - viz "Používání nabídek" na straně 32.)**
Pro zapnutí zobrazení obrazové nabídky.
12. **▲ Exit (Ukončit)**
Pro ukončení a uložení nastavení nabídky.
Když je aktivována obrazová nabídka, používají se tlačítka #9 až #12 jako směrová tlačítka pro výběr požadovaných položek nabídky a pro úpravu nastavení.
13. **Zaostřovací kroužek (Další informace - viz "Jemné doladování velikosti obrazu a světlosti" na straně 28.)**
Pro přizpůsobení zaostření promítaného obrazu.
14. **Kroužek zoomu (Další informace - viz "Jemné doladování velikosti obrazu a světlosti" na straně 28.)**
Pro přizpůsobení velikosti obrazu.

Dálkový ovladač

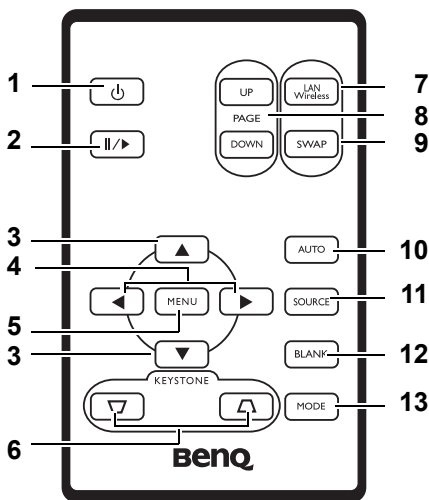

1. **⏻ Power (Napájení) (Další informace - viz "Uvedení do provozu" na straně 25 a "Vypnutí projektoru" na straně 30.)**
Pro zapnutí a vypnutí projektoru.
2. **⏸ Freeze (Zastavit obraz)**
Po stisknutí tlačítka **Freeze** se obraz zastaví ("zmrazí"). V pravém dolním rohu plátna se zobrazí ikona "■ ■". Pro vypnutí funkce stiskněte znovu **Freeze**.

3. **▲ Up (Nahoru), ▼ Down (Dolů)**
4. **◀ Left (Doleva), Right (Doprava) ▶**
 Když je aktivována obrazovková nabídka, používají se tlačítka **▲ Up, ▼ Down, ◀ Left a Right ▶** jako směrové šipky pro výběr požadovaných položek nabídky a pro provádění nastavení.
5. **Menu (Nabídka) (Další informace - viz "Používání nabídek" na straně 32.)**
 Pro zapnutí zobrazení obrazovkové nabídky.
 Pro ukončení a uložení nastavení nabídky. (Ukončení a uložení nastavení nabídky můžete rovněž provést opakovaným stiskem tlačítka **▲ Up**.)
6. **◻ Keystone ◻ (Korekce lichoběžníkového zkreslení) (Další informace - viz "Korekce lichoběžníkového zkreslení" na straně 28.)**
 Manuální korekce zkreslení obrazu, které vzniká vlivem projekce pod úhlem.
7. **LAN/Wireless (Další informace - viz "Bezdrátové připojení (volitelné)" na straně 18.)**
 Když je nainstalován bezdrátový modul a zobrazena nabídka Bezdrátové připojení, stiskněte toto tlačítko pro přepnutí mezi režimy připojení LAN nebo Bezdrátové připojení. (Bezdrátový modul je k dostání u prodejců BenQ.)
8. **Page Up/Down (Předchozí/Následující stránka) (Další informace - viz "Operace dálkového stránkování" na straně 30.)**
 Pomocí těchto tlačítek můžete ovládat svůj zobrazovací software (na připojeném PC), který reaguje na povely předchozí/následující stránka (např. Microsoft PowerPoint).
9. **SWAP (Vyměnit) (Další informace - viz "Bezdrátové připojení (volitelné)" na straně 18.)**
 Když je nainstalován bezdrátový modul a zobrazena nabídka Bezdrátové připojení (Wireless Connection), stiskněte toto tlačítko pro změnu režimu bezdrátového připojení na IEEE 802.11 a nebo IEEE 802.11 b/g. (Bezdrátový modul si můžete zakoupit u prodejců BenQ.)
10. **Auto (Automatické přizpůsobení) (Další informace - viz "Automatické přizpůsobení obrazu" na straně 27.)**
 Automatické určení nejlepšího nastavení obrazu pro aktuálně zobrazený obraz.
 Když je nainstalován bezdrátový modul, zobrazena nabídka Bezdrátové připojení a vybrána hodnota IEEE 802.11 a, stiskněte toto tlačítko pro vyhledání spolehlivého kanálu. (Bezdrátový modul je k dostání u prodejců BenQ.)
11. **Source (Zdroj) (Další informace - viz "Přepínání vstupního signálu" na straně 29.)**
 Postupná volba vstupního signálu RGB, Komponentní Video, S-Video nebo Video.
12. **Blank (Vypnutí obrazu) (Další informace - viz "Skrytí obrazu" na straně 29.)**
 Používá se pro skrytí obrazu zobrazeného na plátně. Zobrazení obrazu můžete obnovit stiskem jakéhokoliv tlačítka dálkového ovladače.
13. **Mode (Režim) (Další informace - viz "Aplikační režim" na straně 33.)**
 V závislosti na zvoleném vstupním signálu je k dispozici několik možností pro nastavení obrazu.

Dosah dálkového ovladače

Senzory infračerveného dálkového ovládání (IR) jsou umístěny v přední a zadní části projektoru. Aby dálkový ovladač pracoval správně, je třeba jej držet v úhlu max. 30 stupňů vůči senzorům infračerveného dálkového ovládání (IR) na projektoru. Vzdálenost mezi dálkovým ovladačem a senzory by neměla přesáhnout 6 metrů.

- Ovládání projektoru zepředu
- Ovládání projektoru zezadu

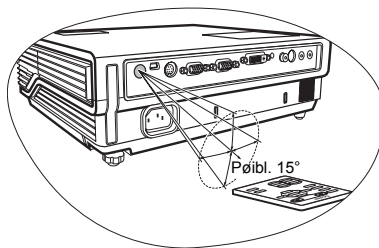
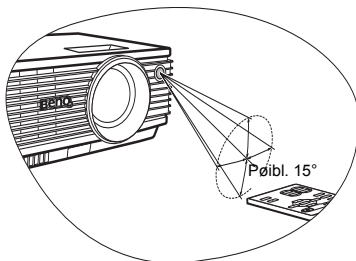

 Mezi dálkovým ovladačem a senzory infračerveného signálu na projektoru nesmí být žádné překážky, které by mohly překážet infračervenému paprsku.

Výměna baterie v dálkovém ovladači

1. Vytáhněte držák baterie.
2. Vložte do držáku baterie novou baterii. Kladný pól by měl být obrácen směrem ven.
3. Zatlačte držák do dálkového ovladače tak, aby zacvakl do správné polohy.

 **Vyvarujte se nadměrného horka a vlhkosti. V případě nesprávné výměny baterie může dojít k poškození baterie.**

- Baterii nahradte pouze stejným nebo ekvivalentním typem, který doporučuje výrobce baterie.
- Použité baterie zlikvidujte v souladu s pokyny výrobce.
- Nikdy neházejte baterii do ohně. Jinak hrozí nebezpečí výbuchu.
- Jestliže je baterie vybitá nebo pokud nebudete dálkový ovladač delší dobu používat, vyjměte z něj baterii, aby nedošlo k poškození dálkového ovladače únikem elektrolytu z baterie.

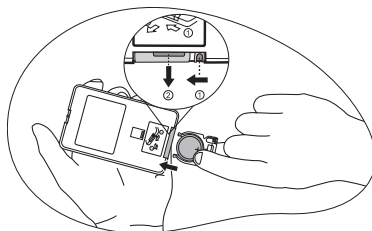

3 Umístění projektoru

Volba umístění

Váš projektor je zkonstruován tak, aby mohl být nainstalován ve 4 možných umístěních:

1. Na podlahu před projekční plátno.
2. Pod strop před projekční plátno.
3. Na podlahu za projekční plátno.
4. Pod strop za projekční plátno.

V závislosti na uspořádání místnosti nebo osobních preferencích se rozhodněte, které umístění instalace si vyberete. Vezměte v úvahu velikost a polohu projekčního plátna, umístění vhodné síťové zásuvky, stejně jako umístění a vzdálenost mezi projektorem a dalšími zařízeními.

 **Jestliže používáte projektor s bezdrátovým provozem, nemusíte se starat o připojení datových kabelů. Díky tomu můžete projektor flexibilně umístit kdekoli v místnosti v max. vzdálenosti 20 m od vašeho přenosného počítače a můžete také okamžitě přepínat mezi prezentacemi na různých přenosných počítačích, aniž byste museli ztrácet čas připojováním kabelů.**

Abyste mohli využívat bezdrátové funkce, musíte do projektoru nainstalovat bezdrátový modul BenQ a aktivovat na vašem přenosném/stolním počítači bezdrátové připojení. Další informace - viz "Bezdrátové připojení (volitelné)" na straně 18.

I. Na podlaze před projekčním plátnem

Zvolte toto umístění, chcete-li mít projektor postaven v blízkosti podlahy před projekčním plátnem. Toto je nejběžnější způsob umístění projektoru z důvodu rychlého nastavení a přenosnosti.

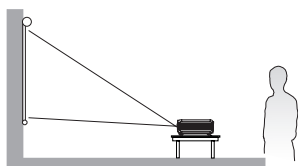

II. Pod stropem před projekčním plátnem

Zvolte toto nastavení, chcete-li mít projektor zavěšen vzhůru nohama pod strop před projekčním plátnem.

Pro montáž projektoru pod strop si u svého prodejce poříďte sadu BenQ pro montáž projektoru pod strop (Ceiling Mounting Kit).

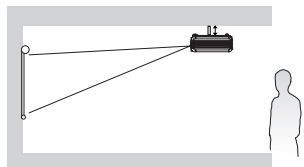



Po zapnutí projektoru nastavte  v nabídce **Advance (Rozšířené nastavení) > Zrcadlové zobrazení.**

III. Na podlaze za projekčním plátnem

Zvolte toto umístění, chcete-li mít projektor postaven v blízkosti podlahy za projekčním plátnem.

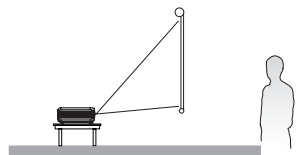
Uvědomte si prosím, že budete potřebovat speciální projekční plátno pro zadní projekci.



Po zapnutí projektoru nastavte  v nabídce **Advance (Rozšířené nastavení) > Zrcadlové zobrazení.**

IV. Pod stropem za projekčním plátnem

Zvolte toto umístění, chcete-li mít projektor zavěšen vzhůru nohama pod strop za projekčním plátnem.

Uvědomte si prosím, že budete potřebovat speciální projekční plátno pro zadní projekci a sadu BenQ pro montáž projektoru pod strop (Ceiling Mounting Kit).

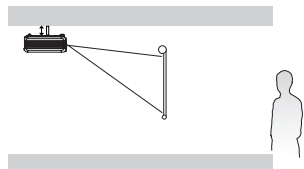

Po zapnutí projektoru nastavte  v nabídce **Advance (Rozšířené nastavení) > Zrcadlové zobrazení.**

Získání požadované velikosti promítaného obrazu

Vzdálenost od objektivu projektoru k projekčnímu plátnu, nastavení zoomu a formát videosignálu jsou faktory, které ovlivňují velikost promítaného obrazu.

Maximální (přirozené) rozlišení projektoru je 1024 x 768 pixelů, čemuž odpovídá poměr stran 4 ku 3 (uváděn jako 4:3). Aby bylo možno promítat celý obraz s poměrem stran 16:9 (širokouhlý obraz), umožňuje projektor změnu velikosti a měřítka širokouhlého obrazu na šířku obrazu s nativním poměrem stran. Výsledkem je proporcionálně menší výška ekvivalentní 75 % výšky obrazu projektoru při přirozeném poměru stran.

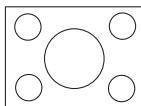

Obraz s poměrem stran 4:3 uvnitř zobrazovací plochy s poměrem stran 4:3

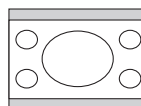

Obraz s poměrem stran 16:9 se změněným měřítkem uvnitř zobrazovací plochy s poměrem stran 4:3

Při tomto způsobu zobrazení se u obrazu s poměrem stran 16:9 nevyužije 25 % výšky obrazu, která by byla zobrazovaná projektorem při poměru stran 4:3. Nevyužitá část se zobrazí jako tmavé (neosvětlené) pruhy podél horní a dolní (vždy 12,5 % výšky ve svislém směru) části zobrazovací plochy pro projekci s poměrem stran 4:3 kdykoliv, když je obraz s poměrem stran 16:9 se změněným měřítkem zobrazen ve svislém středu zobrazovací plochy pro projekci s poměrem stran 4:3.

Při určování polohy projektoru byste měli vzít v úvahu zamýšlené použití a poměry stran vstupního signálu. Všechny vstupy (jiné než kompozitní video, při kterém je na vstupu signál s poměrem stran 16:9) budou zobrazovat obraz v poměru stran 4:3 (a budou vyžadovat dalších 33 % výšky zobrazení ve srovnání se zobrazovací plochou obrazu pro projekci s poměrem stran 16:9 se změněným měřítkem).

👉 DŮLEŽITÉ UPOZORNĚNÍ: Nevolte neměnnou polohu projektoru přizpůsobenou projekci s poměrem stran 16:9 v případě, že někdy budete potřebovat změnit vstup (zvolit jiný vstup, než je kompozitní video, při kterém je přiváděn signál s poměrem stran 16:9).

Projektor by měl být vždy umístěn tak, aby byl ve vodorovném směru rovný (např. na stůl) a aby byl kolmý (90°) k vodorovnému středu projekčního plátna. To zabráňuje zkreslení obrazu způsobené projekcí pod úhlem (nebo projekcí na povrchy pod úhlem).

Moderní digitální projektory nepromítají přímo vpřed (jako tomu bylo např. u starších kotoučových filmových projektorů). Namísto toho jsou digitální projektory zkonstruovány tak, aby promítaly pod nepatrným nahoru směřujícím úhlem nad vodorovnou rovinou projektoru. Je tomu tak proto, aby mohl být projektor pohodově postaven na stůl a promítat přímo vzhůru na projekční plátno umístěné tak, že dolní okraj projekčního plátna je nad úrovní stolu (a každý v místnosti bude díky tomu na projekční plátno vidět).

Pokud je projektor namontován pod strop, musí být obrácen vzhůru nohama tak, aby promítal pod nepatrným dolů směřujícím úhlem.

Z obrázku na straně 17 je patrné, že tento typ projekce způsobuje svislé posunutí spodního okraje promítaného obrazu vzhledem k vodorovné rovině projektoru. Při montáži pod strop se to týká horního okraje promítaného obrazu.

Při přesouvání projektoru do větší vzdálenosti od projekčního plátna velikost promítaného obrazu vzrůstá a úměrně se zvětšuje také svislé posunutí.

Při určování polohy projekčního plátna a projektoru musíte počítat jak s velikostí promítaného obrazu, tak i se svislým posunutím, které jsou přímo úměrné projekční vzdálenosti.

Společnost BenQ sestavila tabulku pro různé velikosti projekčních pláten s poměrem stran 4:3, která vám pomůže určit ideální umístění projektoru. Je nutno se zamyslet nad dvěma rozměry - kolmou vodorovnou vzdáleností od středu projekčního plátna (projekční vzdálenost) a výškou svislého posunutí projektoru od vodorovného okraje projekčního plátna (offset).

Jak určit polohu projektoru pro danou velikost projekčního plátna

1. Vyberte velikost projekčního plátna.
2. Podívejte se do tabulky a v levém sloupci s názvem 'Rozměr projekčního plátna' najdete nejbližší hodnotu pro váš rozměr projekčního plátna. Pomocí této hodnoty se podívejte v tomto řádku doprava a ve sloupci s názvem 'Průměr' najdete příslušnou hodnotu průměrné vzdálenosti od projekčního plátna. Toto je projekční vzdálenost.
3. Ve stejném řádku se podívejte na sloupec umístěný vpravo a запиšte si hodnotu svislého Posunutí. Tim určíte finální svislé posunutí umístění projektoru vzhledem k okraji projekčního plátna.
4. Doporučená poloha projektoru je seřizena kolmo k vodorovnému středu projekčního plátna ve vzdálenosti od projekčního plátna určené ve výše uvedeném kroku 2 a s posunutím o hodnotu určenou ve výše uvedeném kroku 3.

Pokud například používáte 120palcové projekční plátno, je průměrná projekční vzdálenost 4691 mm a svislé posunutí je 46 mm.

Pokud umístíte projektor do odlišné polohy (než je ta doporučená), budete jej muset naklonit dolů nebo nahoru, aby se obraz na projekčním plátně vystředil. V takových situacích nastane určité zkreslení obrazu. Toto zkreslení můžete odstranit pomocí funkce Korekce lichoběžník. nast. Viz "[Korekce lichoběžníkového zkreslení](#)" na straně 28, kde je uvedeno více informací o korekci lichoběžníkového zkreslení.

Jak určit doporučenou velikost projekčního plátna pro danou vzdálenost

Tuto metodu můžete použít v situaci, kdy jste si koupili projektor a rádi byste věděli, jaká velikost projekčního plátna je vhodná pro vaši místnost.

Maximální velikost projekčního plátna je omezena fyzickým prostorem dostupným v místnosti.

1. Změřte vzdálenost mezi projektorem a místem, kde chcete umístit projekční plátno. Toto je projekční vzdálenost.
2. Podívejte se do tabulky a najdete ve sloupci s průměrnou vzdáleností od projekčního plátna označeném jako 'Průměr' nejbližší hodnotu, která odpovídá vašemu měření. Zkontrolujte, zda je naměřená vzdálenost v rozmezí min a max vzdáleností uvedených po obou stranách průměrné hodnoty vzdálenosti.
3. Pomocí této hodnoty najdete vlevo na daném řádku v tabulce příslušný rozměr projekčního plátna. Je to velikost obrazu promítaného projektoru při dané projekční vzdálenosti.
4. Ve stejném řádku se podívejte na sloupec umístěný vpravo a запиšte si hodnotu svislého Posunutí. Tim určíte finální umístění projekčního plátna vzhledem k vodorovné rovině projektoru.

Pokud jste například naměřili projekční vzdálenost 4,5 m (4500 mm), je nejbližší hodnotou ve sloupci Průměr 4617 mm. Vyhledáním údajů na tomto řádku zjistíte, že je zapotřebí 3000 mm (3 m) projekční plátno. Jestliže máte možnost získat pouze projekční plátna

britských rozměrů, jsou jako velikosti projekčních pláten po obou stranách 3 m projekčního plátna uvedena 9' a 10' projekční plátna.

Kontrolou max a min hodnoty projekční vzdálenosti pro tyto rozměry projekčního plátna zjistíte, že naměřená projekční vzdálenost 4,5 m bude těmto projekčním plátnům také vyhovovat. Projektor lze seřídit (prostřednictvím nastavení zoomu) pro zobrazení v těchto různých velikostech projekčního plátna při dané projekční vzdálenosti. Uvědomte si prosím, že tato různá projekční plátna mají různé hodnoty svislého posunutí.

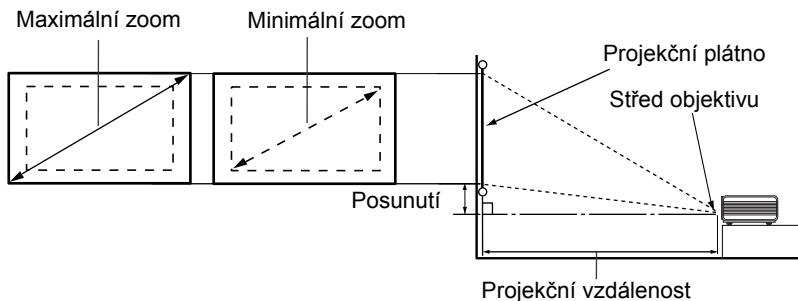

Rozměr projekčního plátna			Vzdálenost od projekčního plátna v mm			Svislé posunutí v mm
Stop	Palců	mm	Min délka (max. zoom)	Průměr	Max délka (min. zoom)	
4	48	1219	1745	1876	2007	18
		1500	2148	2199	2250	23
5	60	1524	2182	2345	2509	23
		1829	2618	2815	3011	27
6	72	2000	2863	3078	3293	30
		2134	3055	3284	3513	32
7	84	2438	3491	3753	4015	36
		2500	3579	3848	4116	38
8	96	2743	3927	4222	4516	41
		3000	4295	4617	4939	45
9	108	3048	4364	4691	5018	46
		3500	5011	5387	5763	53
10	120	3658	5236	5629	6022	55
		4000	5727	6157	6586	60
12	144	4572	6545	7036	7527	69
		5000	7158	7695	8232	75
15	180	5436	7855	8444	9033	82
		6000	8590	9234	9878	90
25	300	7620	10909	11727	12545	114

- Doporučený rozsah zaostření je 1500 až 8000 mm (1,5 - 8 m).
- Z důvodu odchylek optických komponent existuje mezi těmito hodnotami tolerance 3% - 5%.

4 Připojení

Při připojování zdroje signálu k projektoru nezapomeňte:

1. Před vytvořením jakéhokoliv spojení vypnout všechna zařízení.
2. Použít pro každý zdroj signálu správné signálové kabely.
3. Zajistit pevné připojení kabelů.

 **V níže uvedených příkladech připojení nemusí být některé propojovací kabely součástí příslušenství projektoru (viz "Obsah balení při dodávce" na straně 6). Kabely jsou k dostání v běžných prodejnách s elektrotechnickým zbožím.**

Bezdrátové připojení (volitelné)

Bezdrátový modul umožňuje současné bezdrátové připojení k několika počítačům, u kterých je aktivováno Wi-Fi. Díky tomu nemusíte během prezentace vyměňovat datové kabely mezi projektořem a různými počítači. Wi-Fi konektivita najde největší uplatnění v situacích, kdy má několik prezentátorů s vlastními přenosnými počítači plynule provádět samostatně prezentace (např. na schůzích, konferencích, přednáškách a ve třídách).

Bezdrátový modul se připojuje a připevňuje k zadní části projektoru prostřednictvím konektoru DVI-I.

 **Když je bezdrátový modul připevněn k projektoru, nelze používat konektor DVI-I pro připojení DVI kabelem.**

I když může projektor používat bezdrátové datové připojení, stále vyžaduje fyzické připojení k síťové zásuvce pomocí napájecího kabelu.

Bezdrátový modul BenQ si můžete zakoupit u prodejců BenQ. Bezdrátový modul byste měli připojit k projektoru předtím, než připojíte jakékoliv jiné kabely. Podrobné informace o připojení a ovládání najdete v uživatelské příručce bezdrátového modulu.

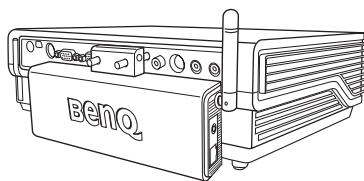

Projektor s bezdrátovým modulem

Kabelové připojení

Připojení počítače nebo monitoru

Připojení počítače

Projektor je vybaven vstupními konektory VGA a DVI, které umožňují připojení projektoru k přenosnému nebo stolnímu počítači.

Kromě toho můžete projektor připojit k počítači také pomocí USB kabelu, což umožňuje provádět stránkovací operace v aplikaci na PC nebo přenosném počítači. (Viz "Operace dálkového stránkování" na straně 30.)

Pro připojení projektoru k přenosnému nebo stolnímu počítači (pomocí VGA kabelu nebo VGA-DVI kabelu):

• Pomocí VGA kabelu:	• Pomocí VGA-DVI kabelu:
<ol style="list-style-type: none"> Najděte dodávaný VGA kabel a připojte jeden konec tohoto kabelu k výstupnímu konektoru D-Sub na počítači. Druhý konec VGA kabelu připojte ke konektoru pro vstup signálu D-SUB/COMP IN na projektoru. 	<ol style="list-style-type: none"> Najděte VGA-DVI kabel a připojte VGA konec tohoto kabelu k výstupnímu konektoru D-Sub na počítači. Připojte DVI konec tohoto VGA-DVI kabelu k signálovému vstupnímu konektoru DVI-I na projektoru.
<ol style="list-style-type: none"> Jestliže chcete používat funkci dálkového stránkování (viz "Operace dálkového stránkování" na straně 30), najděte dodávaný USB kabel a připojte jeho větší konec k portu USB na počítači a menší konec ke konektoru USB na projektoru. Pokud si přejete využívat při svých prezentacích reproduktor projektoru (konvertované mono), najděte vhodný audio kabel a připojte jeden konec tohoto kabelu ke konektoru audio výstupu na počítači a druhý konec tohoto kabelu připojte ke konektoru AUDIO IN na projektoru. Pokud chcete, můžete použít další vhodný audio kabel a připojit jeden konec tohoto kabelu ke konektoru Audio OUT* na projektoru a druhý konec tohoto kabelu připojit k externím reproduktorům (nejsou součástí příslušenství). <p>*Audio výstup je konvertovaný mono signál řízený parametry projektoru Hlasitost a Někdy.</p>	

Finální připojení by mělo vypadat jako to zobrazené na následujícím obrázku:

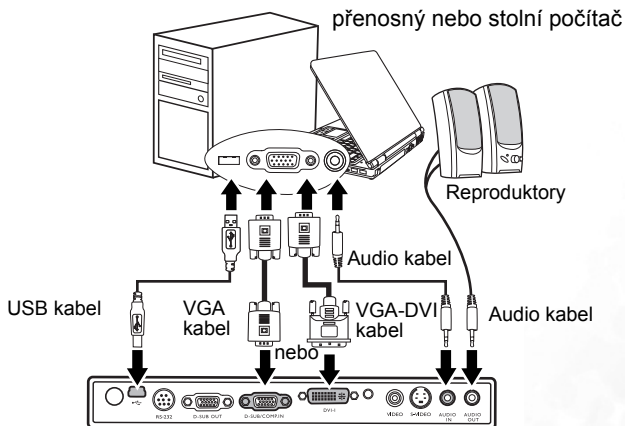

- V případě, že připojujete počítače Macintosh, budete potřebovat adaptér pro počítače Mac (volitelné příslušenství).
- Velké množství přenosných počítačů nezapne po připojení k projektoru své externí video porty. Pro zapnutí/vypnutí externího zobrazení se obvykle používá skupina tlačítek jako např. FN + F3 nebo CRT/LCD. Vyhleďte na přenosném počítači funkční tlačítko označené jako CRT/LCD nebo funkční tlačítko se symbolem monitoru. Stiskněte současně FN a označené funkční tlačítko. Informace o kombinacích kláves přenosného počítače najdete v dokumentaci k přenosnému počítači.

Připojení monitoru

Budete-li chtít zobrazovat svou prezentaci kromě projekčního plátna rovněž zblízka na obrazovce monitoru, můžete následujícím způsobem prostřednictvím VGA kabelu připojit konektor signálového výstupu RGB na projektoru k externímu monitoru.

Poznámka: Výstup D-Sub funguje pouze tehdy, když je k projektoru připojen vhodný vstup D-SUB. Zajistěte, aby byl projektor připojen k počítači pomocí konektoru D-SUB IN, nikoliv konektoru DVI.

Pro připojení projektoru k monitoru (pomocí VGA kabelu nebo VGA-DVI kabelu):

• Pomocí VGA kabelu:	• Pomocí VGA-DVI kabelu: Poznámka: Monitor musí být vybaven vstupním konektorem DVI.
1. Připojte projektor k počítači způsobem popsáním v části " Připojení počítače " na straně 18.	
2. Najděte vhodný VGA kabel (pouze ten, který je součástí dodávaného příslušenství) a připojte jeden konec tohoto kabelu ke vstupnímu konektoru D-Sub na monitoru. 3. Opačný konec tohoto kabelu připojte ke konektoru D-SUB OUT na projektoru.	2. Najděte VGA-DVI kabel a připojte DVI konec tohoto kabelu ke vstupnímu konektoru DVI na monitoru. 3. VGA konec tohoto kabelu připojte ke konektoru D-SUB OUT na projektoru.

Finální připojení by mělo vypadat jako to zobrazené na následujícím obrázku:
přenosný nebo stolní počítač

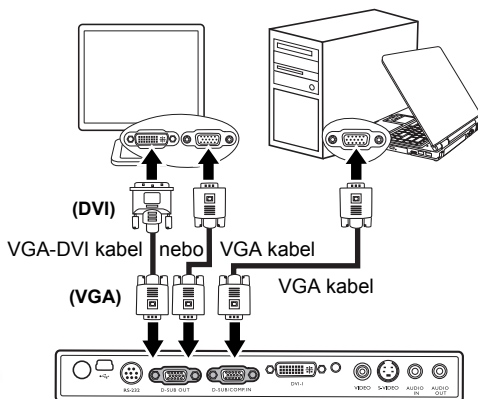

Připojení zařízení s video signálem

V této části je popsán způsob připojení projektoru ke zdroji video signálu pomocí video kabelů. Připojení video kabely jsou doporučena pro Video prezentace.

 **Tento projektor rovněž podporuje datové (grafické) připojení k "PC" pomocí Wi-Fi. Wi-Fi připojení se nedoporučuje pro Video prezentace. Viz "Bezdrátové připojení (volitelné)" na straně 18.**

Váš projektor můžete připojit k různým zařízením, které jsou zdrojem video signálu a které disponují kterýmkoliv z následujících výstupních konektorů:

- Komponentní video
- S-Video
- Video (kompozitní)

Stačí pouze (pomocí jednoho z výše uvedených způsobů připojení) připojit projektor k zařízení, které je zdrojem video signálu; každý z těchto způsobů však zajišťuje rozdílnou kvalitu obrazu a zvuku. Způsob, který zvolíte, bude s největší pravděpodobností záviset na dostupnosti vhodných konektorů jak na projektoru, tak i na zařízení, které je zdrojem video signálu - viz následující popis:

Nejlepší kvalita obrazu a zvuku

Nejlepší dostupný způsob připojení video signálu je Komponentní video (nezaměňujte za Kompozitní video). Protože u digitálních TV tunerů a DVD přehrávačů je výstup Komponentní video přirozený, měli byste tento způsob připojení (pokud je u vašeho zařízení k dispozici) používat přednostně namísto připojení signálem (kompozitní) Video.

Viz "[Připojení zařízení s komponentním video signálem](#)" na straně 22 , kde najdete informace o připojení projektoru k zařízení se signálem komponentní video.

Lepší kvalita obrazu a zvuku

Způsob připojení pomocí signálu S-Video zajišťuje analogové video vyšší kvality, než je tomu u standardního kompozitního video signálu. Pokud zařízení, které je zdrojem video signálu, disponuje jak výstupním konektorem Video, tak i konektorem S-Video, měli byste zvolit S-Video.

Viz "[Připojení zařízení se signálem S-Video](#)" na straně 23 , kde najdete informace o připojení projektoru k zařízení se signálem S-Video.

Nejméně kvalitní obraz a zvuk

Kompozitní video je analogový video signál, jehož použití skýtá naprosto přijatelné výsledky, avšak z projektoru lze získat i optimálnější obraz. Při připojení prostřednictvím tohoto signálu je kvalita obrazu a zvuku nejhorší ze všech zde popsaných dostupných způsobů.

Viz "[Připojení zařízení s kompozitním video signálem](#)" na straně 24 , kde najdete informace o připojení projektoru k zařízení se signálem kompozitní video.

Připojení zvuku

Projektor je vybaven vestavěným monofonním reproduktorem, jehož úkolem je zajišťovat základní zvukové funkce při datových prezentacích pro obchodní účely. Není určen k stereofonní reprodukci zvuku, kterou byste očekávali u domácího kina. Jakýkoliv stereo zvukový vstup (pokud je využitý) je konvertován na běžný monofonní zvukový výstup prostřednictvím reproduktoru projektoru.

Pokud si to přejete, můžete ve vašich prezentacích využívat reproduktor projektoru (konvertované mono) a rovněž můžete ke konektoru Audio Out na projektoru připojit samostatné reproduktory se zesilovačem. Audio výstup je konvertovaný mono signál řízený parametry projektoru Hlasitost a NĚmý.

Pokud vlastníte samostatný zvukový systém, budete pravděpodobně připojovat zvukový výstup zařízení, které je zdrojem video signálu, k tomuto zvukovému systému namísto připojení k projektoru s monofonní reprodukcí.

Připojení zvukového signálu zobrazené na následujících obrázcích je uvedeno pouze pro informaci. Pokud máte k dispozici jiný zvukový systém nebo pokud není reprodukce zvuku vyžadována, nemusíte zvukový signál k projektoru připojovat.

Připojení zařízení s komponentním video signálem

Zjistěte, zda na zařízení, které je zdrojem video signálu, není k dispozici sada nepoužitých konektorů výstupu Komponentní video:

- Pokud ano, pokračujte v tomto postupu.
- Pokud ne, budete muset znovu vyhodnotit, který způsob lze pro připojení zařízení použít.

Pro připojení projektoru ke zdroji komponentního video signálu (pomocí adaptérového kabelu Komponentní video - VGA nebo DVI kabelu):

<ul style="list-style-type: none"> • Pomocí adaptérového kabelu Komponentní video - VGA (D-sub) 	<ul style="list-style-type: none"> • Pomocí DVI kabelu:
<ol style="list-style-type: none"> 1. Najděte adaptérový kabel Komponentní video - VGA (D-Sub) (volitelné příslušenství) a připojte konec se 3 konektory typu RCA k výstupním konektorům Komponentní video na zařízení, které je zdrojem video signálu. Barva zástrček musí odpovídat barvě konektorů; zelená na zelenou, modrá na modrou a červená na červenou. 2. Druhý konec adaptérového kabelu Komponentní video - VGA (D-Sub) (s konektorem typu D-Sub) připojte ke konektoru D-SUB/COMP IN na projektoru. 	<ol style="list-style-type: none"> 1. Najděte DVI kabel a připojte jeden konec tohoto kabelu k výstupnímu konektoru DVI na zařízení, které je zdrojem video signálu. 2. Opačný konec tohoto kabelu připojte ke konektoru DVI-I na projektoru.
<ol style="list-style-type: none"> 3. Pokud chcete, můžete použít další vhodný audio kabel a připojit jeden konec tohoto kabelu ke konektoru AUDIO OUT na projektoru a druhý konec tohoto kabelu připojit k externím reproduktorům (nejsou součástí příslušenství). 	

Finální připojení by mělo vypadat jako to zobrazené na následujícím obrázku:

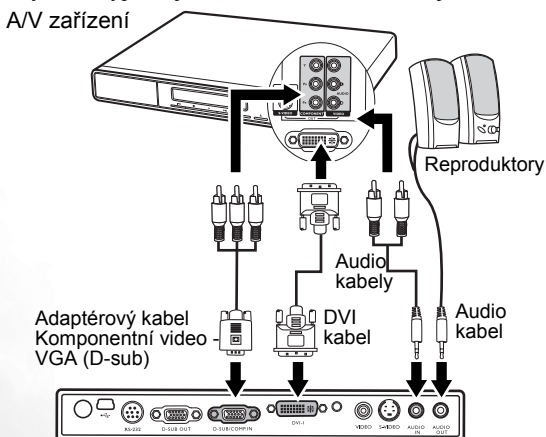

- **Projektor je schopen přehrávat pouze konvertovaný monofonní zvuk a to i v případě, že je připojen stereofonní zvukový vstup. Podrobné informace - viz "Připojení zvuku" na straně 21.**

- **Komponentní video je jediný video výstup, který dodává přirozený obraz s poměrem stran 16:9.**

V případě připojení projektoru k tuneru High Definition TV (HDTV) jsou podporovány následující normy:

- | | |
|-------------------|--------------------|
| • 480i | • 480p |
| • 576i | • 576p |
| • 720p (50/60 Hz) | • 1080i (50/60 Hz) |

- **Pokud se po zapnutí projektoru a výběru správného zdroje video signálu nezobrazí požadované video, zkontrolujte prosím, zda je zdroj video signálu zapnutý a zda funguje správně. Zkontrolujte rovněž, zda byly správně připojeny signálové kabely.**

Připojení zařízení se signálem S-Video

Zjistěte, zda je na zařízení, které je zdrojem video signálu, k dispozici výstupní konektor S-Video:

- Pokud ano, pokračujte v tomto postupu.
- Pokud ne, budete muset znovu vyhodnotit, který způsob lze pro připojení zařízení použít.

Postup připojení projektoru k zařízení, které je zdrojem signálu S-video

1. Najděte kabel S-Video a připojte jeden konec tohoto kabelu k výstupnímu konektoru S-Video na zařízení, které je zdrojem video signálu.
2. Opačný konec kabelu S-video připojte ke konektoru S-VIDEO na projektoru.
3. Pokud chcete, můžete použít další vhodný audio kabel a připojit jeden konec tohoto kabelu ke konektoru AUDIO OUT na projektoru a druhý konec tohoto kabelu připojit k externím reproduktorům (nejsou součástí příslušenství).

Finální připojení by mělo vypadat jako to zobrazené na následujícím obrázku:

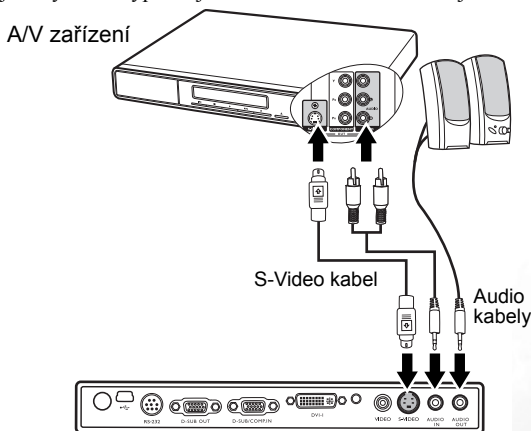

- **Projektor je schopen přehrávat pouze konvertovaný monofonní zvuk, a to i v případě, že je připojen stereofonní zvukový vstup. Podrobné informace - viz "Připojení zvuku" na straně 21.**

- Pokud se po zapnutí projektoru a výběru správného zdroje video signálu nezobrazí požadované video, zkontrolujte prosím, zda je zdroj video signálu zapnutý a zda funguje správně. Zkontrolujte rovněž, zda byly správně připojeny signálové kabely.
- Pokud jste mezi projektorem a zařízením, které je zdrojem signálu S-video, již vytvořili připojení prostřednictvím signálu Komponentní video, nemusíte toto zařízení připojovat prostřednictvím signálu S-Video - vytvořili byste tím zbytečné druhé připojení s nižší kvalitou obrazu a zvuku. Podrobné informace - viz **"Připojení zařízení s video signálem" na straně 21**.

Připojení zařízení s kompozitním video signálem

Zjistěte, zda je na zařízení, které je zdrojem video signálu, k dispozici sada nepoužitých konektorů výstupu Kompozitní video:

- Pokud ano, pokračujte v tomto postupu.
- Pokud ne, budete muset znovu vyhodnotit, který způsob lze pro připojení zařízení použít.

Postup připojení projektoru k zařízení, které je zdrojem signálu Kompozitní video:

1. Najděte Video kabel a připojte jeden jeho konec k výstupnímu konektoru Kompozitní video na zařízení, které je zdrojem video signálu.
2. Opačný konec Video kabelu připojte ke konektoru VIDEO na projektoru.
3. Pokud chcete, můžete použít další vhodný audio kabel a připojit jeden konec tohoto kabelu ke konektoru AUDIO OUT na projektoru a druhý konec tohoto kabelu připojit k externím reproduktorům (nejsou součástí příslušenství).

Finální připojení by mělo vypadat jako to zobrazené na následujícím obrázku:

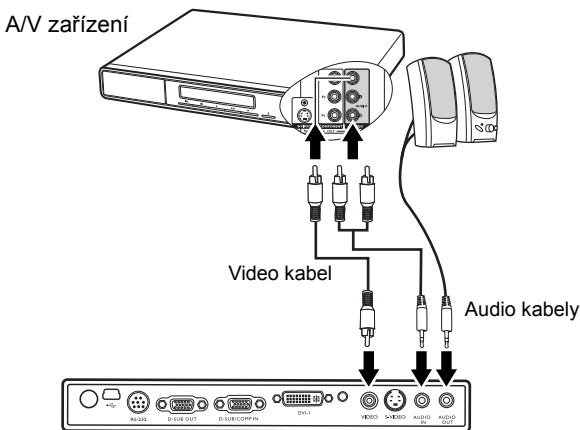

- ☞ **Projektor je schopen přehrávat pouze konvertovaný monofonní zvuk, a to i v případě, že je připojen stereofonní zvukový vstup. Podrobné informace - viz **"Připojení zvuku" na straně 21** .**
- Pokud se po zapnutí projektoru a výběru správného zdroje video signálu nezobrazí požadované video, zkontrolujte prosím, zda je zdroj video signálu zapnutý a zda funguje správně. Zkontrolujte rovněž, zda byly správně připojeny signálové kabely.
- Připojení prostřednictvím vstupů Kompozitní video musíte provést pouze tehdy, když nejsou vstupy Komponentní video a S-Video k dispozici. Podrobné informace - viz **"Připojení zařízení s video signálem" na straně 21** .

5 Ovládání

Uvedení do provozu

1. Připojte napájecí šňůru do projektoru a do zásuvky ve zdi. Zapněte vypínač síťové zásuvky (pokud se používá). Zkontrolujte, zda se po připojení napájení rozsvítí **indikátor Power** na projektoru oranžovou barvou.
2. Odstraňte krytku objektivu. Pokud zůstane krytka nasazená, mohla by se vlivem tepla generovaného projekční lampou zdeformovat.

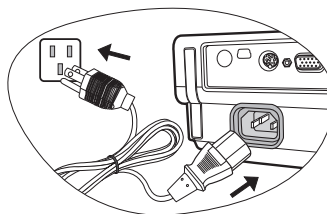

3. Pro zapnutí přístroje stiskněte a podržte (na 2 sekundy) tlačítko **Power** na dálkovém ovladači nebo projektoru. **Indikátor Power** bude blikat zelenou barvou a po zapnutí přístroje bude zeleně svítit.

Procedura spouštění trvá přibližně 30 sekund po stisknutí tlačítka **Power**. V pozdější fázi spouštění se objeví výchozí logo BenQ. (V případě potřeby) Otočením zaostřovacího kroužku upravte jasnost obrazu.

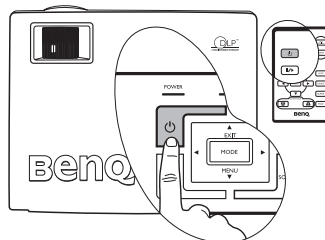

 **Je-li projektor po předchozím použití stále horký, bude přibližně 90 sekund před dodáním energie lampě běžet chladicí ventilátor.**

4. Jestliže vás systém požádá o zadání hesla, vyberte pomocí tlačítek se šipkami 4 číslice hesla a pak stiskněte **Auto**. Informace o funkci hesla - viz "[Využití funkce hesla](#)" na straně 25.
5. Zapněte všechna připojená zařízení.
6. Projektor začne vyhledávat vstupní signály. Aktuální vyhledávaný zdroj vstupního signálu se zobrazí uprostřed projekčního plátna. Vyhledávání bude pokračovat tak dlouho, než dojde k detekci zdroje vstupního signálu.

Požadovaný vstupní signál můžete rovněž vybrat stiskem tlačítka **Source** na projektoru nebo dálkovém ovladači. Další informace - viz "[Přepínání vstupního signálu](#)" na straně 29.

 **Pokud frekvence nebo rozlišení vstupního signálu přesahuje provozní rozsah projektoru, zobrazí se na prázdné projekční ploše zpráva "Out of Range".**

Využití funkce hesla

Z bezpečnostních důvodů a z důvodů zamezení neoprávněnému použití projektoru obsahuje projektor volbu nastavení zabezpečení heslem. Heslo lze nastavit prostřednictvím obrazovkových nabídek. Podrobné informace o ovládání obrazovkových nabídek - viz "[Používání nabídek](#)" na straně 32.

 **VAROVÁNÍ: V případě, že aktivujete funkci hesla a následně heslo zapomenete, nevyhnete se potížím. Vytiskněte si tuto příručku (v případě potřeby), zapište si do ní nastavené heslo a uschovejte na bezpečném místě pro pozdější použití.**

Postup při nastavení hesla

 **POZOR:** Jakmile jednou nastavíte heslo, nebudete moci po zapnutí projektor použít, aniž byste zadali správné heslo.

1. Otevřete obrazovkovou nabídku a přejděte na  **Setting (Nastavení) > Heslo.** Stiskem **Left** ◀ nebo **Right** ▶ vyberte **Zapnuto**.
2. Při první aktivaci této funkce se na projekční ploše zobrazí výzva k nastavení hesla. Pomocí tlačítka **Up** ▲ nebo **Down** ▼ vyberte číslo pro každou číslici hesla. Pomocí tlačítka **Left** ◀ nebo **Right** ▶ se můžete přesouvat mezi číslicemi hesla.
3. Poté, co zadáte všechny číslice hesla, potvrďte heslo stiskem tlačítka **Auto**. Zobrazí se potvrzovací zpráva.

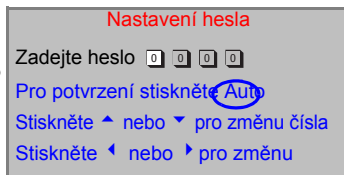

-  **Během zadávání se bude heslo zobrazovat na projekční ploše.**
- DŮLEŽITÉ UPOZORNĚNÍ:** Zapište si nastavené heslo na následující řádek v této příručce; heslo tak budete mít v případě, že jej zapomenete, vždy k dispozici.

Heslo: _ _ _ _

Ušchovte příručku na bezpečném místě.

4. Proveďte některý z následujících 3 kroků:
 - i. Pro pokračování stiskněte **Auto**. Po zobrazení zprávy “Nastavení změny hesla dokončeno” je nastavování dokončeno.
 - ii. Stiskem **Up** ▲ se můžete přepnout zpět na předchozí obrazovku a znovu zadat čtyři číslice.
 - iii. Pro zrušení nastavování hesla a návrat do obrazovkové nabídky stiskněte **Down** ▼.

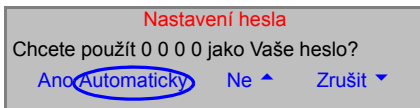

Jestliže své heslo zapomenete

Po každém zapnutí projektoru budete požádáni o zadání 4ciferného hesla. V případě, že zadáte nesprávné heslo, zobrazí se chybová zpráva. Můžete to zkusit znovu tak, že stisknete tlačítko **Up** ▲, stiskem tlačítka **Power** vypnete projektor a pak jej znovu zapnete.

Použití postupu pro obnovu hesla

Stiskněte a podržte tlačítko **Right** ▶ po dobu 5 sekund. Projektor zobrazí na plátně zakódované číslo. Místní servisní středisko společnosti BenQ vám pomůže toto číslo dekodovat. V souvislosti s tím můžete být požádáni o předložení dokladu o zakoupení projektoru za účelem prokázání toho, že jste oprávněným uživatelem projektoru.

Postup při změně hesla

1. Otevřete obrazovnou nabídku a přejděte na  **Setting (Nastavení) > Změna hesla.**
2. Stiskněte tlačítko **Left** ◀ nebo **Right** ▶. Zobrazí se zpráva “Změna hesla”.
3. Zadejte staré heslo.
 - i. Je-li heslo správné, můžete pokračovat zadáním nového hesla.

 **DŮLEŽITÉ UPOZORNĚNÍ:** Zapište si nastavené heslo na následující řádek v této příručce. Heslo tak budete mít v případě, že jej zapomenete, vždy k dispozici.

DŮLEŽITÉ UPOZORNĚNÍ: Zapište si nastavené heslo na následující řádek v této příručce. Heslo tak budete mít v případě, že jej zapomenete, vždy k dispozici.

Heslo: _ _ _ _ _

Ušchovejte příručku na bezpečném místě.

- ii. Pokud není heslo správné, zobrazí se zpráva “Špatné heslo”. Zkuste to znovu stiskem **Up** ▲ nebo proveďte zrušení stiskem **Down** ▼.
4. Zkontrolujte nové heslo.
- i. Dokončete postup stiskem **Auto**.
 - ii. Stiskněte **Up** ▲, chcete-li provést nový pokus.
 - iii. Pro zrušení nastavování a návrat do obrazové nabídky stiskněte **Down** ▼.

Přizpůsobení výšky

Projektor je vybaven jednou nastavitelnou nožkou s rychlým odjištěním a jednou zadní nastavitelnou nožkou. Tyto nastavitelné nožky mění výšku obrazu a projekční úhel. Postup při nastavení polohy projektoru:

1. Nadzvedněte projektor a stiskněte tlačítko nastavitelné nožky, aby se odjistila. Nastavitelná nožka se nastaví do příslušné polohy a zajistí se.

Během doby, kdy je lampa zapnutá, se nedívejte do projektoru. Silné světlo lampy by mohlo poškodit váš zrak.

Při mačkání tlačítka nastavitelné nožky buďte opatrní, protože toto tlačítko se nachází v blízkosti otvorů, ze kterých vystupuje horký vzduch.

2. Šroubováním zadní nastavitelné nožky jemně dolaďte vodorovný úhel.

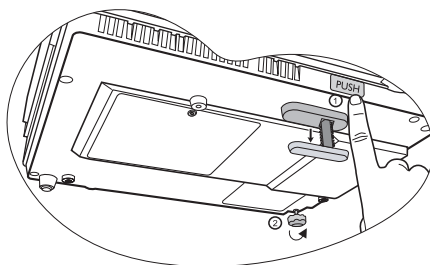

Pokud si přejete nastavovací nožku zasunout, nadzvedněte projektor, stiskněte tlačítko přední nastavitelné nožky a opatrně snižte projektor do požadované polohy. Zašroubujte zadní nastavitelnou nožkou opačným směrem.

Pokud není projekční plocha vůči projektoru kolmá, bude mít promítaný obraz svisle lichoběžníkový tvar. Abyste tuto situaci napravili, proveďte přizpůsobení hodnoty Korekce lichoběžník. nast. v nabídce Picture (Obraz) na ovládacím panelu projektoru nebo na dálkovém ovladači. Podrobné informace - viz "Korekce lichoběžníkového zkreslení" na straně 28.

Automatické přizpůsobení obrazu

V některých případech můžete potřebovat optimalizovat kvalitu obrazu. Budete-li to chtít provést, stiskněte tlačítko **Auto** na ovládacím panelu projektoru nebo na dálkovém ovladači. Během 3 sekund provede vestavěná inteligentní funkce Auto Adjustment přizpůsobení hodnoty Frekvence (Frequency) a Časování (Clock) tak, aby byla zajištěna nejvyšší kvalita obrazu.

Informace o zvoleném zdroji se na 3 sekundy zobrazí v pravém dolním rohu projekčního plátna.

V průběhu funkce Auto bude projekční plátno prázdné.

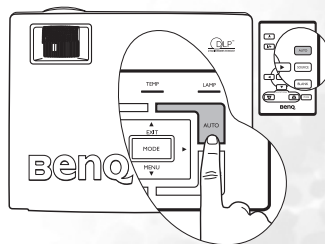

Jemné dolad'ování velikosti obrazu a světlosti

1. Pomocí kroužku zoomu přizpůsobte promítaný obraz na požadovanou velikost.
2. Poté obraz zaostřete otáčením zaostřovacího kroužku.

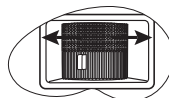
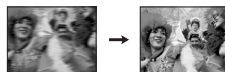
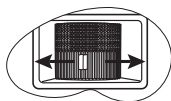

Korekce lichoběžníkového zkreslení

Lichoběžníkové zkreslení se vyznačuje tím, že promítaný obraz je v horní nebo dolní části zřetelně širší. Tato situace nastane v případě, že projektor není kolmý vůči projekčnímu plátnu.

Pro odstranění tohoto stavu musíte kromě přizpůsobení výšky projektoru provést manuální korekci prostřednictvím JEDNOHO z následujících kroků:

1. Stiskem tlačítka **Left/ Right** na ovládacím panelu projektoru zobrazte stavový pruh s názvem Korekce lichoběžník. nast. (Keystone). Stiskem tlačítka **Left** opravte lichoběžníkové zkreslení v horní části obrazu. Stiskem tlačítka **Right** opravte lichoběžníkové zkreslení v dolní části obrazu.

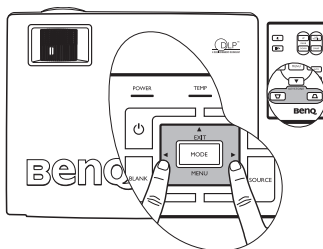

2. Stiskem tlačítka ∇ / \triangle na dálkovém ovladači zobrazte stavový pruh s názvem Korekce lichoběžník. nast. (Keystone) a pak stiskněte ∇ pro opravu lichoběžníkového zkreslení v horní části obrazu nebo \triangle pro opravu lichoběžníkového zkreslení v dolní části obrazu.

3. Stiskněte tlačítko **Menu** na projektoru nebo tlačítko **Menu** na dálkovém ovladači.

Vyberte  **Picture (Obraz)** --> **Korekce lichoběžník. nast.** a upravte hodnoty pomocí **Left** / **Right** na projektoru nebo **Left** / **Right** na dálkovém ovladači.

Například:



Keystone  0

1. Stiskněte **Left** na projektoru nebo
2. Stiskněte ∇ na dálkovém ovladači nebo
3. Stiskněte **Left** na projektoru nebo ∇ na dálkovém ovladači, jestliže se nacházíte v nabídce **Picture (Obraz)** --> **Korekce lichoběžník. nast.**



Keystone  -6



Keystone  0

1. Stiskněte **Right** na projektoru nebo
2. Stiskněte \triangle na dálkovém ovladači nebo
3. Stiskněte **Right** na projektoru nebo \triangle na dálkovém ovladači v okamžiku, kdy se nacházíte v nabídce **Picture (Obraz)** --> **Korekce lichoběžník. nast.**



Keystone  +6

Volba aplikačního režimu

V projektoru je přednastaveno několik aplikačních režimů, ze kterých si můžete vybrat ten, který nejlépe vyhovuje provoznímu prostředí a typu obrazu zdroje vstupního signálu. Stiskem tlačítka **Mode** vyberte provozní režim, který nejlépe vyhovuje vašim požadavkům. K dispozici je několik níže uvedených zobrazovacích režimů pro různé druhy signálů. Podrobné informace - viz "[Aplikační režim](#)" na straně 33 .

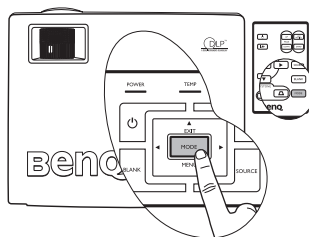

Vstup signálu z PC				
Nejsvětější (výchozí)	Prezentace	sRGB/Foto	Herní	Video
Vstup signálu YPbPr / S-Video / Video				
Film (výchozí)		Kino	Herní	Foto

Přepínání vstupního signálu

Projektor lze připojit k několika zařízením současně. Současně lze však zobrazit signál pouze z jednoho zařízení. Chcete-li postupně procházet dostupné zdroje vstupního signálu, stiskněte tlačítko **Source** na ovládacím panelu projektoru nebo na dálkovém ovladači. Název vybraného zdroje vstupního signálu se po každém stisku tlačítka zobrazí na 3 sekundy uprostřed projekčního plátna.

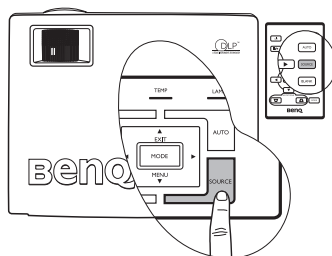

Úroveň jasu promítaného obrazu se bude při přepínání mezi různými vstupními signály odpovídajícím způsobem měnit. Datové (grafické) prezentace z "PC" používají většinou statické snímky a jsou obecně jasnější než "Video", při kterém se používají většinou pohyblivé snímky (filmy).

Typ vstupu ovlivňuje možnosti dostupné v aplikačním režimu. Podrobné informace - viz "[Volba aplikačního režimu](#)" na straně 29.

Skrytí obrazu

Aby bylo možno obrátit pozornost diváků sledujících prezentaci na přednášejícího, je možno použít tlačítko **Blank** pro skrytí obrazu na projekční ploše. Zobrazení obrazu můžete obnovit stiskem jakéhokoliv tlačítka ovládacího panelu. Během doby, kdy je obraz skrytý, se v pravém dolním rohu plátna zobrazí slovo "BLANK". Je-li tato funkce aktivována během doby, kdy je připojen audio vstup, budete i nadále slyšet na pozadí zvuk.

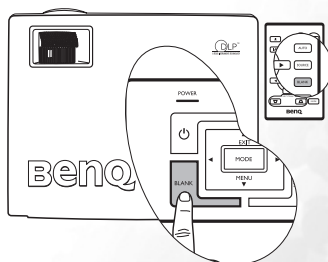

V nabídce  **Advance (Rozšířené**

nastavení) --> **Prázdný čas** můžete nastavit dobu vypnutí obrazu, která zajistí automatické obnovení obrazu po uplynutí stanovené časové periody v případě, že uživatel neprovede žádnou operaci.

! Nablokujte projekci projekčního objektivu - předmět zakrývající projekci by se mohl zahřát a deformovat nebo dokonce způsobit požár.

Operace dálkového stránkování

Stiskem tlačítek **Page Up** a **Page Down** na dálkovém ovladači můžete ovládat svůj zobrazovací software (na připojeném PC), který reaguje na povely předchozí/následující stránka (jako např. aplikace Microsoft PowerPoint). Podrobné informace - viz "[Připojení počítače](#)" na straně 18.

 Před použitím této funkce připojte projektor pomocí USB kabelu k PC nebo přenosnému počítači.

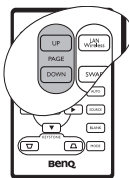

Zastavení obrazu

Stiskem tlačítka **Freeze** na dálkovém ovladači můžete zastavit (zmrazit) obraz. V pravém dolním rohu plátna se zobrazí ikona . Pro deaktivaci této funkce stiskněte tlačítko **Freeze** na dálkovém ovladači nebo tlačítko **Source** na ovládacím panelu projektoru. Uvědomte si prosím, že stiskem tlačítka **Source** se rovněž změní zdroj vstupního signálu.

I když je obraz na plátně zastavený, obrázky se na video zařízení nebo jiném zařízení nepřestanou přehrávat. Pokud mají připojená zařízení aktivní audio výstup, bude se zvuk měnit navzdory tomu, že je obraz zastavený.

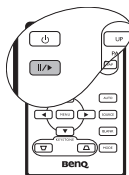

Vypnutí projektoru

1. Stiskněte tlačítko **Power** - zobrazí se varovná zpráva. Vypněte projektor druhým stiskem tlačítka **Power**.
2. Indikátor **Power** začne blikat oranžovou barvou a lampa se vypne, avšak ventilátory budou pokračovat v chodu ještě přibližně dalších 90 sekund, aby se projektor ochladil.

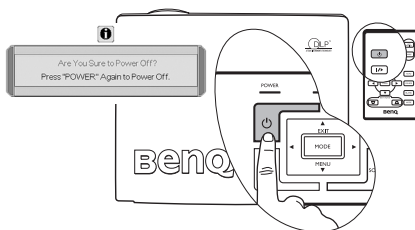

 • Z důvodu ochrany lampy nebude projektor během procesu ochlazování reagovat na žádné příkazy.

- Chcete-li zkrátit dobu ochlazování, můžete rovněž aktivovat funkci Rychlé chlazení. Podrobné informace - viz "[Rychlé chlazení \(vypnutí\)](#)" na straně 36.

3. Odpojte napájecí kabel ze zásuvky ve zdi.

 • Neodpojujte napájecí kabel před dokončením vypínacího cyklu projektoru nebo v průběhu 90sekundového procesu ochlazování.



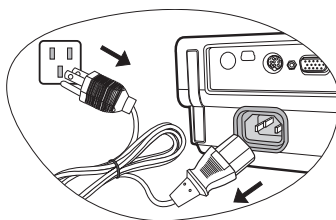

- Pokud není projektor řádně vypnut, vystavujete lampu nebezpečí poškození. Během doby, kdy je lampa horká, projektor nepřemísťujte.



Obsluha nabídek

System nabídek

Všimněte si prosím, že obrazovkové nabídky (OSD) se mění podle vybraného druhu signálu.

Dostupné funkce při příjmu různých druhů signálů ...				
Vedlejší nabídka	PC / DVI-A	Bezdrátový / DVI-D	Video / S-Video	Komponentní video
 Picture (Obraz)	Aplikační režim Korekce lichoběžníků. nast. Teplota barev Jas Kontrast		Aplikační režim Korekce lichoběžníků. nast. Teplota barev Jas Kontrast Barva Odstín*	
 Pro-Picture (Vlastnosti obrazu)	Automatické nastavení velikosti Poměr stran Horizontální pozice Vertikální pozice Fáze Horizontální velikost	Automatické nastavení velikosti (není k dispozici při výběru Bezdrátový) Poměr stran	Automatické nastavení velikosti Poměr stran Ostrost	
 Setting (Nastavení)	Némý Hlasitost Doba zobrazení OSD Rychlé chlazení Heslo Změna hesla Reset			
 Advance (Rozšířené nastavení)	Zrcadlové zobrazení Prázdný čas Najít zdroj Jazyk Skvrnitý obraz Režim velké nadmořské výšky Automatické vypnutí Ekonomický režim			
 Information (Informace)	Zdroj Rozlišení Aplikační režim Ekvivalentní počet hodin provozu lampy		Zdroj Systém Aplikační režim Ekvivalentní počet hodin provozu lampy	Zdroj Rozlišení Aplikační režim Ekvivalentní počet hodin provozu lampy

*Při připojení signálu Video nebo S-Video je tato funkce k dispozici pouze se zvoleným systémem NTSC.

Používání nabídek

Tento projektor je vybaven obrazovými nabídkami (OSD), umožňujícími různá seřízení a nastavení.

Nabídky jsou dostupné v 17 různých jazycích. (Podrobnější informace - viz "[4. Nabídka Advance \(Rozšířené nastavení\)](#)" na straně 37.)

Následující příklad popisuje nastavení korekce lichoběžníkového zkreslení.

1. Zapněte obrazovou nabídku stiskem **▼ Menu** na projektoru nebo **Menu** na dálkovém ovladači.

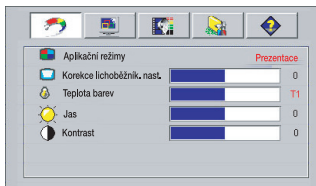

4. Upravte hodnoty korekce lichoběžníkového zkreslení stiskem **◀ / ▶** na projektoru nebo na dálkovém ovladači.

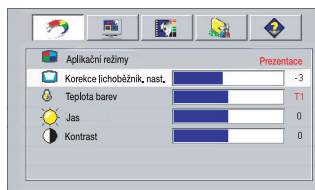

2. Pomocí **◀ / ▶** na projektoru nebo na dálkovém ovladači vyberte nabídku



Picture (Obraz).

3. Stiskem **▲ Exit** / **▼ Menu** na projektoru nebo **▼ / ▲** na dálkovém ovladači vyberte **Korekce lichoběžník, nast.**.

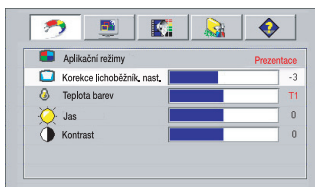





5. Opakovaným stiskem **▲ Exit** na projektoru nebo stiskem **Menu** na dálkovém ovladači ukončete zobrazení a uložte nastavení.

1. Nabídka Picture (Obraz)







 Některé úpravy obrazu jsou k dispozici pouze při použití určitých zdrojů vstupního signálu. Nastavení, která není možno provádět, nejsou na projekčním plátně zobrazena.

FUNKCE (výchozí nastavení/ hodnota)	POPIS
Aplikační režim (PC: Nejsvětlejší; YPbPr/ S- Video/ Video: Film)	<p>Přednastavené aplikační režimy jsou určeny k optimalizaci nastavení obrazu projektoru tak, aby odpovídal typu programu.</p> <p> Přednastavený aplikační režim můžete vybrat tlačítkem 'Mode' na dálkovém ovladači. Podrobné informace - viz "Volba aplikačního režimu" na straně 29 .</p> <p>Vstup signálu z PC</p> <ol style="list-style-type: none">1. Režim Nejsvětlejší (výchozí): Maximalizuje jas promítaného obrazu. Tento režim je vhodný v prostředí, kde je vyžadován velmi vysoký jas - např. při použití projektoru v dobře osvětlených místnostech.2. Režim Presentace: Je určený pro prezentace. V tomto režimu je zvýrazněn jas, aby se dosáhlo sladění s barvami PC a notebooku.3. Režim sRGB/Foto: Maximalizace čistoty RGB barev pro zajištění věrných obrazů bez ohledu na nastavení jasu. Nejvhodnější režim pro prohlížení fotografií pořízených správně zkalibrovaným fotoaparátem kompatibilním s sRGB a pro prohlížení počítačové grafiky a výkresových aplikací, jako je např. AutoCAD.4. Herní režim: Tento režim je vhodný pro hraní počítačových her v prozářeném obývacím pokoji.5. Režim Video: Je vhodný pro sledování filmů, videoklipů z digitálních fotoaparátů nebo DV prostřednictvím vstupu PC pro zajištění nejlepšího obrazu v temnějším (méně světla) prostředí. <p>Vstup signálu YPbPr / S-Video / Video</p> <ol style="list-style-type: none">1. Režim Film (výchozí): Vhodný pro vychutnávání barevných filmů a TV v domácím prostředí zatemněného (bez jasu) obývacího pokoje.2. Režim Kino: Vhodný pro vychutnávání filmů DVD nejlépe v prostředí temného (málo světla) obývacího pokoje.3. Herní režim: Vhodný pro hraní videoher typu gamebox v prostředí běžně osvětleného obývacího pokoje.4. Režim Foto: Perfektní pro prohlížení digitálních fotografií pořízených za denního světla správně zkalibrovaným fotoaparátem kompatibilním s sRGB a pro prohlížení Photo CD. Sytost barev a jas jsou dobře vyváženy.
Korekce lichoběžník. nast. (0)	Korekce lichoběžníkového zkreslení obrazu. Další informace - viz " Korekce lichoběžníkového zkreslení " na straně 28.

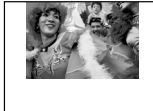

<p>Teplota barev (závisí na zvoleném aplikačním režimu)</p>	<p>K dispozici jsou 4 nastavení teploty barev*.</p> <ol style="list-style-type: none"> T1: Nastavení nejvyšší teploty barev T1, zobrazuje barvy s nejsilnějším modrobílým nádechem. T2: Bílá barva se zobrazuje do modra. T3: Zachovává normální zobrazení bílé barvy. T4: Bílá barva se zobrazuje do červena. <p>*O teplotě barev: Existuje mnoho různých odstínů, které jsou pro různé účely považovány za "bílou". Jeden z běžných způsobů reprezentace bílé barvy je znám jako "teplota barev". Bílá barva s nízkou teplotou barev vypadá jako načervenalá bílá. Bílá barva s vysokou teplotou barev obsahuje více modré.</p>
<p>Jas (závisí na vybraném zdroji vstupního signálu)</p>	<p>Slouží k nastavení jasu obrazu. Čím vyšší je tato hodnota, tím jasnější je obraz. A naopak - čím nižší je tato hodnota, tím tmavší je obraz. Tento parametr nastavte tak, aby se černé oblasti obrazu jevíly jako černé a aby zůstaly viditelné podrobnosti v tmavých oblastech.</p> <div style="display: flex; justify-content: space-around; align-items: center;"> <div style="text-align: center;">  -30 </div> <div style="text-align: center;">  50 </div> <div style="text-align: center;">  +70 </div> </div>
<p>Kontrast (závisí na vybraném zdroji vstupního signálu)</p>	<p>Prizpůsobení míry rozdílu mezi tmavou a světlou barvou v obraze. Čím vyšší je tato hodnota, tím vyšší je kontrast. Použijte tuto položku pro nastavení maximální úrovně bílé po předchozím nastavení položky Jas tak, aby se obraz přizpůsobil vybranému vstupu a prostředí pro sledování.</p> <div style="display: flex; justify-content: space-around; align-items: center;"> <div style="text-align: center;">  -30 </div> <div style="text-align: center;">  50 </div> <div style="text-align: center;">  +70 </div> </div>
<p>Barva (závisí na vybraném zdroji vstupního signálu)</p>	<p>Zvýšení nebo snížení intenzity barev obrazu.</p>
<p>Odstín (50)</p>	<p>Pro přizpůsobení barevných tónů obrazu. Čím vyšší je hodnota této položky, tím více je obraz do zelena. Čím nižší je hodnota této položky, tím více je obraz do červena.</p> <p> Při připojení signálu Video nebo S-Video je tato funkce k dispozici pouze u zvoleného systému NTSC.</p>

2. Nabídka Pro-Picture (Vlastnosti obrazu)

 Některé úpravy obrazu jsou k dispozici pouze při použití určitých zdrojů vstupního signálu. Nastavení, která není možno provádět, nejsou na projekčním plátně zobrazena.

FUNKCE (výchozí nastavení/ hodnota)	POPIS
Automatické nastavení velikosti (zapnuto)	<p>Automatická změna velikosti rozlišení pixelů vstupního signálu na přirozené rozlišení projektoru.</p> <p>Zapnuto: Rozlišení pixelů vstupního signálu je konvertováno na přirozené rozlišení projektoru (1024 x 768). U vstupních signálů s nižším rozlišením jsou mezery v pixelech před projekcí automaticky interpolovány na obraz. Tím se může zhoršit světlost obrazu.</p> <p>Vypnuto: Obraz je promítán v jeho původním rozlišení, bez konverze pixelů. U vstupních signálů s nižším rozlišením se bude promítaný obraz zobrazovat jako menší než v případě změny jeho velikosti pro zobrazení na celé plátno. V případě potřeby můžete zvětšit velikost obrazu nastavením zoomu nebo posunutím projektoru blíže k projekčnímu plátnu. Po provedení takových nastavení budete možná muset projektor znovu zaostřit.</p>
Poměr stran (4:3)	<p>K dispozici jsou 2 nastavení poměru stran.</p> <p>1. 4:3 (pro standardní projekční plátno) 2. 16:9 (pro širokoúhlé projekční plátno)</p> <p> Zdrojem obrazu s poměrem stran 16:9 je pouze vstup Komponentní video, je-li připojen vhodný signál. Podrobné informace - viz "Připojení zařízení s komponentním video signálem" na straně 22 a "Získání požadované velikosti promítaného obrazu" na straně 15.</p>
Horizontální polze (0)	<p>Nastavení polohy promítaného obrazu ve vodorovném směru.</p> <div style="display: flex; justify-content: space-around; align-items: center;"> <div style="text-align: center;">  <p>—30</p> </div> <div style="text-align: center;">  <p>+30</p> </div> </div>
Vertikální polze (0)	<p>Nastavení polohy promítaného obrazu ve svislém směru.</p> <div style="display: flex; justify-content: space-around; align-items: center;"> <div style="text-align: center;">  <p>—30</p> </div> <div style="text-align: center;">  <p>+30</p> </div> </div>
Fáze (závisí na vybraném zdroji vstupního signálu)	<p>Tato funkce umožňuje nastavení fáze hodin pro snížení zkreslení obrazu.</p> <div style="text-align: center;">  </div>
Horizontální velikost (0)	<p>Nastavení vodorovné šířky obrazu.</p>
Ostrost (15)	<p>Nastavení obrazu tak, aby vypadal ostřejší nebo jemnější.</p>

3. Nabídka Setting (Nastavení)

FUNKCE (výchozí nastavení/ hodnota)	POPIS
Němý (vypnuto)	Zapnutí a vypnutí zvuku projektoru.
Hlasitost (5)	Nastavení úrovně hlasitosti.
Doba zobrazení OSD (10)	Nastavení doby, po kterou zůstane obrazovková nabídka (OSD) po posledním stisku tlačítka aktivní. Rozsah je možno nastavit od 5 do 100 sekund.
Rychlé chlazení (vypnuto)	Aktivace nebo deaktivace funkce rychlé chlazení. Výběrem Zapnuto tuto funkci aktivujete a doba chlazení se zkrátí z běžně používaných 90 sekund na přibližně 30 sekund.
Heslo (vypnuto)	<p>Toto je volitelná funkce. Zvolením Zapnuto omezíte použití projektoru pouze na osoby, které znají správné heslo. Při první aktivaci této funkce musíte nastavit heslo. Další informace - viz "Využití funkce hesla" na straně 25. Po nastavení hesla a zvolení této funkce bude projektor chráněn heslem. Uživatelé, kteří neznají správné heslo, nebudou moci projektor používat.</p> <p> VAROVÁNÍ: V případě, že aktivujete funkci hesla a následně heslo zapomenete, nevyhnete se potížím.</p> <p>Vytiskněte si tuto příručku (v případě potřeby), zapište si do ní nastavené heslo a uschovejte tuto příručku na bezpečném místě pro pozdější použití.</p> <p>Heslo lze zadat buď pomocí tlačítek na projektoru, nebo na dálkovém ovladači.</p> <p> Během zadávání se bude heslo zobrazovat na projekční ploše.</p>
Změna hesla	Před změnou hesla budete požádáni o zadání platného hesla. Další informace - viz " Využití funkce hesla " na straně 25 .
Reset	<p>Návrat všech nastavení na přednastavené tovární hodnoty.</p> <p> Následující nastavení však zůstane zachováno: Zrcadlové zobrazení, Jazyk, Heslo, Režim velké nadmořské výšky, Fáze a Horizontální pozice.</p>

4. Nabídka Advance (Rozšířené nastavení)

FUNKCE (výchozí nastavení/ hodnota)	POPIS
Zrcadlové zobrazení (Na podlaze před plátnem)	Projektor lze nainstalovat pod strop, za projekční plátno nebo s jedním či více zrcadly. Pokud chcete instalovat projektor pod strop, požádejte svého prodejce o dodání konzoly pro montáž pod strop (volitelné příslušenství). Další informace - viz " Volba umístění " na straně 13.
Prázdný čas (20)	Pro nastavení doby vypnutí obrazu (funkce Blank). Po uplynutí této doby se obnoví normální zobrazení.
Najít zdroj (zapnuto)	Zde se nastavuje, zda bude projektor automaticky vyhledávat vstupní signály. Jestliže je vyhledávání zdrojů Zapnuto , bude projektor vyhledávat vstupní signály tak dlouho, dokud nenalezne nějaký signál. Pokud tato funkce není aktivována, projektor vybere naposledy použitý vstupní signál. Výchozí hodnota je 'RGB'.
Jazyk (Anglicky)	Nastavení jazyka pro ovládací OSD nabídku. Pomocí tlačítka Left ◀ / Right ▶ na projektoru nebo Left ◀ / Right ▶ na dálkovém ovladači vyberte požadovaný jazyk.
Skvrnitý obraz (logo BenQ)	Umožňuje vám vybrat, které logo se bude zobrazovat během spouštění projektoru. K dispozici jsou 3 režimy: Základní (logo BenQ), černá plocha (black screen) nebo modrá plocha (blue screen).

<p>Režim velké nadmořské výšky (vypnuto)</p>	<p>Režim pro provoz v oblastech jako jsou např. místa s velkou nadmořskou výškou nebo místa s vysokými teplotami. Doporučujeme používat režim velké nadmořské výšky všude tam, kde nadmořská výška přesahuje 914 m (3000 stop) nebo kde je teplota vyšší než 40 °C nebo kdekoliv při dlouhodobém používání projektoru (>10 hodin) bez vypnutí.</p> <p>Pro aktivaci režimu velkých nadmořských výšek vyberte pomocí tlačítka Left ◀ / Right ▶ na projektoru nebo dálkovém ovladači možnost Zapnuto. Zobrazí se potvrzovací zpráva. Stiskněte Auto.</p> <div style="border: 1px solid gray; padding: 5px; text-align: center;"> <p style="color: red; font-size: small;">Doporučujeme použít velké nadmořské výšky zadáním Zapnuto, pokud je používán výše než 900 m nad mořem nebo při teplotě vyšší než 40 °C.</p> <p>Chcete zapnout režim velké nadmořské výšky?</p> <p>ANO Automaticky NE ▶</p> </div> <p>Po dalším zapnutí projektoru se zobrazí níže uvedená zpráva jako připomínka během spouštění.</p> <div style="border: 1px solid gray; padding: 5px; text-align: center;"> <p style="color: red; font-size: small;">Současný stav</p> <p>Režim velké nadmořské výšky Zapnuto</p> <p style="font-size: x-small;">Tento režim se používá pro ochranu projektoru před extrémním prostředím a může způsobit, že se bude ventilátor otáčet vysokou rychlostí.</p> </div> <p>Provoz v režimu velké nadmořské výšky může způsobovat větší hluk z důvodu zvýšené rychlosti ventilátorů, nutné pro zlepšení celkového chlazení a výkonu systému.</p> <p>Jestliže používáte tento projektor v jiném extrémním prostředí (s výjimkou výše uvedených podmínek), může jevit známky automatického vypínání, které slouží k ochraně projektoru před přehřátím. V takových případech byste měli pro vyřešení těchto problémů přepnout režim na velké nadmořské výšky. Neznamena to však, že projektor může fungovat za jakýchkoliv drsných nebo extrémních podmínek.</p>
<p>Automatické vypnutí (vypnuto)</p>	<p>Tato funkce umožňuje automaticky vypnout projektor v případě, že během nastavené doby není detekován žádný vstupní signál. Stiskněte tlačítko Left ◀ / Right ▶ na projektoru nebo na dálkovém ovladači pro nastavení doby před vypnutím projektoru. Výběrem Vypnuto můžete tuto funkci deaktivovat.</p>
<p>Ekonomický režim (vypnuto)</p>	<p>Použijte tento režim pro snížení šumu systému a snížení příkonu o 20 %. Pokud je tento režim aktivován, sníží se světelný výkon a promítané obrazy budou tmavší.</p> <p> Nastavením projektoru do ekonomického režimu se prodlouží funkce časovače lampy pro automatické vypnutí. Další informace o způsobu výpočtu celkové provozní doby lampy - viz "Výpočet provozní doby lampy" na straně 43.</p>

5. Nabídka Information (Informace)

Tato nabídka zobrazuje aktuální provozní stav projektoru.

 Některé úpravy obrazu jsou k dispozici pouze při použití určitých zdrojů vstupního signálu. Nastavení, která není možno provádět, nejsou na projekční ploše zobrazena.

FUNKCE	POPIS
Zdroj	Zobrazuje aktuální zdroj signálu.
Rozlišení	Zobrazuje přirozené rozlišení vstupního signálu.
Aplikační režim	Zobrazuje vybraný režim v nabídce  Picture (Obraz) .
Ekvivalentní počet hodin provozu lampy	Zobrazuje, kolik hodin byla lampa používána.
Systém	Zobrazuje formát systému na video vstupu: NTSC, SECAM nebo PAL.

Péče o projektor

Váš projektor vyžaduje minimální údržbu. Jediná věc, kterou je nutno provádět pravidelně, je čištění objektivu.

Nikdy neprovádějte demontáž žádných částí projektoru kromě lampy. Pokud je třeba vyměnit jiné součásti projektoru, obraťte se na svého prodejce.

Čištění objektivu

Jakmile si všimnete, že je povrch objektivu znečištěný nebo zaprášený, očistěte jej.

- Pro odstranění prachu použijte nádobku se stlačeným vzduchem.
- Jestliže se na objektivu objeví nečistoty nebo šmouhy, použijte papír na čištění objektivů nebo jemný hadřík navlhčený v prostředku pro čištění objektivů a jemně otřete povrch objektivu.

 **Nikdy povrch objektivu nečistěte materiály s brusným účinkem.**

Čištění pouzdra projektoru

Před čištěním pouzdra projektoru vypněte projektor postupem pro řádné vypnutí popsáním v části "[Vypnutí projektoru](#)" na straně 30 a odpojte napájecí kabel.

- Pro odstranění nečistot nebo prachu očistěte pouzdro dodávaným hadříkem na čištění.
- Pro odstranění odolných nečistot nebo skvrn navlhčete jemný hadřík vodou a čisticím prostředkem s neutrálním pH. Pak skříň očistěte.

 **Nikdy nepoužívejte vosk, líh, benzen, ředidlo nebo jiné chemické čisticí prostředky. Tyto čisticí prostředky mohou poškodit skříň přístroje.**

Skladování projektoru

Jestliže potřebujete projektor na delší dobu uložit, postupujte prosím podle následujících pokynů:

- Ujistěte se, že teplota a vlhkost místa, kde hodláte projektor uložit, je v doporučeném rozsahu pro projektor. Přečtěte si prosím část "[Specifikace](#)" na straně 51 nebo požádejte o konzultaci rozsahu svého prodejce.
- Zasuňte nastavitelnou nožku.
- Vyjměte z dálkového ovladače baterie.
- Zabalte projektor do původního nebo ekvivalentního obalu.

Přeprava projektoru

Doporučujeme používat při přepravě projektoru původní nebo ekvivalentní obal. Pokud převážíte projektor sami, použijte prosím původní krabici nebo dodávané přepravní pouzdro.

Čištění a výměna prachového filtru

Prachový filtr je nutno pravidelně čistit. Jestliže tento filtr nečistíte, může se ucpat prachem a bránit řádné ventilaci. To může způsobit přehřátí a poruchu projektoru.

Každých 500 hodin se na 10 sekund zobrazí varovná zpráva podobná té zobrazené na obrázku vpravo, aby vám připomněla, že nastal čas vyčistit filtr. Pro ukončení zobrazení této zprávy stiskněte tlačítko **Exit** na projektoru nebo na dálkovém ovladači.

**Zkontrolujte, zda je filtr čistý.
Filtr vyčistěte nebo vyměňte za nový.
Nabídku ukončíte tlačítkem "Exit".**

Pro vyčištění filtru

1. Vypněte projektor a počkejte, než se zastaví ventilátor.
2. Odpojte od projektoru všechny kabely.
3. Najděte pouzdro filtru na zadní straně projektoru.

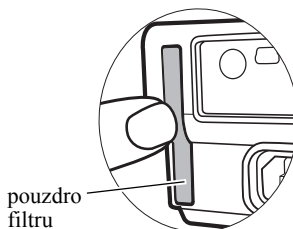

4. Uvolněte pouzdro filtru z projektoru lehkým zatlačením pouzdra filtru do otvoru. Pouzdro filtru vyskočí z otvoru.

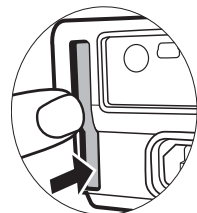

5. Vytáhněte pouzdro filtru.

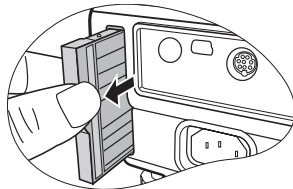

6. Pomocí malého vysavače určeného pro počítače a dalšího kancelářského zařízení vyčistěte houbovitý filtr. Nebo použijte jemný kartáč (jako např. čistý malířský štětec) a jemně odstraňte prach z filtru.

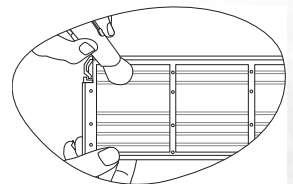

Pokud jsou nečistoty obtížně odstranitelné nebo pokud je filtr zničený, vyměňte jej za náhradní houbovitý filtr. Viz níže - "Jak vyměnit houbovitý filtr".

7. Vyrovnáním a vložením do otvoru v projektoru znovu připevněte pouzdro filtru.
8. Zatlačte pouzdro dozadu tak, aby zacvaklo do správné polohy.
9. Opět projektor zapněte.

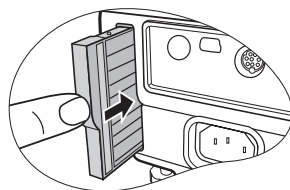

V případě nekorektního usazení filtru bude projektor každé 3 minuty zobrazovat na obrazovce zprávu podobnou té na obrázku vpravo.

**Zkontrolujte následující.
Filtr nesprávně připojen.**

Pokud neprovedete žádnou další operaci, zobrazí se tato zpráva třikrát, pokaždé na dobu 10 sekund.

Potom se zobrazí druhá zpráva podobná té na dolním obrázku, prostřednictvím které vás projektor upozorňuje na to, že se během 1 minuty vypne.

**Znovu připojte kryt filtru.
Jinak se vypne napájení za 1 minutu.**

Pouzdro můžete korektně připojit kdykoliv předtím, než se projektor vypne. (To znamená, že od okamžiku zobrazení první varovné zprávy máte 10-11 minut na nové připevnění.) Projektor se vrátí do normálního provozního režimu.

Jak vyměnit houbovitý filtr

Pokud jsou nečistoty z houbovitého filtru obtížně odstranitelné nebo pokud je filtr zničený, vyměňte jej.

1. Opatrně odloupněte houbovitý filtr z pouzdra filtru. Všimněte si, že podél okrajů jsou umístěny malé plastové kolíčky, které slouží k usazení a přidržení houbovitého filtru ve správné poloze. Zvedněte houbovitý filtr nahoru směrem od těchto kolíků; dejte pozor, aby se neulomily.
2. Připevněte k pouzdrům filtru nový houbovitý filtr, který je součástí dodávaného příslušenství. Zajistěte, aby malé otvory bezpečně zapadly do kolíků pouzdra.

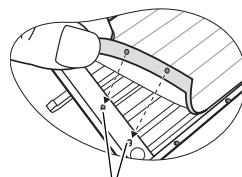
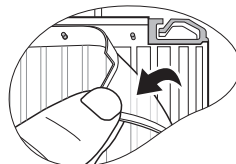

Plastové kolíčky

Informace o lampě

Výpočet provozní doby lampy

Během provozu projektoru se pomocí vestavěného časovače automaticky počítá doba provozu lampy (v hodinách). Způsob výpočtu ekvivalentní provozní doby lampy je následující:

Celková (ekvivalentní) provozní doba lampy = počet hodin provozu v ekonomickém režimu + počet hodin provozu v normálním režimu

 **Další informace o ekonomickém režimu - viz "Ekonomický režim (vypnuto)" na straně 38.**

Provozní doba lampy v ekonomickém režimu se počítá jako 3/4 provozní doby v normálním režimu. To znamená, že při použití projektoru v ekonomickém režimu se o 1/4 zvyšuje provozní doba lampy.







Varovné zprávy

Když se **indikátor Lamp** rozsvítí červenou barvou nebo když se zobrazí zpráva informující o potřebě vyměnit lampu, vyměňte prosím lampu nebo požádejte o radu svého prodejce. Stará lampu může způsobit poruchu funkce projektoru a v ojedinělých případech může dokonce vybuchnout.

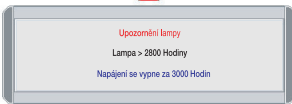
Podrobnější informace o varovných zprávách projektoru - viz "Indikátory" na straně 47.

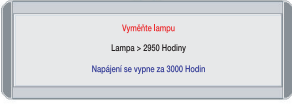
 **Indikátor lampy (Lamp) a varovný indikátor teploty (Temp) se v případě, že je lampu příliš horká, rozsvítí. Vypněte napájení a nechte projektor 45 minut vychladnout. Jestliže po opětovném zapnutí napájení projektoru stále svítí indikátor lampy nebo teploty, obraťte se prosím na svého prodejce.**

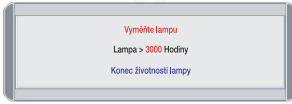
Následující výstražné zprávy týkající se provozu lampy vám připomenou, že je potřeba vyměnit lampu.

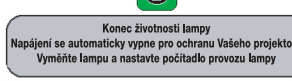
Zpráva	Stav
 	Lampa je v provozu 2800 hodin. Chcete-li, aby výkon zůstal optimální, nainstalujte novou lampu. Pokud je projektor běžně používán ve zvoleném ekonomickém režimu (viz "Ekonomický režim (vypnuto)" na straně 38), můžete pokračovat v jeho používání do té doby, než se objeví varovná zpráva o 2950 hodinách provozu lampy.
 	Lampa je v provozu 2950 hodin. Jestliže se chcete vyhnout problémům s vypnutím, které nastanou po uplynutí povolené doby provozu lampy, nainstalujte novou lampu.
 	Lampa je v provozu více než 3000 hodin. Tato zpráva bude blikat uprostřed plátna po dobu přibližně 30 sekund současně s červeným indikátorem Lamp svítícím po dobu 40 sekund.
 	Pokud se zobrazí tato varovná zpráva, projektor se během 40 sekund vypne. Aby byl obnoven normální provoz projektoru, MUSÍTE lampu vyměnit.

Výměna lampy

- ⚠️ • **Abyste předešli nebezpečí zasažení elektrickým proudem, vždy před výměnou lampy vypněte projektor a odpojte napájecí kabel ze zásuvky.**
- **Abyste předešli vážným popáleninám, nechejte projektor před výměnou lampy alespoň 45 minut vychladnout.**
- **Abyste předešli poranění prstů a poškození vnitřních součástí projektoru, buďte při odstraňování skla lampy, která se rozbila na ostré kousky, velmi opatrní.**
- **Abyste snížili riziko poranění prstů a/nebo zhoršení kvality zobrazení dotykem objektivu, nedotýkejte se prázdného prostoru pro lampu v případě, že je lampy vyjmuta.**
- **Tato projekční lampy obsahuje rtuť. Při likvidaci lampy postupujte podle místních předpisů pro likvidaci nebezpečného odpadu a zlikvidujte lampu odpovídajícím způsobem.**

1. Vypněte napájení a vytáhněte napájecí kabel projektoru ze síťové zásuvky. Pokud je lampy horká, počkejte přibližně 45 minut, než lampy dostatečně vychladne, abyste předešli popálení.
2. Obráťte projektor vzhůru nohama. Pak uvolněte šroubek na krytu lampy.

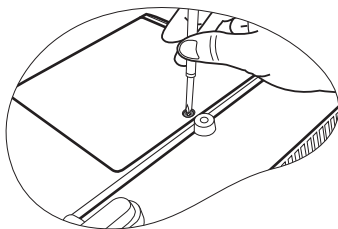

3. Odstraňte kryt lampy z projektoru.

⚠️ **Nezapínejte projektor, není-li na svém místě kryt lampy.**

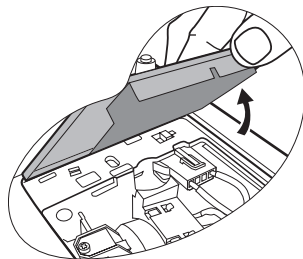

4. Odpojte z projektoru konektor lampy.

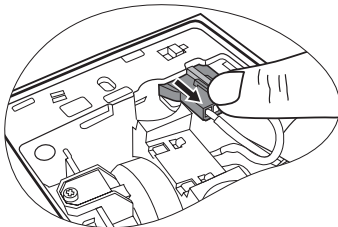

5. Uvolněte šroubek, který zajišťuje lampu.

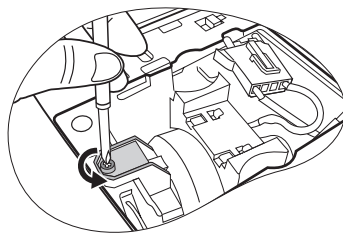

6. Vytáhněte lampu z projektoru.



- **Při příliš rychlém vysunutí může dojít k prasknutí lampy, přičemž střepliny se mohou rozlétnout do vnitřku projektoru.**
- **Nepokládejte lampu na místa, kde by mohla být postříkána vodou, kde by ji mohly najít děti nebo do blízkosti hořlavých materiálů.**
- **Během doby, kdy je lampa vyjmuta z projektoru, nevkládejte ruce do skříňky projektoru. Pokud byste se dotkli optických součástí uvnitř projektoru, mohlo by to mít za následek nepravidelnosti v barevném podání a zkreslení promítaného obrazu.**

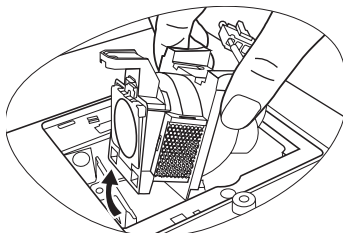

7. Jak je naznačeno na obrázku, uchopte novou lampu a srovnejte dva montážní přípravky lampy s otvory v projektoru a pak zcela zasuňte lampu do projektoru.

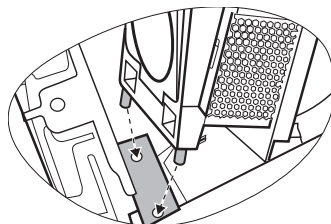

8. Připojte konektor lampy k projektoru.

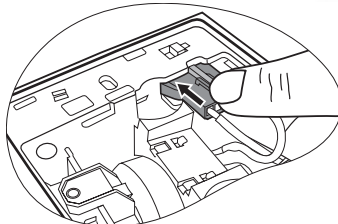

9. Dotáhněte šroubek, který zajišťuje lampu.



- **Uvolněný šroubek se může stát příčinou nekvalitního spojení, které může způsobit poruchu projektoru.**
- **Nepřetahujte šroubek.**

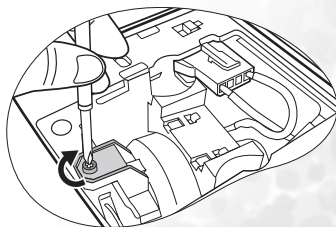

10. Znovu na projektor umístěte kryt lampy.

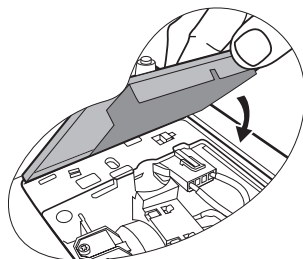

11. Dotáhněte šroubek, který zajišťuje kryt lampy.

- ☞ **Uvolněný šroubek se může stát příčinou nekvalitního spojení, které může způsobit poruchu projektoru.**
- **Nepřetahujte šroubek.**

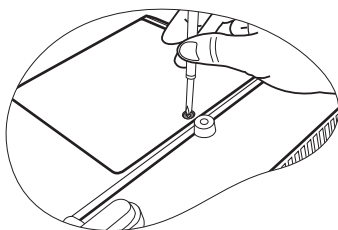

12. Zapněte projektor.

- ☞ **Nezapínejte projektor, není-li na svém místě kryt lampy.**

13. Nulování počítadla lampy

- ☞ **Neprovádějte nulování provozní doby lampy, jestliže jste ji nevyměnili, protože to může mít za následek její poškození.**

- Stiskem a podržením tlačítka **Exit**  na projektoru po dobu 5 sekund zobrazte celkovou dobu provozu lampy.
- Stiskněte na projektoru nebo dálkovém ovladači tlačítko **Auto** pro vynulování počítadla provozní doby lampy.
- Počkejte přibl. 5 sekund, než nabídka OSD zmizí.

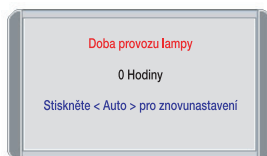

Informace o teplotě

Jestliže svítí výstražný indikátor Temp, indikuje to následující možné problémy:









- Vnitřní teplota je příliš vysoká.
- Ventilátory nefungují.



Vypněte projektor a požádejte o pomoc autorizované servisní středisko. Podrobnější informace - viz "[Indikátory](#)" na straně 47.

Indikátory

Obrázky

- **Prázdný -** : Nesvítlí
-  : Bliká
-  : Svítí
- **O** : Oranžové světlo
- **R** : Červené světlo
- **G** : Zelené světlo

Indikátor			Stav a popis
Power (Napá- jení)	Temp (Tep- lota)	Lamp (Lam- pa)	
Události - Napájení			
			Projektor byl právě připojen do síťové zásuvky.
	-	-	Pohotovostní režim.
	-	-	Indikátor napájení Power během zapínání projektoru bliká.
	-	-	Projektor pracuje normálně.
	-	-	1. Projektor potřebuje 90 sekund na vychladnutí, protože byl nestandardně vypnutý, aniž by proběhl proces normálního ochlazení. Nebo 2. Projektor potřebuje po vypnutí napájení k ochlazení 90 sekund.
	-	-	Projektor se automaticky vypnul. Jestliže zkusíte projektor restartovat, znovu se vypne. Obraťte se prosím na svého prodejce se žádostí o pomoc.

Indikátor			Stav a popis
Power (Napá- jení)	Temp (Tep- lota)	Lamp (Lam- pa)	
Události - Lampa			
	-		Projektor se automaticky vypnul. Jestliže zkusíte projektor restartovat, znovu se vypne. Obraťte se prosím na svého prodejce se žádostí o pomoc.
-	-		1. Projektor potřebuje 90 sekund na vychladnutí. Nebo 2. Obraťte se prosím na svého prodejce se žádostí o pomoc.

Události - Teplota

-	R	-
-	R	R
-	R	G
R	R	R
G	R	R
O	R	R
-	G	R

Projektor se automaticky vypnul. Jestliže zkusíte projektor restartovat, znovu se vypne. Obrat'te se prosím na svého prodejce se žádostí o pomoc.

Bezpečnostní předpisy pro montáž projektorů BenQ pod strop

Protože chceme, abyste byli s vaším projektozem BenQ spokojeni, musíme vás upozornit na některé bezpečnostní aspekty, jejichž cílem je zabránit poranění osob nebo poškození majetku.

Pokud se rozhodnete namontovat projektor pod strop, důrazně vám doporučujeme použít vhodnou sadu BenQ pro montáž projektoru pod strop a také vás prosíme o zajištění řádné a bezpečné instalace.

Jestliže použijete sadu pro montáž projektoru pod strop od jiného výrobce, než je BenQ, vystavujete se nebezpečí pádu projektoru ze stropu na zem v důsledku nevhodného připevnění vlivem použití nesprávného typu nebo délky šroubků.

Sadu BenQ pro montáž projektoru pod strop můžete získat v místě, kde jste zakoupili svůj projektor BenQ. BenQ rovněž doporučuje, abyste si zakoupili samostatný bezpečnostní kabel kompatibilní s Kensingtonovým zámkem a pevně jej připevnili k otvoru pro Kensingtonův zámek na projektoru a k základně konzoly pro montáž pod strop. Toto opatření slouží jako sekundární zabezpečení projektoru pro případ, že by se jeho připevnění k montážní konzole uvolnilo.

7 Odstraňování problémů

② PROJEKTOR SE NEZAPNE.

Příčina	Náprava
Napájecí kabel nepřivádí žádné napětí.	Připojte napájecí kabel do zdířky AC na projektoru a pak připojte napájecí kabel do síťové zásuvky. Pokud je síťová zásuvka spínaná, ujistěte se, že je zapnutá.
Pokoušíte se o opětovné zapnutí projektoru ve chvíli, kdy probíhá jeho ochlazování.	Počkejte, než proces ochlazování projektoru skončí.

② NEZOBRAZUJE SE ŽÁDNÝ OBRAZ

Příčina	Náprava
Zdroj videosignálu není zapnutý nebo správně připojený.	Zapněte zdroj videosignálu a zkontrolujte, zda je signálový kabel správně připojen.
Projektor není správně připojen k zařízení se vstupním signálem.	Překontrolujte připojení.
Vstupní signál nebyl správně zvolen.	Zvolte správný vstupní signál tlačítkem Source na projektoru nebo na dálkovém ovladači.
Krytka objektivu zůstala připevněná k objektivu.	Odstraňte krytku objektivu.

② ROZMAZANÝ OBRAZ

Příčina	Náprava
Objektiv projektoru není správně zaostřen.	Nastavte správné zaostření pomocí zaostřovacího kroužku.
Projektor a projekční plátno nejsou ve správné rovině.	Provedte přizpůsobení úhlu a směru projekce a v případě potřeby také výšky přístroje.
Krytka objektivu zůstala připevněná k objektivu.	Odstraňte krytku objektivu.

② DÁLKOVÝ OVLADAČ NEFUNGUJE

Příčina	Náprava
Baterie je vybitá.	Vyměňte baterii za novou.
Mezi dálkovým ovladačem a projektorom existují překážky.	Odstraňte překážky.
Jste příliš vzdáleni od projektoru.	Postavte se do vzdálenosti max. 6 metrů (19,5 stop) od projektoru.

8 Specifikace

Specifikace projektoru

 **Veškeré specifikace se mohou změnit bez předchozího upozornění.**

Všeobecné údaje

Název výrobku	Digitální projektor
Název modelu	MP720

Optické parametry

Rozlišení	1024 x 768 XGA
Systém zobrazování	1 čipový DMD obvod
Clonové číslo objektivu	F=2,6 až 2,77, f= 20,4 až 23,5 mm
Lampa	230 W lampa

Elektrické parametry

Napájení	AC (stříd.) 100–240 V, 1,5 A–3,2 A, 50/60 Hz (automaticky)
Příkon	305 W (Max); 10 W (Pohotovostní režim)

Mechanické parametry

Rozměry	238 mm (Š) x 94 mm (V) x 291 mm (H)
Hmotnost	2,99 kg (6.6 lb)

Vstupní konektory

Počítačový vstup	
Vstup RGB	D-sub 15pólový (zásuvkový typ) x 1 DVI-I x 1
Vstup video signálu	
S-VIDEO	Mini DIN 4pólový port x 1
VIDEO	Konektor RCA x 1
Vstup signálu HDTV	Konektor D-sub <--> Komponentní RCA x 3, přes vstup RGB
Vstup audio signálu	
Audio vstup	Konektor mini stereo

Výstup

RGB výstup	D-sub 15pólový (zásuvkový typ) x 1
Konektor pro USB myš	Série A/B x 1
Výstup audio signálu	Konektor mini stereo
Reproduktor	(konvertovaný mono) 2 W x 1

Požadavky na prostředí

Provozní teplota	0 °C ~ 40 °C na úrovni hladiny moře
Provozní relativní vlhkost	10 % ~ 90 % (bez kondenzace)
Provozní nadmořská výška	<ul style="list-style-type: none">• 0–914 m při 0 °C–40 °C• 914–1828 m při 0 °C–30 °C• 1828–3048 m při 0 °C–23 °C

Tabulka časování

Podporované časování pro vstup signálu z PC

Rozlišení	Horizontální frekvence (kHz)	Vertikální frekvence (Hz)	Frekvence pixelů (MHz)	Režim
640 x 400	31,47	70,089	25,176	640 x 400_70
640 x 480	31,469	59,940	25,175	VGA_60
	37,861	72,809	31,500	VGA_72
	37,500	75,000	31,500	VGA_75
	43,269	85,008	36,000	VGA_85
800 x 600	37,879	60,317	40,000	SVGA_60
	48,077	72,188	50,000	SVGA_72
	46,875	75,000	49,500	SVGA_75
	53,674	85,061	56,250	SVGA_85
1024 x 768	48,363	60,004	65,000	XGA_60
	56,476	70,069	75,000	XGA_70
	60,023	75,029	78,750	XGA_75
	68,667	84,997	94,500	XGA_85
1280 x 1024	63,981	60,020	108,000	SXGA_60

Podporované časování pro komponentní vstup YP_bP_r

Formát signálu	Horizontální frekvence (kHz)	Vertikální frekvence (Hz)
480i(525i) při 60 Hz	15,73	59,94
480p(525p) při 60 Hz	31,47	59,94
576i(625i) při 50 Hz	15,63	50,00
576p(625p) při 50 Hz	31,25	50,00
720p(750p) při 60 Hz	45,00	60,00
720p(750p) při 50 Hz	37,50	50,00
1080i(1125i) při 60 Hz	33,75	60,00
1080i(1125i) při 50 Hz	28,13	50,00

Podporované časování pro vstupy signálu Video a S-Video

Režim Video	Horizontální frekvence (kHz)	Vertikální frekvence (Hz)	Frekvence pomocné barvonosné vlny (MHz)
NTSC	15,73	60	3,58
PAL	15,63	50	4,43
SECAM	15,63	50	4,25 nebo 4,41
PAL-M	15,73	60	3,58
PAL-N	15,63	50	3,58
PAL-60	15,73	60	4,43
NTSC4.43	15,73	60	4,43

Rozměry

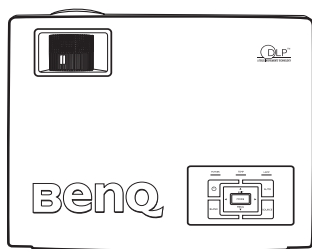

238

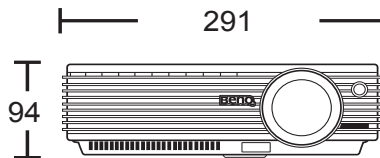

Jednotky: mm

Záruka

Omezená záruka

Společnost BenQ poskytuje záruku na jakoukoli závadu v materiálu a dílenském zpracování při normálních podmínkách používání a skladování.

Při uplatňování jakýchkoli záručních nároků je vyžadován doklad o zakoupení.

V případě, že se na výrobku v průběhu záruční doby vyskytne závada, je jediným závazkem společnosti BenQ a vaší náhradou výměna jakýchkoli vadných součástí (včetně práce). Pokud požadujete servisní zásah v rámci záruky, obraťte se ihned na prodejce, od kterého jste přístroj vykazující vady zakoupili.

Důležité upozornění: Výše uvedená záruka pozbývá platnosti, jestliže zákazník při obsluze přístroje nepostupuje v souladu s psanými pokyny společnosti BenQ, zvláště pokud jde o okolní vlhkost, která musí být v rozmezí 10 % a 90 %, teplotu, která musí být mezi 0 °C a 40 °C, nadmořskou výšku, která nesmí přesáhnout 3048 m a provozování projektoru v prašném prostředí. Kromě konkrétních zákonných práv, které vám poskytuje tato záruka, můžete mít v závislosti na zákonech země, ve které žijete, ještě další práva.

Další informace najdete na webové stránce www.BenQ.com.

10 Prohlášení regulátorů

Prohlášení FCC

Třída B: Toto zařízení generuje, používá a může vyzařovat vysokofrekvenční energii, a pokud není nainstalováno a používáno v souladu s pokyny, může způsobovat nežádoucí rušení rádiové komunikace. Neexistuje však žádná záruka, že při konkrétní instalaci nebude k rušení docházet. Pokud zařízení způsobuje škodlivé rušení příjmu rozhlasu nebo televize, které může být potvrzeno vypnutím a zapnutím přístroje, může se uživatel pokusit napravit toto rušení některým z následujících opatření:

- Změnou orientace nebo přemístěním přijímací antény.
- Zvětšením vzdálenosti mezi zařízením a přijímačem.
- Připojením zařízení do zásuvky v okruhu, který je odlišný od okruhu, ke kterému je připojen přijímač.
- Konzultací problému s prodejcem nebo zkušeným opravářem radiopřijímačů/televizorů.

Prohlášení EEC

Tento přístroj byl testován podle požadavků normy 89/336/EEC (Evropské hospodářské společenství) z hlediska EMC (Elektromagnetická kompatibilita) se závěrem, že vyhovuje uvedeným požadavkům.

Prohlášení MIC

Zařízení třídy B (Informační/telekomunikační zařízení pro domácí použití)

Protože toto zařízení prošlo schvalovacím procesem (registrace EMC) pro použití v domácnostech, může být tento výrobek používán v jakémkoliv prostředí, včetně obytných budov.

Směrnice WEEE

Likvidace vyřazených elektrických a elektronických zařízení v domácnostech uživatelů v Evropské unii.

Tento symbol na výrobku nebo na jeho obalu indikuje, že dané zařízení nelze vyhodit do běžného domovního odpadu. Vyřazené elektrické nebo elektronické zařízení je nutno zlikvidovat odevzdáním k recyklaci v souladu s platným plánem recyklace. Další informace o recyklaci tohoto zařízení získáte u místních úřadů, v obchodě, kde jste výrobek zakoupili, nebo u společnosti, která se zabývá likvidací domovního odpadu. Recyklace materiálů pomáhá chránit přírodní zdroje a zaručuje likvidaci výrobku způsobem, který je šetrný k lidskému zdraví i životnímu prostředí.

