

Uživatelská příručka

Multimedia Projector

EB-X14

EB-S12

EB-W12

EB-X11



EB-X12

EB-S11





Symby, Upozornění a Způsob Zobrazení Položek v této Příručce

- **Bezpečnostní symby**

V tomto dokumentu a na projektoru jsou použity grafické symby, které ukazují, jak používat projektor bezpečně. Seznamte se a respektujte tyto výstražné symby, aby se zabránilo zranění osob nebo poškození majetku.

 Varování	Tento symbol označuje pokyny, jejichž nedodržením by mohlo dojít ke zranění nebo dokonce smrti z důvodů nesprávné manipulace.
 Výstraha	Tento symbol označuje pokyny, jejichž nedodržením by mohlo dojít ke zranění nebo poškození majetku z důvodů nesprávné manipulace.

- **Označení obecných informací**

Upozornění	Označuje postup, jehož následkem může vzniknout škoda nebo poranění v případě, že uživatel nebude dostatečně opatrný.
	Označuje doplňkové informace, které by mohly být v souvislosti s daným tématem užitečné.
	Označuje stránku obsahující podrobné informace týkající se daného tématu.
	Označuje, že popis podtržených slov před tímto symbolem se nachází v glosáři. Viz kapitola "Glosář" v části "Příloha".  "Glosář" s.107
[Název]	Označuje název tlačítka na dálkovém ovladači nebo na ovládacím panelu. Příklad: Tlačítko [Esc]
Název nabídky	Označuje položky nabídky Konfigurace. Příklad: Vyberte položku Jas v nabídce Obraz . Obraz - Jas

Symbole, Upozornění a Způsob Zobrazení Položek v této Příručce 2

Úvod

Funkce Projektoru 7

Seznam funkcí podle modelu	7
Rychlé a snadné nastavení, projekce a skladování	8
Připojení pomocí kabelu USB a promítání (USB Display)	8
Zjištění pohybů projektoru a automatická korekce deformace obrazu (pouze EB-X14/EB-W12/EB-X12/EB-S12/EB-X11)	8
Nastavení lichoběžníkového zkreslení - H (pouze EB-X14/EB-W12/EB-X12/EB-S12/EB-X11)	8
Užitečné funkce pro promítání obrazu	8
Rozšíření promítaného obsahu na širokouhlé projekční ploše (WXGA) (pouze EB-W12)	8
Maximální využití dálkového ovladače	9
Zvětšujete a promítejte vaše soubory pomocí projektoru dokumentů	9
Vylepšené funkce zabezpečení	9

Názvy součástí a funkce 10

Čelní a Horní strana	10
Zadní část	11
Podstavec	13
Ovládací panel	14
Dálkový Ovladač	15
Výměna baterií v dálkovém ovladači	18
Provozní dosah dálkového ovladače	18

Příprava projektoru

Instalace projektoru 20

Způsoby Instalace	20
Způsoby instalace	20
Velikost projekční plochy a přibližná projekční vzdálenost	21

Připojení zařízení 23

Připojení počítače	23
Připojení obrazových zdrojů	24
Připojení zařízení USB	26
Připojení externího zařízení (pouze EB-S12/EB-X11/EB-S11)	27

Základní použití

Promítání Snímků 30

Od instalace k promítání	30
Automatická detekce vstupních signálů a změna promítaného obrazu (Hledání zdroje)	31
Přepojení na cílový obraz pomocí dálkového ovladače	32
Projekce pomocí USB Display	32
Systémové požadavky	32
První připojení	33
Odinstalace	34

Úprava promítaného obrazu 36

Korekce lichoběžníkového zkreslení	36
Automatická korekce	36
Ruční korekce	37
Úprava velikosti obrazu	40
Úprava polohy obrazu	40
Úprava vodorovného náklonu	41
Úprava zaostření	41
Nastavení hlasitosti	41
Výběr kvality projekce (výběr Režim Barev)	41
Nastavení Autom. clona	42
Změna poměru stran promítaného obrazu	43
Metody změn	43
Změna režimu poměru stran	43

Užitečné Funkce

Funkce promítání 47

Promítání bez počítače (Prezentace)	47
Specifikace pro soubory, které lze promítat pomocí Prezentace	47
Příklady prezentací	47
Způsoby použití prezentace	47
Promítání vybraného obrazu	49
Promítání souborů snímků ve složce postupně (Prezentace)	50
Nastavení zobrazení pro soubory snímků a provozní nastavení prezentace	51
Dočasné vypnutí obrazu a zvuku (Vypnout A/V)	52
Zmrazení obrazu (Freeze)	52
Funkce ukazatele (Ukazatel)	53
Zvětšení části obrazu (E-Zoom)	54
Použití dálkového ovladače k ovládání ukazatele myši (bezdrátová myš)	55
Uložení uživatelského loga	56

Funkce Zabezpečení 58

Správa uživatelů (Zabezpečení heslem)	58
Typy zabezpečení heslem	58
Nastavení funkce Zabezpečení heslem	58
Zadání hesla	59
Omezení provozu (Provozní zámek)	60
Zámek proti zcizení	61
Instalace drátěné pojistky	61

Monitorování a ovládání 62

Příkazy ESC/VP21	62
Než začnete	62
Seznam příkazů	62
Komunikační protokol	63

Nabídka Konfigurace

Použití nabídky Konfigurace 65

Seznam Funkcí 66

Tabulka nabídky Konfigurace	66
Nabídka Obraz	67
Nabídka Signál	68
Nabídka Nastavení	70
Nabídka Rozšíření	71
Nabídka Informace (Pouze Zobrazení)	72
Nabídka Reset	73

Odstraňování Problémů

Použití nápovědy 75

Řešení Problémů 76

Popis indikátorů	76
Pokud indikátory nenabídnou žádné řešení	79
Problémy týkající se obrazu	80
Žádný obraz	80
Pohyblivý obraz se nezobrazuje (pouze část pohyblivého obrazu zčerná)	81
Projekce se automaticky zastaví	81
Zobrazí se zpráva Není podporováno.	81
Zobrazí se zpráva Chybí signál.	81
Obraz je částečně nebo celý neostrý nebo deformovaný	82
Obraz je rušený nebo zkreslený	83
Obraz je ořezán (velký) nebo malý nebo není vhodný poměr jeho stran	83
Nesprávné barvy obrazu	84
Obraz je tmavý	85
Problémy při zahájení projekce	85
Projektor se nezapne	85
Jiné problémy	86
Není slyšet žádný zvuk nebo je úroveň hlasitosti příliš nízká	86
Dálkový ovladač nefunguje	86
Chci změnit jazyk nabídek a zpráv	87
Při prezentaci se správně nezobrazují názvy souborů	87

Údržba

Čištění	89
Čištění Povrchu Projektoru	89
Čištění objektivu	89
Čištění vzduchového filtru	89
Výměna Spotřebního Materiálu	90
Výměna lampy	90
Interval výměny lampy	90
Postup při výměně lampy	90
Resetování provozní hodin lampy	93
Výměna vzduchového filtru	93
Interval výměny vzduchového filtru	93
Postup při výměně vzduchového filtru	93

Příloha

Volitelné Příslušenství a Spotřební Materiál	96
Volitelné Příslušenství	96
Spotřební Materiál	96
Formát plátna a Projekční vzdálenost	97
Projekční vzdálenost (pro EB-W12)	97
Projekční vzdálenost (pro EB-X14/EB-X12/EB-X11)	98
Projekční vzdálenost (pro EB-S12/EB-S11)	99
Podporované Zobrazovací zařízení	101
Podporovaná Rozlišení	101
Počítačové signály (analogový RGB)	101
Komponentní video	102
Kompozitní video	102
Vstupní signál z portu HDMI (pouze EB-X14/EB-W12/EB-X12)	102
Technické údaje	103
Obecné Technické Údaje Projektoru	103

Vzhled	106
Glosář	107
Obecné Poznámky	109
O symbolech, upozorněních a způsobech zobrazování položek	109
Obecná poznámka:	109
Rejstřík	110



Úvod

Tato kapitola popisuje funkce projektoru a názvy součástí.

Seznam funkcí podle modelu

Dostupné funkce se liší podle používaného modelu. Seznam funkcí, které jsou k dispozici u každého modelu, je uveden v tabulce níže.

Funkce	EB-X14	EB-W12	EB-X12	EB-S12	EB-X11	EB-S11
USB Display	✓	✓	✓	✓	✓	✓
Přípojka HDMI	✓	✓	✓	-	-	-
Připojení externího zařízení	-	-	-	✓*1	✓	✓
Auto. lichoběžník S	✓	✓	✓	✓	✓	-
Nastavení lichob. H	✓	✓	✓	✓	✓	-*2
Quit Corner	✓	✓	✓	✓	✓	✓
Prezentace	✓	✓	✓	✓	✓	✓

*1 Nemusí být k dispozici podle místa zakoupení produktu.

*2 Přestože u tohoto modelu není k dispozici funkce Nastavení lichoběžníkového zkreslení - H, můžete provést úpravu Lichoběžník - V pomocí ovládacího panelu nebo nabídky Konfigurace.

Rychlé a snadné nastavení, projekce a skladování

- Projektor se zapíná a vypíná jednoduchým připojením nebo odpojením.
- Umožňuje promítání na velké projekční plochy z krátké vzdálenosti.
- Snadné výškové nastavení pomocí jedné páčky.
- Snadné ukončení provozu díky absenci prodlevy pro ochlazení.

Připojení pomocí kabelu USB a promítání (USB Display)

Pouhým připojením kabelu USB lze promítat obrazy z monitoru počítače bez použití počítačového kabelu.

☛ "Projekce pomocí USB Display" s.32

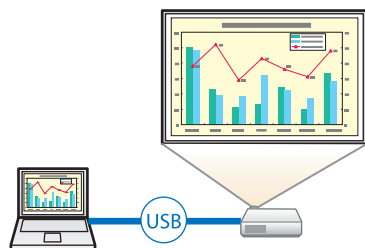

Zjištění pohybů projektoru a automatická korekce deformace obrazu (pouze EB-X14/EB-W12/EB-X12/EB-S12/EB-X11)

Projektor automaticky koriguje svislé lichoběžníkové zkreslení, ke kterému dochází při umísťování nebo přesunování projektoru.

☛ "Automatická korekce" s.36

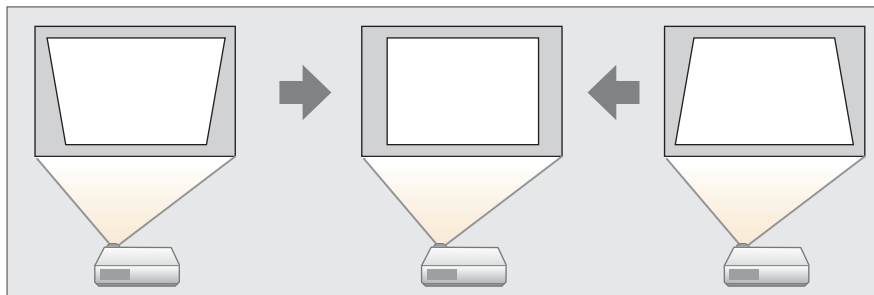

Nastavení lichoběžníkového zkreslení - H (pouze EB-X14/EB-W12/EB-X12/EB-S12/EB-X11)

Umožňuje rychlé odstranění zkreslení promítaného obrazu ve vodorovném směru. To je užitečné, pokud nelze projektor umístit rovnoběžně s projekční plochou.

☛ "Ruční korekce" s.37

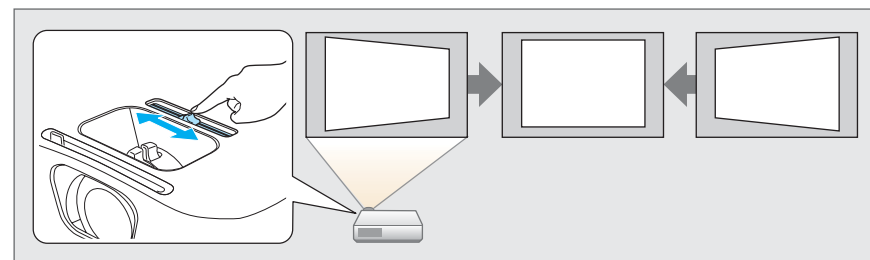

Užitečné funkce pro promítání obrazu

Rozšíření promítaného obsahu na širokoúhlé projekční ploše (WXGA) (pouze EB-W12)

Z počítače se širokoúhlým displejem LCD WXGA s poměrem stran 16:10 lze obraz promítat ve stejném poměru stran. Můžete použít tabule a další promítací plochy formátu na šířku.

☛ "Změna poměru stran promítaného obrazu" s.43

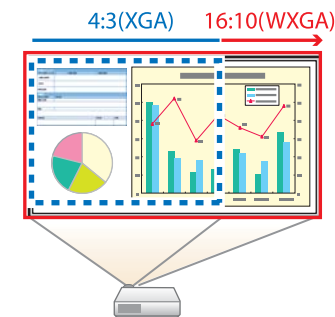

Maximální využití dálkového ovladače

Dálkový ovladač slouží k provádění operací, jako je například zvětšení části obrazu. Dálkový ovladač je rovněž možno použít jako ukazovátka během prezentací nebo jako počítačovou myš.

- ☛ "Funkce ukazatele (Ukazatel)" [s.53](#)
- ☛ "Zvětšení části obrazu (E-Zoom)" [s.54](#)
- ☛ "Použití dálkového ovladače k ovládní ukazatele myši (bezdrátová myš)" [s.55](#)

Zvětšujte a promítejte vaše soubory pomocí projektoru dokumentů

Papírové dokumenty a objekty lze promítat pomocí volitelného projektoru dokumentů. Obraz se zaostřuje automaticky pomocí funkce automatického ostření. Obraz lze rovněž zvětšit pomocí digitální lupy.

- ☛ "Volitelné Příslušenství" [s.96](#)

Vylepšené funkce zabezpečení

- **Zabezpečení heslem pro omezování a správu uživatelů**
Nastavením hesla můžete vymežit, kdo může projektor používat.
 - ☛ "Správa uživatelů (Zabezpečení heslem)" [s.58](#)
- **Tlačítko zámku tlačítek omezuje používání ovládacího panelu**
Můžete zabránit, aby mohli uživatelé bez svolení měnit nastavení projektoru na prezentacích, ve školách atd.
 - ☛ "Omezení provozu (Provozní zámek)" [s.60](#)

• Vybaven různými zařízeními proti zcizení

Projektor je vybaven následujícími typy bezpečnostních zařízení proti zcizení.

- Bezpečnostní slot
- Bod instalace bezpečnostního kabelu
- ☛ "Zámek proti zcizení" [s.61](#)

Všechny funkce jsou v této příručce vysvětlovány pomocí ilustrací EB-W12, pokud není uvedeno jinak.

Čelní a Horní strana

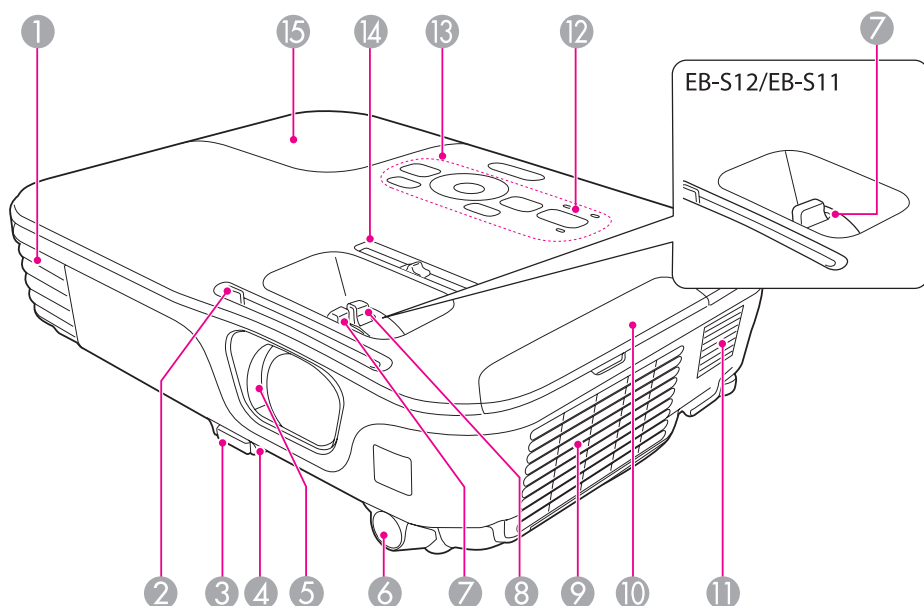

Název	Funkce
1 Větrací otvor	<p>Větrací otvor, který se používá pro vnitřní chlazení projektoru.</p> <div style="border: 1px solid black; padding: 5px; margin-top: 10px;"> <p>⚠ Výstraha</p> <p>Při promítání nepřibližujte obličej nebo ruce k větracímu otvoru a neumísťujte zde předměty, které by se mohly působením tepla unikajícího z otvoru deformovat nebo poškodit.</p> </div>

Název	Funkce
2 Knoflík krytu vypnutí A/V	Posouváním tohoto knoflíku můžete otevřít a zavřít kryt vypnutí A/V.
3 Páčka nastavení podpěry	Stisknutím páčky na nastavení podpěry vysunete nebo zasunete přední nastavitelnou podpěru. ☛ "Úprava polohy obrazu" s.40
4 Přední nastavitelná podpěra	Při ustavování na povrch, např. desku stolu, vysuňte podpěru a upravte polohu obrazu. ☛ "Úprava polohy obrazu" s.40
5 Kryt vypnutí A/V	Když se projektor nepoužívá, chraňte objektiv zavřením krytu. Zavřením krytu při projekci lze vypnout obraz a zvuk. ☛ "Dočasné vypnutí obrazu a zvuku (Vypnout A/V)" s.52
6 Vzdálený přijímač	Přijímá signály z dálkového ovladače.
7 Kroužek zaostření	Upravuje ostrost obrazu. ☛ "Úprava zaostření" s.41
8 Transfokační kroužek (pouze EB-X14/EB-W12/EB-X12/EB-X11)	Upravuje velikost obrazu. ☛ "Úprava velikosti obrazu" s.40
9 Větrací vstupní otvor (vzduchový filtr)	Nasává vzduch a interně chladí projektor. ☛ "Čištění vzduchového filtru" s.89
10 Kryt vzduchového filtru	Slouží k otevírání a zavírání krytu vzduchového filtru. ☛ "Výměna vzduchového filtru" s.93
11 Reproduktor	Výstup zvuku.
12 Indikátory	Signalizuje stav projekční lampy. ☛ "Popis indikátorů" s.76
13 Ovládací panel	Slouží k ovládání projektoru. ☛ "Podstavec" s.13

Název	Funkce
14 Nastavení lichoběžníkového zkreslení - H (pouze EB-X14/EB-W12/EB-X12/EB-S12/EB-X11)	Odstraňuje zkreslení promítaného obrazu ve vodorovném směru. ☞ "Ruční korekce" s.37
15 Kryt lampy	Kryt otevřete při výměně lampy projektoru. ☞ "Výměna lampy" s.90

Zadní část

EB-X14/EB-W12/EB-X12

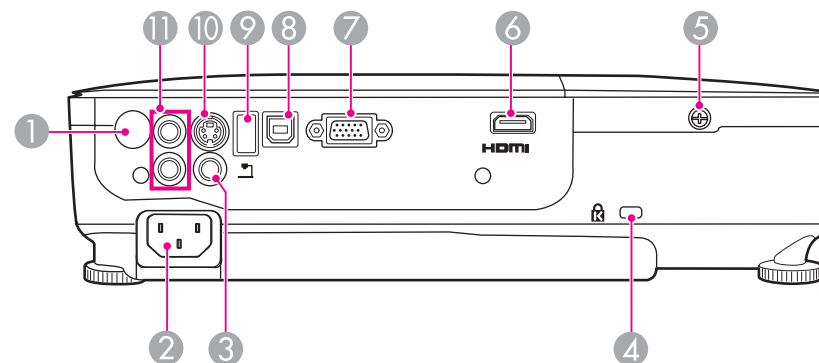

EB-S12/EB-X11/EB-S11

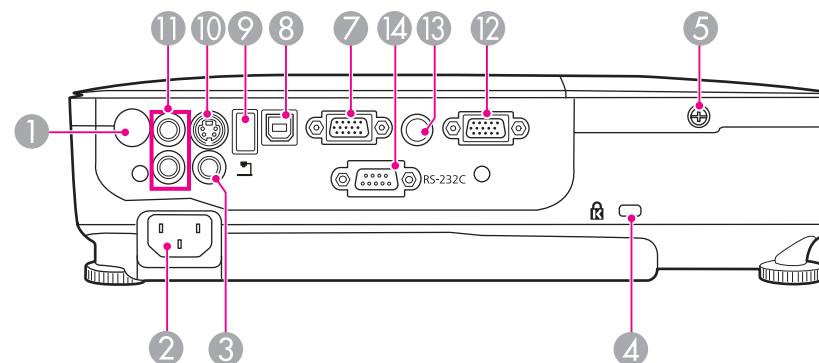

Název	Funkce
1 Vzdálený přijímač	Přijímá signály z dálkového ovladače.
2 Konektor napájení	Slouží k připojení napájecího kabelu k projektoru. ☞ "Od instalace k promítání" s.30
3 Port Video	Je určen pro signály kompozitního videa ze zdrojů videa.

Název	Funkce
4 Bezpečnostní slot	Bezpečnostní slot je kompatibilní se systémem Microsaver Security System společnosti Kensington. ☛ "Zámek proti zcizení" s.61
5 Šroubek upevňující kryt lampy	Šroubek upevňující kryt lampy na místě.
6 Konektor HDMI (pouze EB-X14/EB-W12/EB-X12)	Přivádí videosignály z videozařízení a počítačů kompatibilních s HDMI. Tento projektor je kompatibilní s protokolem <u>HDCP</u> ▶▶. ☛ "Připojení zařízení" s.23
7 Konektor Computer	Pro výstup signálů obrazu z počítače a signálů komponentního videa z dalších zdrojů videa.
8 Port USB(TypeB)	<ul style="list-style-type: none"> • Slouží k připojení projektoru k počítači pomocí kabelu USB a k promítání obrazového signálu z počítače. ☛ "Projekce pomocí USB Display" s.32 • Tento port rovněž slouží k připojení k počítači prostřednictvím portu USB pro používání funkce Bezdrátová myš. ☛ "Použití dálkového ovladače k ovládání ukazatele myši (bezdrátová myš)" s.55
9 USB(TypeA) port	<ul style="list-style-type: none"> • Slouží k připojení paměťového zařízení USB nebo digitálního fotoaparátu a k promítání snímků ve formě prezentace. ☛ "Promítání bez počítače (Prezentace)" s.47 • Slouží k připojení volitelného projektoru dokumentů.
10 Port S-Video	Pro signály S-video ze zdrojů videa.
11 Port Audio-L/R	Vstup pro zvuk ze zařízení připojeného k portu Computer, S-Video nebo Video.

Název	Funkce
12 Port Monitor Out* (pouze EB-S12/EB-X11/EB-S11)	Výstup analogových signálů RGB vstupujících z portu Computer do externího monitoru. Na výstupu nemohou být signály pocházející z jiných portů ani komponentní video signály.
13 Port Audio Output* (pouze EB-S12/EB-X11/EB-S11)	Vysílá zvuk k aktuálně promítanému obrazu do externích reproduktorů.
14 Port RS-232C (pouze EB-X11/EB-S11)	Při ovládání projektoru z počítače připojte projektor k počítači pomocí kabelu RS-232C. Tento port slouží pouze k ovládání a neměl by být běžně používán. ☛ "Příkazy ESC/VP21" s.62

* Podle místa zakoupení nemusí být u modelu EB-S12 k dispozici port Monitor Out a port Audio Output.

Podstavec

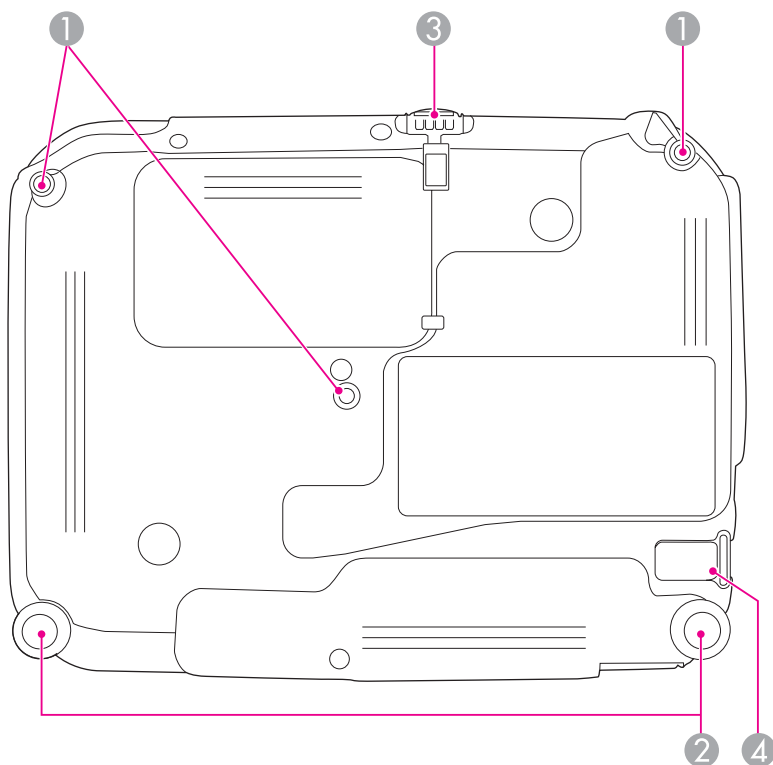

Název	Funkce
1 Upevňovací body montážní konzoly (tři body)	Chcete-li projektor zavěsit pod strop, použijte volitelnou montážní konzolu. ☛ "Instalace projektoru" s.20 ☛ "Volitelné Příslušenství" s.96
2 Zadní podpěry	Ustavujete-li projektor na plochu, jako je například stůl, otáčením podpěru vysuňte nebo zasuňte, dokud nedosáhnete potřebného vodorovného sklonu. ☛ "Úprava vodorovného náklonu" s.41

Název	Funkce
3 Přední nastavitelná podpěra	Při ustavování na povrch, např. desku stolu, vysuňte podpěru a upravte polohu obrazu. ☛ "Úprava polohy obrazu" s.40
4 Místo instalace bezpečnostního kabelu	Protáhněte zde běžně dostupnou drátěnou pojistku a upevněte ji na místo. ☛ "Instalace drátěné pojistky" s.61

Ovládací panel

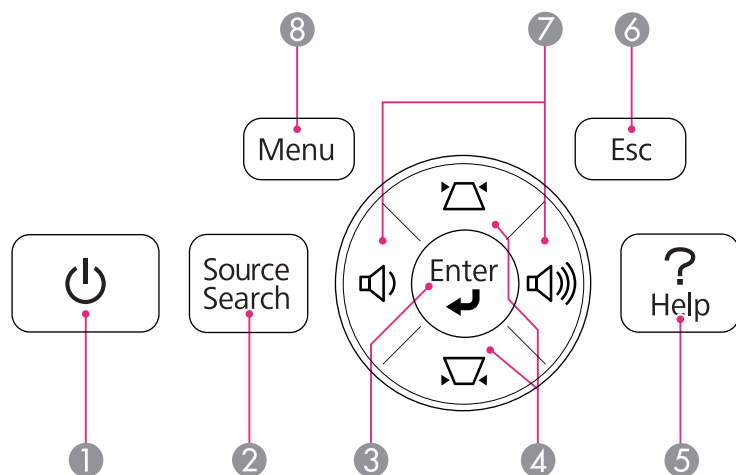

Název	Funkce
1 Tlačítko [⏻]	Zapne a vypne napájení projektoru. ☛ "Od instalace k promítání" s.30
2 [Source Search] tlačítko	Přepíná na další vstupní zdroj, který vysílá obraz. ☛ "Automatická detekce vstupních signálů a změna promítaného obrazu (Hledání zdroje)" s.31
3 Tlačítko [Enter] [↵]	<ul style="list-style-type: none"> Pokud se zobrazí nabídka Konfigurace nebo obrazovka nápovědy, potvrzuje a ukládá aktuální výběr a provádí přesun na další úroveň. Při stisknutí během promítání analogového signálu RGB z portu Computer lze automaticky optimalizovat seřízení souběhu, synchronizaci a pozici.

Název	Funkce
4 Tlačítka [⏏][⏏]	<ul style="list-style-type: none"> Otevírá obrazovku Lichoběžník, která umožňuje odstraňovat lichoběžníkové zkreslení ve vodorovném a vodorovném směru. ☛ "Ruční korekce" s.37 Pokud jsou tato tlačítka stisknuta při otevřené nabídce Konfigurace nebo obrazovce nápovědy, provádějí výběr položek nabídky a nastavení hodnot. ☛ "Použití nabídky Konfigurace" s.65 ☛ "Použití nápovědy" s.75
5 Tlačítko [Help]	Slouží k otevření a zavření obrazovky nápovědy, na které jsou uvedeny pokyny pro odstraňování případných problémů. ☛ "Použití nápovědy" s.75
6 Tlačítko [Esc]	<ul style="list-style-type: none"> Zastaví aktuální funkci. Stisknete-li toto tlačítko, když je zobrazena nabídka Konfigurace, přesunete se na předchozí úroveň nabídky. ☛ "Použití nabídky Konfigurace" s.65
7 Tlačítka [◀][▶] nebo tlačítka [Wide][Tele]	<ul style="list-style-type: none"> Pro EB-X14/EB-W12/EB-X12/EB-X11 [◀] Slouží ke zmenšování hlasitosti. [▶] Slouží ke zvětšování hlasitosti. ☛ "Nastavení hlasitosti" s.41 Pro EB-S12/EB-S11 [Wide]: Zvětšuje velikost promítaného obrazu. [Tele]: Zmenšuje velikost promítaného obrazu. ☛ "Úprava velikosti obrazu" s.40 Upravuje lichoběžníkové zkreslení ve vodorovném směru, když je otevřena obrazovka Lichoběžník. ☛ "Lichoběž. - V/S" s.37 Pokud jsou tato tlačítka stisknuta při otevřené nabídce Konfigurace nebo obrazovce nápovědy, provádějí výběr položek nabídky a nastavení hodnot. ☛ "Použití nabídky Konfigurace" s.65 ☛ "Použití nápovědy" s.75

Název	Funkce
8 Tlačítko [Menu]	Zobrazuje a zavírá nabídku Konfigurace. ☛ "Použití nabídky Konfigurace" s.65

Dálkový Ovladač

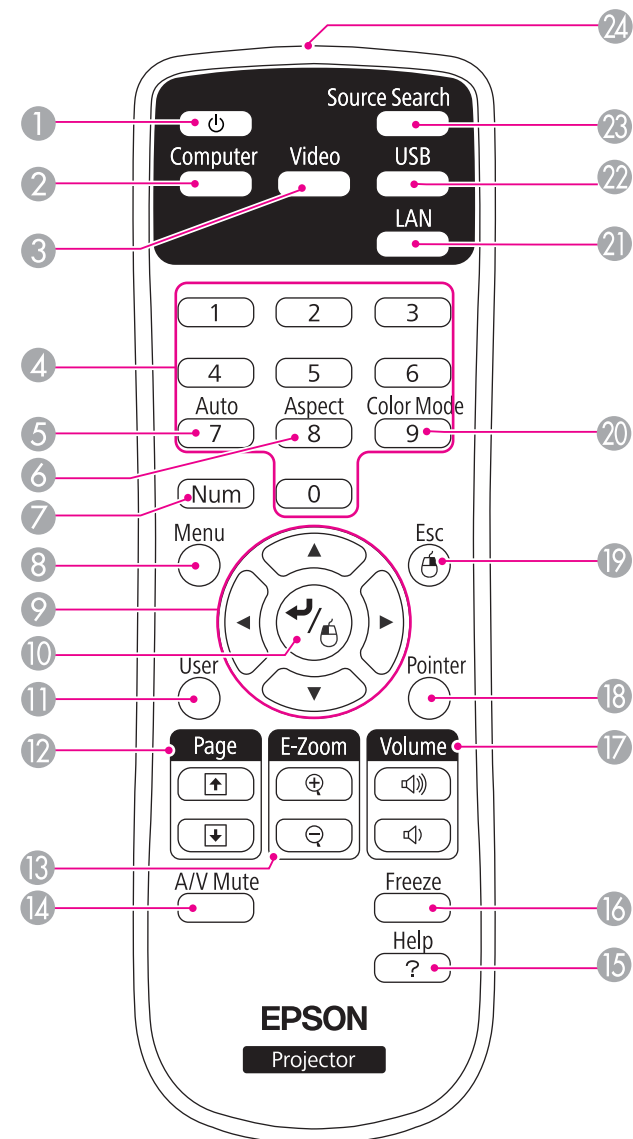

Název	Funkce
1 Tlačítko [⏻]	Zapne a vypne napájení projektoru. ☛ "Od instalace k promítání" s.30
2 Tlačítko [Computer]	Přepíná na obraz z portu Computer.
3 Tlačítko [Video]	<ul style="list-style-type: none"> Pro EB-X14/EB-W12/EB-X12 Opakovaným stiskem tlačítka se obraz přepíná mezi porty S-Video, Video a HDMI. Pro EB-S12/EB-X11/EB-S11 Opakovaným stiskem tlačítka se vstup přepne z portu S-Video na port Video.
4 Číselná tlačítka	Zadejte heslo. ☛ "Nastavení funkce Zabezpečení heslem" s.58
5 Tlačítko [Auto]	Při stisknutí během promítání analogového signálu RGB z portu Computer lze automaticky optimalizovat seřízení souběhu, synchronizaci a pozici.
6 Tlačítko [Aspect]	Opakovaným stiskem tlačítka se mění režim poměru stran. ☛ "Změna poměru stran promítaného obrazu" s.43
7 Tlačítko [Num]	Při zadávání hesel a čísel přidržte toto tlačítko a stiskněte číselná tlačítka. ☛ "Nastavení funkce Zabezpečení heslem" s.58
8 Tlačítko [Menu]	Zobrazuje a zavírá nabídku Konfigurace. ☛ "Použití nabídky Konfigurace" s.65

Název	Funkce
9 Tlačítka [▲][▼] [◀][▶]	<ul style="list-style-type: none"> Je-li otevřena nabídka Konfigurace nebo obrazovka nápovědy, stisknutím těchto tlačítek zvolíte položky nabídky a nastavíte hodnoty. ☛ "Použití nabídky Konfigurace" s.65 Při promítání prezentace se stisknutím těchto tlačítek zobrazuje předchozí/následující snímek, provádí se otáčení atd. ☛ "Způsoby použití prezentace" s.47 Při použití funkce bezdrátové myši se ukazatel myši po stisknutí tlačítka přesune do příslušného směru. ☛ "Použití dálkového ovladače k ovládání ukazatele myši (bezdrátová myš)" s.55
10 Tlačítko [↵]	<ul style="list-style-type: none"> Pokud se zobrazí nabídka Konfigurace nebo obrazovka nápovědy, potvrzuje a ukládá aktuální výběr a provádí přesun na další úroveň. ☛ "Použití nabídky Konfigurace" s.65 Při použití funkce bezdrátové myši plní funkci levého tlačítka myši. ☛ "Použití dálkového ovladače k ovládání ukazatele myši (bezdrátová myš)" s.55
11 Tlačítko [User]	Zvolte libovolnou často používanou položku z pěti dostupných položek v nabídce Konfigurace a přiřaďte ji tomuto tlačítku. Stisknutím tlačítka [User] se zobrazí obrazovka výběru/nastavení přiřazené položky nabídky a umožní vám provádět nastavení/seřízení jedním dotykem. ☛ "Nabídka Nastavení" s.70 Příkon je přiřazeno jako výchozí nastavení.

Název	Funkce
12 Tlačítka [Page] [↑][↓]	<p>Mění strany v souborech, jako jsou například soubory aplikace PowerPoint, při použití následujících způsobů projekce.</p> <ul style="list-style-type: none"> • Při použití funkce bezdrátové myši <ul style="list-style-type: none"> ☛ "Použití dálkového ovladače k ovládání ukazatele myši (bezdrátová myš)" s.55 • Při použití USB Display <ul style="list-style-type: none"> ☛ "Projekce pomocí USB Display" s.32 <p>Při promítání snímků pomocí prezentace stiskem těchto tlačítek zobrazíte předchozí/následující obrazovku.</p>
13 Tlačítka [E-Zoom] [+][−]	<p>Zvětší nebo zmenší obraz, aniž by se zvětšila projekční plocha.</p> <p>☛ "Zvětšení části obrazu (E-Zoom)" s.54</p>
14 Tlačítko [A/V Mute]	<ul style="list-style-type: none"> • Slouží k zapnutí nebo vypnutí videa a zvuku. <ul style="list-style-type: none"> ☛ "Dočasné vypnutí obrazu a zvuku (Vypnout A/V)" s.52 • Stisknutím a podržením tlačítka po dobu pěti sekund můžete následujícím způsobem změnit režim Projekce. Čelní ↔ Čelní/strop Zadní ↔ Zadní/strop
15 Tlačítko [Help]	<p>Slouží k otevření a zavření obrazovky nápovědy, na které jsou uvedeny pokyny pro odstraňování případných problémů.</p> <p>☛ "Použití nápovědy" s.75</p>
16 Tlačítko [Freeze]	<p>Slouží k pozastavení a zrušení pozastavení obrazu.</p> <p>☛ "Zmrazení obrazu (Freeze)" s.52</p>
17 Tlačítka [Volume] [⏮][⏭]	<p>[⏮] Slouží ke zmenšování hlasitosti. [⏭] Slouží ke zvětšování hlasitosti.</p> <p>☛ "Nastavení hlasitosti" s.41</p>
18 Tlačítko [Pointer]	<p>Zobrazuje ukazovátka na projekční ploše.</p> <p>☛ "Funkce ukazatele (Ukazatel)" s.53</p>

Název	Funkce
19 Tlačítko [Esc]	<ul style="list-style-type: none"> • Zastaví aktuální funkci. • Stisknete-li toto tlačítko, když je otevřena nabídka Konfigurace, přejde na předchozí úroveň. <ul style="list-style-type: none"> ☛ "Použití nabídky Konfigurace" s.65 • Při použití funkce bezdrátové myši plní funkci pravého tlačítka myši. <ul style="list-style-type: none"> ☛ "Použití dálkového ovladače k ovládání ukazatele myši (bezdrátová myš)" s.55
20 Tlačítko [Color Mode]	<p>Opakovaným stisknutím tlačítka se mění Režim barev.</p> <p>☛ "Výběr kvality projekce (výběr Režim Barev)" s.41</p>
21 Tlačítko [LAN]	<p>U tohoto projektoru není k dispozici.</p>
22 Tlačítko [USB]	<p>Opakovaným stisknutím tohoto tlačítka se budou přepínat následující obrazy:</p> <ul style="list-style-type: none"> • USB Display • Obrazy ze zařízení připojeného k portu USB(TypeA)
23 Tlačítko [Source Search]	<p>Přepíná na další vstupní zdroj, který vysílá obraz.</p> <p>☛ "Automatická detekce vstupních signálů a změna promítaného obrazu (Hledání zdroje)" s.31</p>
24 Vysílač signálu dálkového ovladače	<p>Vysílá signály dálkového ovladače.</p>

Výměna baterií v dálkovém ovladači

Pokud dálkový ovladač reaguje pomaleji nebo pokud nereaguje vůbec, je to pravděpodobně tím, že jsou baterie slabé nebo zcela vybité. V takovém případě vyměňte baterie za nové. Mějte připravené dvě manganové nebo alkalické baterie velikosti AA. Nelze použít jiné baterie, než manganové nebo alkalické velikosti AA.

Upozornění

Před manipulací s bateriemi si nejprve přečtete následující příručku.

[Bezpečnostní pokyny](#)

1 Sejměte kryt baterií.

Zatlačte na pojistku krytu baterií a kryt zvedněte.

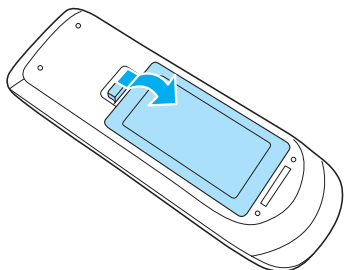

2 Vyměňte staré baterie a vložte nové.

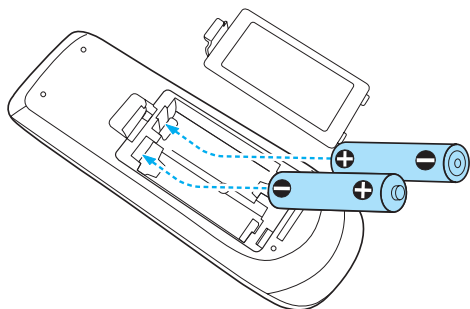

Výstraha

Při vkládání baterií zkontrolujte orientaci značek (+) a (-) uvnitř držáku na baterie.

3 Nasadte kryt baterií.

Zatlačte na kryt baterií (musí zaklapnout).

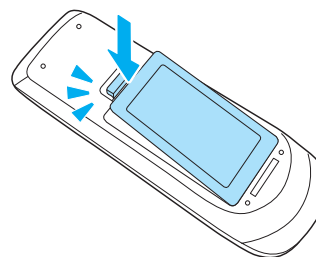

Provozní dosah dálkového ovladače

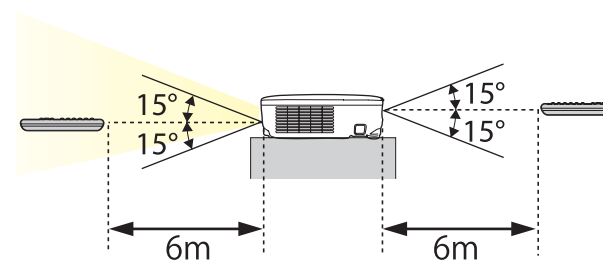
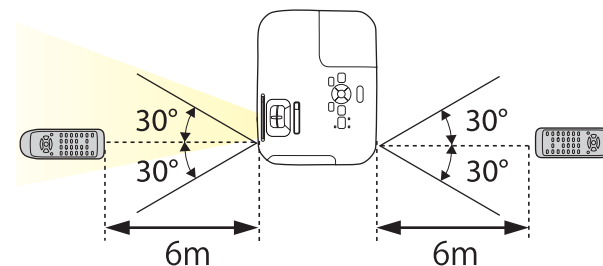



Příprava projektoru

Tato kapitola vysvětluje instalaci projektoru a připojení zdrojů projekce.

Způsoby Instalace

Tento projektor podporuje čtyři různé způsoby projekce. Projektor nainstalujte podle podmínek na místě instalace.

- Promítání obrazu z místa před projekční plochou. (Čelní projekce)

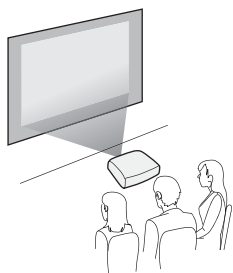

- Promítání obrazu z místa za plátnem pro zadní projekci. (Zadní projekce)

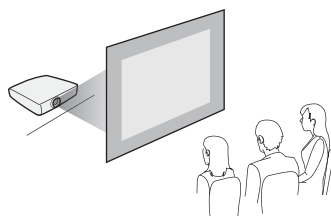

- Zavěšení projektoru pod strop a promítání obrazu z místa před projekční plochou. (Čelní/strop projekce)

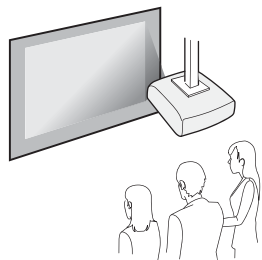

- Zavěste projektor na stropní úchyt a promítejte obraz z místa za průsvitnou projekční plochou. (Zadní/strop projekce)

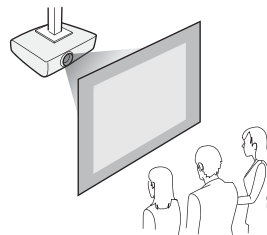

Varování

- Při upevňování projektoru na strop je nutno použít speciální způsob instalace (stropní úchyt). V případě nesprávné instalace může dojít k pádu a k nehodě nebo zranění.
- Když na Upevňovací body montážní konzoly použijete lepidla proti uvolnění šroubů nebo pokud použijete na projektor maziva, oleje apod., může skříň projektoru prasknout a způsobit pád projektoru ze stropního úchytu. V takovém případě může projektor způsobit vážné zranění osobě, která by se nacházela pod montážní konzolou, a mohlo by dojít k poškození projektoru. Při instalaci nebo úpravě nastavení montážní konzoly nepoužívejte lepidla proti uvolnění šroubů nebo maziva, oleje apod.

Upozornění

- Nepoužívejte projektor v poloze na boku. Zařízení nemusí pracovat správně.
- Nezakrývejte vstupní ani výstupní větrací otvory projektoru. Při zakrytí některého z těchto otvorů se může zvýšit vnitřní teplota a vzniknout požár.



- K zavěšení projektoru na strop je zapotřebí použít volitelný Montážní konzola.
 - "Volitelné Příslušenství" [s.96](#)
- Výchozí nastavení Projekce je **Čelní**. Mezi nastaveními **Čelní** a **Zadní** lze přepínat pomocí nabídky Konfigurace.
 - **Rozšířené - Projekce** [s.71](#)
- Režim Projekce můžete změnit stisknutím a podržením tlačítka [A/V Mute] na dálkovém ovladači na dobu pěti sekund.
Čelní ↔ Čelní/strop
Zadní ↔ Zadní/strop

Způsoby instalace

Projektor nainstalujte následujícím způsobem.

- Umístěte projektor tak, aby byl rovnoběžný s projekční plochou.
Je-li projektor umístěn pod úhlem vzhledem k projekční ploše, promítaný obraz bude vykazovat lichoběžníkové zkreslení.
- Ustavte projektor na rovnou podložku.
Je-li projektor nakloněn, bude rovněž nakloněn promítaný obraz.

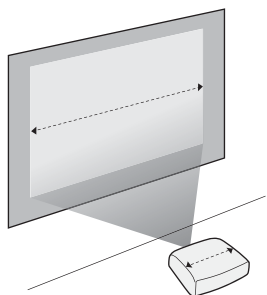

- Pokud nelze projektor umístit rovnoběžně s projekční plochou, použijte následující odkaz.
☛ "Korekce lichoběžníkového zkreslení" [s.36](#)
- Pokud není možno projektor umístit na rovnou plochu, použijte následující odkaz.
☛ "Úprava vodorovného náklonu" [s.41](#)
☛ "Korekce lichoběžníkového zkreslení" [s.36](#)

Velikost projekční plochy a přibližná projekční vzdálenost

Velikost promítaného obrazu je určena vzdáleností projektoru od projekční plochy. Nejlepší poloha podle velikosti projekční plochy je ilustrována na obrázcích napravo. Na obrázcích je uvedena přibližná nejkratší vzdálenost při maximálním zvětšení. Podrobnější informace o projekční vzdálenosti naleznete níže.

- ☛ "Formát plátna a Projekční vzdálenost" [s.97](#)



Použijete-li korekci lichoběžníkového zkreslení, může dojít ke zmenšení promítaného obrazu.

Formát plátna 16:10

EB-W12

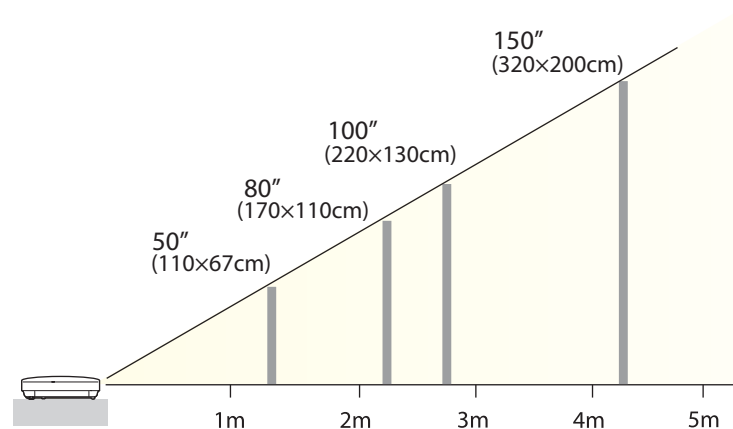

Formát plátna 4:3

EB-X14/EB-X12/EB-X11

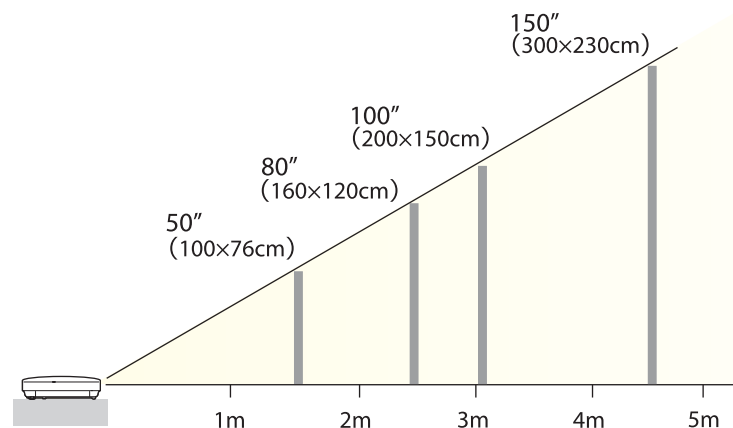

EB-S12/EB-S11

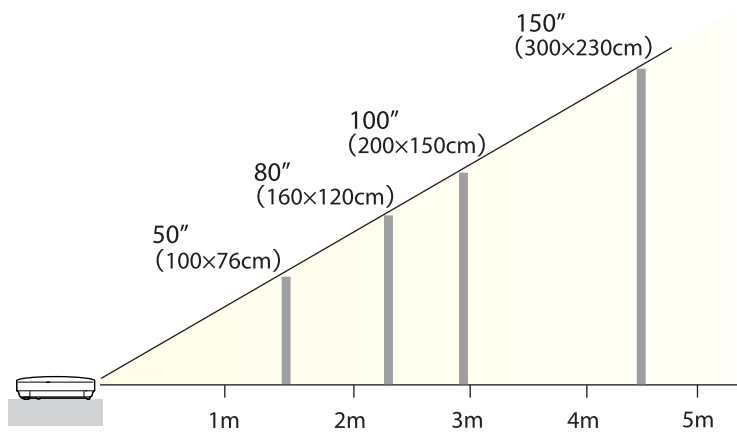

Ilustrace v této části platí pro EB-X14/EB-W12/EB-X12 nebo EB-X11/EB-S11.

Název portu, umístění a orientace konektorů se liší pouze připojovaného zdroje.

Připojení počítače

Chcete-li promítat obraz z počítače, připojte počítač jedním z následujících způsobů.

1 Použití dodaného počítačového kabelu

Připojte výstupní obrazový port počítače k portu Computer na projektoru.

Zvuk lze reprodukovat prostřednictvím reproduktoru projektoru připojením zvukového výstupu počítače k portu Audio Input projektoru pomocí běžně prodáváného zvukového kabelu.

2 Při použití dodaného nebo běžně prodáváného kabelu USB

Připojte port USB počítače k portu USB(TypeB) na projektoru.

Spolu s promítaným obrazem lze přenášet zvuk počítače.

3 Použití běžně prodáváného kabelu HDMI (pouze EB-X14/EB-W12/EB-X12)

Připojte port HDMI počítače k portu HDMI na projektoru.

Spolu s promítaným obrazem lze přenášet zvuk počítače.

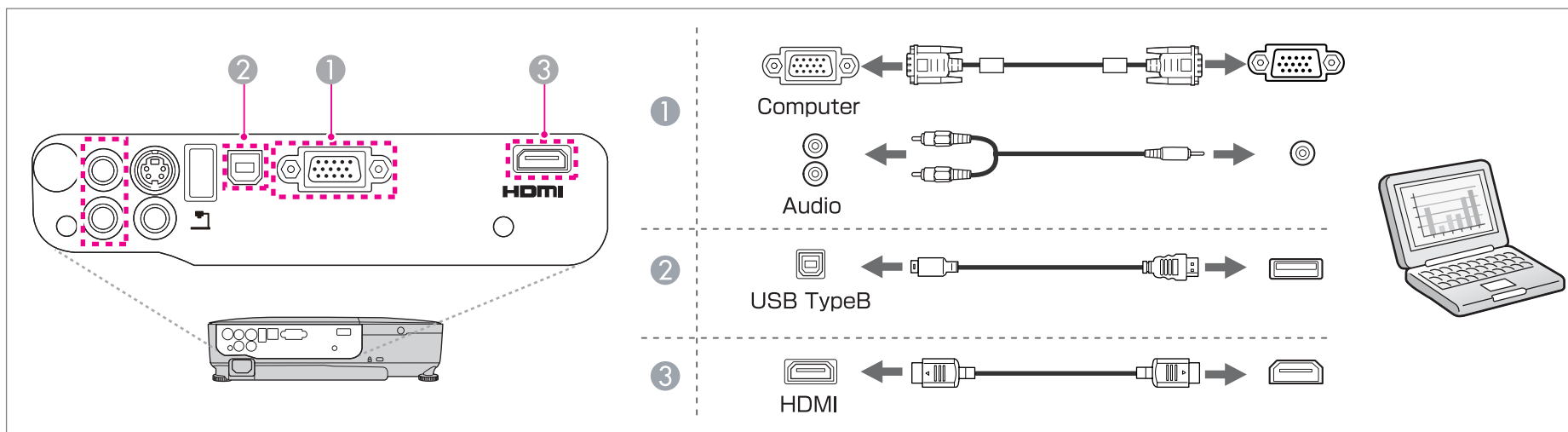



- Použitím kabelu USB můžete připojit projektor k počítači za účelem promítání obrazu z počítače. Tato funkce se nazývá USB Display.
 - ☛ "Projekce pomocí USB Display" [s.32](#)
- V závislosti na používaném modelu a místě zakoupení nemusí být spolu s projektorem dodán kabel USB.

Připojení obrazových zdrojů

Pokud chcete promítat obraz z přehrávačů DVD nebo VHS atd., připojte projektor jedním z následujících způsobů.

1 Použití běžně prodáváného video kabelu nebo S-video kabelu

Připojte obrazový výstup na zdroji obrazu k portu Video projektoru.

Případně připojte výstup S-video na zdroji obrazu k portu S-Video projektoru.

Zvuk lze reprodukovat prostřednictvím reproduktoru projektoru připojením zvukového výstupu na zdroji obrazu k portu Audio Input projektoru pomocí běžně prodáváného zvukového kabelu.

2 Použití volitelného kabelu komponentního videa

☛ "Volitelné Příslušenství" [s.96](#)

Připojte komponentní výstup na zdroji obrazu ke vstupnímu portu Computer projektoru.

Zvuk lze reprodukovat prostřednictvím reproduktoru projektoru připojením zvukového výstupu na zdroji obrazu k portu Audio Input projektoru pomocí běžně prodáváného zvukového kabelu.

3 Použití běžně prodáváného kabelu HDMI (pouze EB-X14/EB-W12/EB-X12)

Připojte port HDMI na zdroji obrazu k portu HDMI projektoru.

Spolu s promítaným obrazem lze přenášet zvuk ze zdroje obrazu.

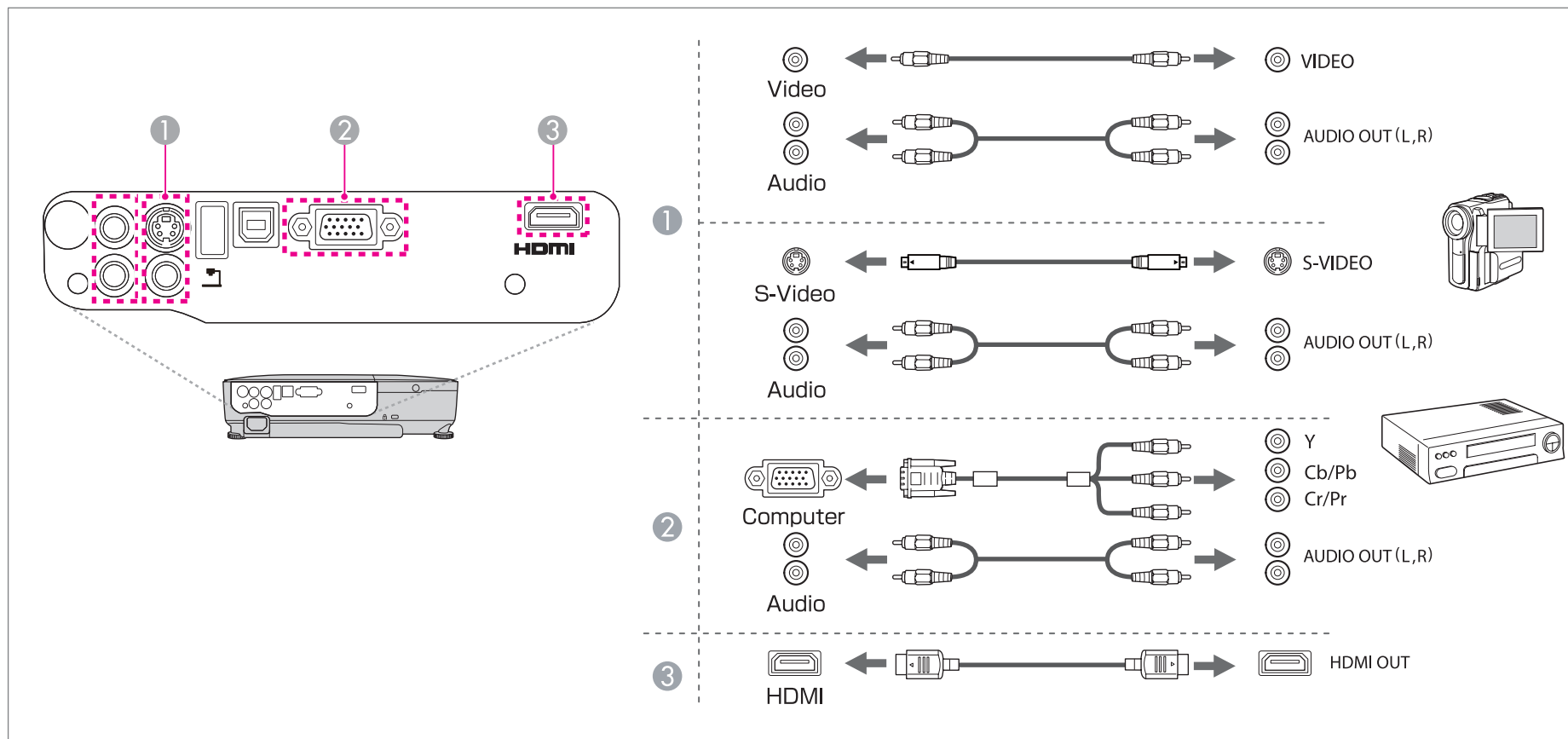

Upozornění

- Pokud je vstupní zdroj při připojení k projektoru zapnutý, může dojít k poruše.
- Pokud se liší orientace nebo tvar zástrčky, nepokoušejte se ji zasunout silou. Mohly by dojít k poškození nebo poruše zařízení.



- Pokud má zdroj, který chcete připojit, zásuvku neobvyklého tvaru, použijte pro připojení k projektoru kabel dodaný s tímto zařízením nebo volitelný kabel.
- Při používání běžně dostupného zvukového kabelu 2RCA(L/R)/stereo mini-pin zkontrolujte, zda je označen specifikací "Bez odporu".

Připojení zařízení USB

Můžete připojit zařízení, jako je například paměťové médium USB, volitelný projektor dokumentů a pevné disky a digitální fotoaparáty kompatibilní s USB. Pomocí kabelu USB dodaného se zařízením USB připojte zařízení USB k portu USB(TypeA) na projektoru.

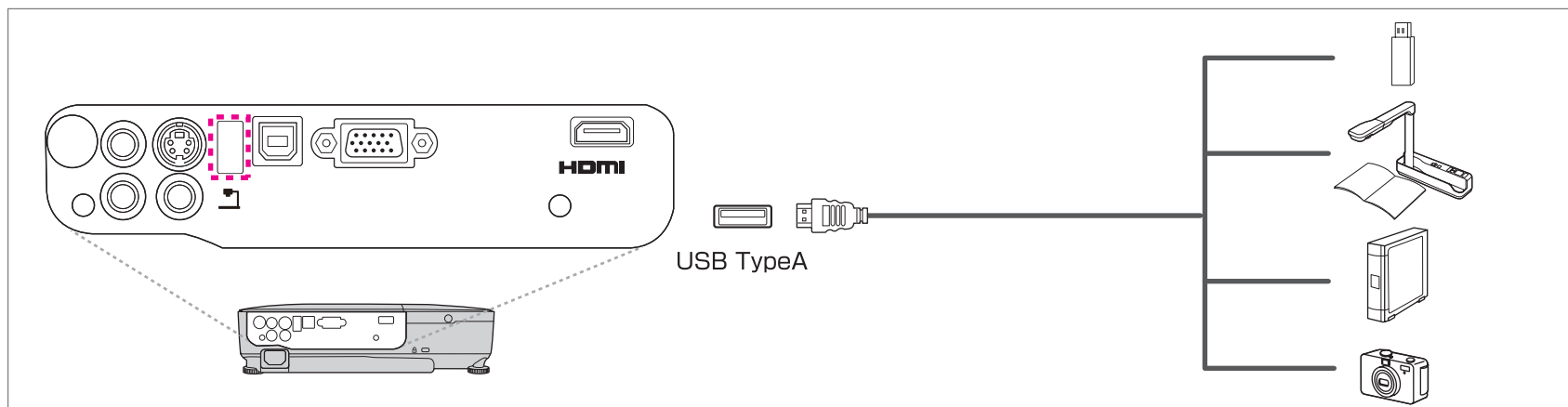

Je-li připojeno zařízení USB, můžete promítat obrazové soubory na paměťovém médiu USB nebo digitálním fotoaparátu ve formě prezentace.

☛ "Příklady prezentací" [s.47](#)

Je-li projektor dokumentů připojen při promítání obrazu z jiného vstupního portu, stisknutím tlačítka [USB] na dálkovém ovladači nebo tlačítka [Source Search] na ovládacím panelu přepnete na obraz z projektoru dokumentů.

☛ "Automatická detekce vstupních signálů a změna promítaného obrazu (Hledání zdroje)" [s.31](#)

Upozornění

- Používáte-li rozbočovač USB, nemusí připojení pracovat správně. Zařízení jako digitální fotoaparáty a zařízení USB připojujte k projektoru přímo.
- Pokud chcete připojit a používat pevný disk kompatibilní s připojením USB, nezapomeňte použít adaptér střídavého proudu dodávaný s pevným diskem.
- Digitální fotoaparát nebo pevný disk připojte k projektoru pomocí kabelu USB dodaného se zařízením.
- Použijte Kabel USB s menší délkou než 3 m. Pokud délka kabelu překročí 3 m, prezentace nemusí fungovat správně.

Odpojení zařízení USB

Po dokončení promítání odpojte zařízení USB od projektoru. U zařízení, jako jsou digitální fotoaparáty nebo pevné disky, vypněte zařízení a poté jej odpojte od projektoru.

Připojení externího zařízení (pouze EB-S12/EB-X11/EB-S11)

Obraz a zvuk lze reprodukovat připojením externího monitoru nebo reproduktoru.

1 Výstup obrazu na externí monitor

Připojte externí monitor k portu Monitor Out na projektoru pomocí kabelu dodaného spolu s externím monitorem.

2 Výstup zvuku na externí reproduktor

Připojte externí reproduktor k portu Audio Out na projektoru pomocí běžně prodáváného zvukového kabelu.

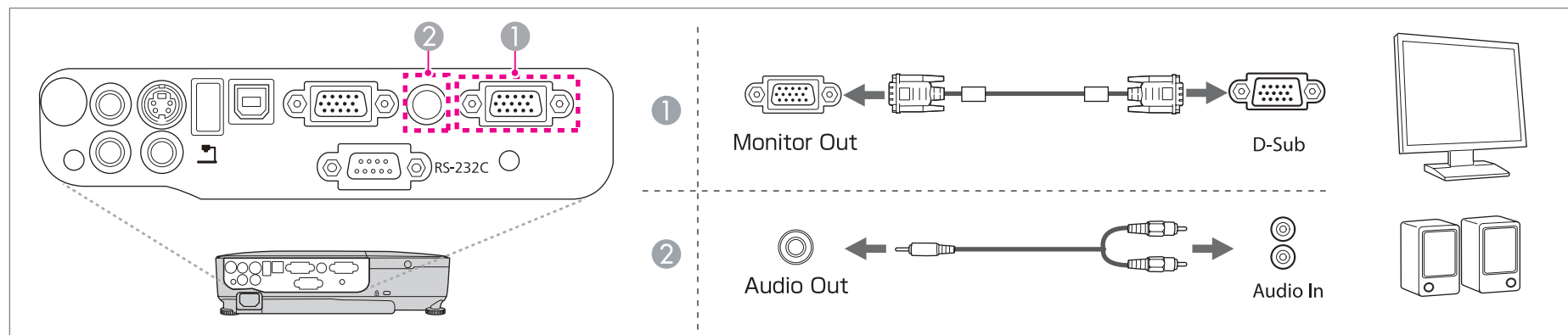



- Nastavíte-li **Pohotovostní režim** na **Komunikace zap.**, lze obraz sledovat na externím monitoru, i když je projektor v pohotovostním režimu.
 - ☛ **Rozšířené - Pohotovostní režim** [s.71](#)
- Pro externí monitor lze použít pouze analogový signál RGB z portu Computer. Na výstupu nemohou být signály pocházející z jiných portů ani komponentní video signály.
- Na výstupu externího monitoru nejsou obrazovky nastavovacích šablon pro funkce, jako je například lichoběžníkové zkreslení, nabídka Konfigurace nebo obrazovky nápovědy.
- Při zasunutí konektoru zvukového kabelu do portu Audio Out se přeruší reprodukce zvuku z vestavěných reproduktorů projektoru a provede se přepnutí na externí výstup.
- V závislosti na místě zakoupení nemusí být připojení externího zařízení možné u modelu EB-S12.



Základní použití

V této kapitole se vysvětlují postupy při promítání a nastavování obrazu.

Od instalace k promítání

V této části je vysvětlen postup připojování projektoru k počítači pomocí počítačového kabelu a promítání obrazu.

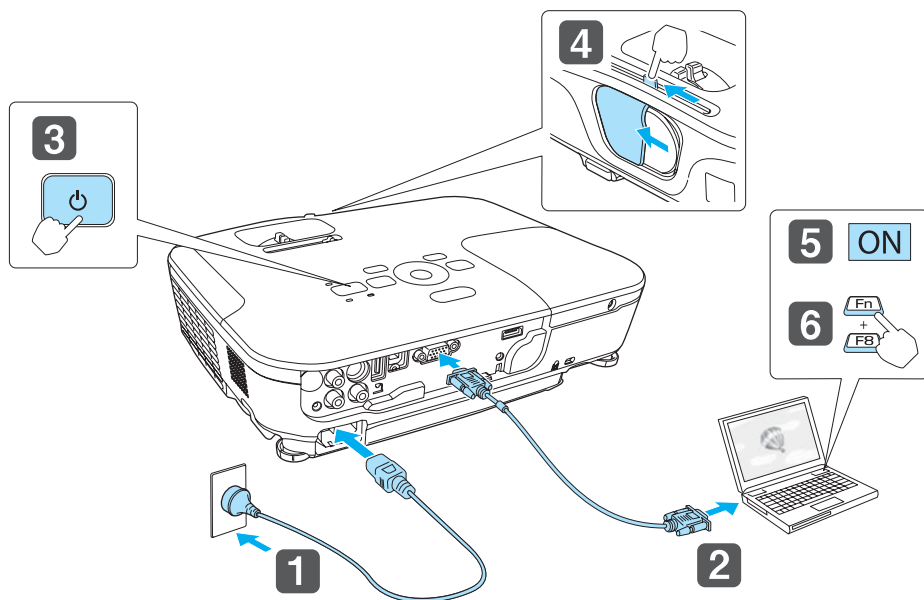

- 1** Připojte napájecí kabel projektoru do elektrické zásuvky.
- 2** Připojte projektor k počítači pomocí počítačového kabelu.
- 3** Zapněte projektor.
- 4** Posunutím otevřete kryt vypnutí A/V.
- 5** Zapněte počítač.

- 6** Přepněte obrazový výstup počítače.
Používáte-li přenosný počítač, budete muset změnit obrazový výstup na počítači.
Přidržené stisknutou klávesu Fn (funkční klávesa) a stiskněte klávesu .



Způsob přepnutí závisí na používaném počítači. Viz dokumentace dodaná s počítačem.

Pokud není promítán obraz, můžete nastavit promítaný obraz jedním z následujících způsobů.

- Stiskněte tlačítko [Source Search] na ovládacím panelu nebo na dálkovém ovladači.
☛ "Automatická detekce vstupních signálů a změna promítaného obrazu (Hledání zdroje)" [s.31](#)
- Stiskněte tlačítko pro cílový port na dálkovém ovladači.
☛ "Přepojení na cílový obraz pomocí dálkového ovladače" [s.32](#)



V případě potřeby proveďte úpravu promítaného obrazu.

- ☛ "Korekce lichoběžníkového zkreslení" [s.36](#)
- ☛ "Úprava zaostření" [s.41](#)

Automatická detekce vstupních signálů a změna promítaného obrazu (Hledání zdroje)

Stiskem tlačítka [Source Search] se promítá obraz z portu, na který přichází obrazový signál.

Použití dálkového ovladače

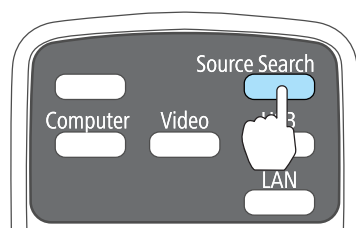

Použití ovládacího panelu

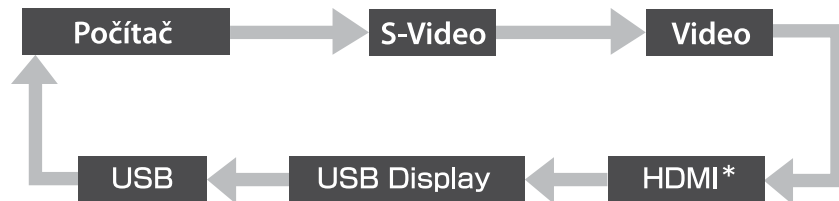
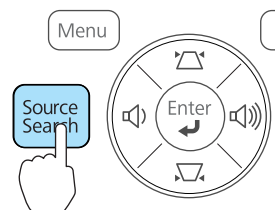

* (pouze EB-X14/EB-W12/EB-X12)

Jsou-li připojeny dva nebo více obrazových zdrojů, stiskněte tlačítko [Source Search], dokud se nezahájí promítání hledaného obrazu.

Pokud je videozařízení připojeno, před zahájením této operace spusťte přehrávání.



Pokud není na vstupu žádný obrazový signál, zobrazuje se následující obrazovka.

Příklad: EB-X14/EB-W12/EB-X12

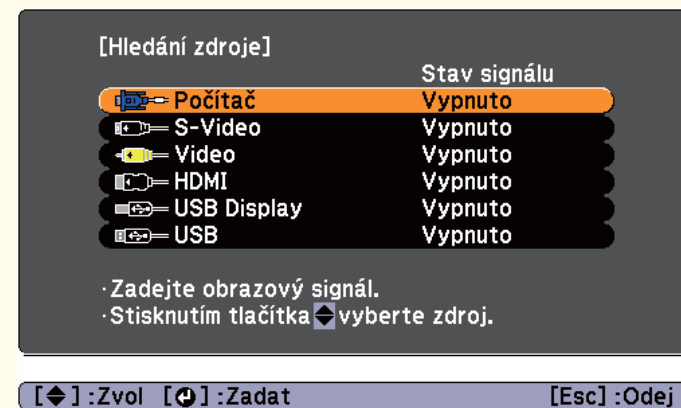

Přepojení na cílový obraz pomocí dálkového ovladače

Stisknutím následujících tlačítek na dálkovém ovladači můžete přímo aktivovat cílový signál.

Dálkové ovládání

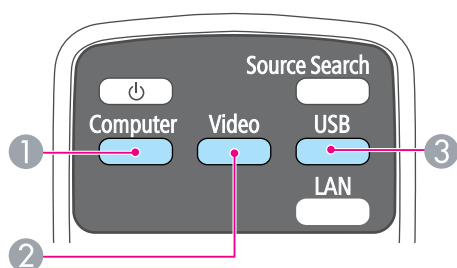

- ① Přepíná na obraz z portu Computer.
- ② Opakovaným stisknutím tohoto tlačítka se budou přepínat obrazy přicházející z následujících zdrojů:
 - Port S-Video
 - Port Video
 - Port HDMI (pouze EB-X14/EB-W12/EB-X12)
- ③ Opakovaným stisknutím tohoto tlačítka se budou přepínat obrazy přicházející z následujících zdrojů:
 - USB Display
 - Obrazy ze zařízení připojeného k portu USB(TypeA)

Projekce pomocí USB Display

Použitím kabelu USB můžete připojit projektor k počítači za účelem promítání obrazu z počítače.

Spolu s promítaným obrazem lze přenášet zvuk počítače.

U modelu EB-X14/EB-W12/EB-X12/EB-S12 nastavte v nabídce Konfigurace položku **USB Type B** na **USB Display**.

☛ Rozšířené - USB Type B [s.71](#)

Systémové požadavky

Pro systém Windows

OS	Windows 2000*1	
	Windows XP*2	Professional 32bitová Home Edition 32bitová Tablet PC Edition 32bitová
	Windows Vista	Ultimate 32bitová Enterprise 32bitová Business 32bitová Home Premium 32bitová Home Basic 32bitová
	Windows 7	Ultimate 32/64bitová Enterprise 32/64bitová Professional 32/64bitová Home Premium 32/64bitová Home Basic 32bitová Starter 32bitová
Processor	Mobile Pentium III 1.2 GHz nebo výkonnější Doporučeno: Pentium M 1.6 GHz nebo výkonnější	

Operační paměť	256 MB nebo více Doporučeno: 512 MB nebo více
Pevný disk Prostor	20 MB nebo více
Obrazovka	Nejmenší rozlišení 640x480 a maximální rozlišení 1 600x1 200. Zobrazení barev: 16bitové barevné nebo lepší

*1 Pouze Service Pack 4

*2 Kromě Service Pack 1

Pro Mac OS

OS	Mac OS X 10.5.x Mac OS X 10.6.x
Procesor	Power PC G4 1 GHz nebo rychlejší Doporučeno: Core Duo 1,83 GHz nebo výkonnější
Operační paměť	512 MB nebo více
Pevný disk Prostor	20 MB nebo více
Obrazovka	Nejmenší rozlišení 640x480 a maximální rozlišení 1 600x1 200. Zobrazení barev: 16bitové barevné nebo lepší

První připojení

Při prvním připojení projektoru k počítači pomocí kabelu USB je nutno nainstalovat ovladač. U operačních systémů Windows a Mac OS se postup liší.



- Při dalším připojení není nutné opakovat instalaci ovladače.
- Je-li na vstupu obraz z několika zdrojů, přepněte vstupní zdroj na USB Display.
- Používáte-li rozbočovač USB, nemusí připojení pracovat správně. Připojte kabel USB přímo k projektoru.
- V závislosti na používaném modelu a místě zakoupení nemusí být spolu s projektorem dodán kabel USB.

Pro systém Windows

- 1** Připojte port USB počítače k portu USB(TypeB) projektoru pomocí kabelu USB.



U operačních systémů Windows 2000 a Windows XP se může zobrazit dotaz, zda chcete restartovat počítač. Vyberte možnost **Ne**.

Windows 2000

Poklepejte na **Můj počítač**, **EPSON PJ_UD** a poté na **EMP_UDSE.EXE**.

Windows XP

Automaticky se spustí instalace ovladače.

Windows Vista/Windows 7

Po zobrazení dialogového okna klepněte na **Run EMP_UDSE.exe**.

- 2** Po zobrazení licenčního ujednání klepněte na tlačítko **Souhlasím**.

- 3** Budou promítány obrazy z počítače.
Než se začne obraz počítače promítat, může to chvíli trvat. Dokud nebudou obrazy počítače promítány, ponechte zařízení jak je a neodpojujte kabel USB ani nevypínejte napájení projektoru.

- 4** Po dokončení promítání odpojte kabel USB.
Při odpojování kabelu USB není nutné používat funkci **Bezpečně odebrat hardware**.



- Pokud instalace neproběhne automaticky, poklepejte na položku **Tento počítač - EPSON_PJ_UD - EMP_UDSE.EXE** v počítači.
- Pokud z nějakého důvodu není promítáno nic, klepněte na **Všechny programy - EPSON Projector - Epson USB Display - Epson USB Display Vx.xx** v počítači.
- Používáte-li počítač s operačním systémem Windows 2000 jako běžný uživatel, zobrazí se chybové hlášení systému Windows a nemusí být možné nainstalovat software. V tomto případě se pokuste aktualizovat Windows na nejnovější verzi, restartujte systém a poté se znovu pokuste o připojení. Další podrobnosti vám poskytne místní prodejce nebo nejbližší středisko kontaktní podpory, jehož adresu naleznete v následujícím dokumentu.
[☛ Projektor Epson - seznam kontaktů](#)

Pro Mac OS

- 1** Připojte port USB počítače k portu USB(TypeB) projektoru pomocí kabelu USB.
Složka Nastavení nabídky USB Display se zobrazí v aplikaci Finder.
- 2** Poklepejte na ikonu **Instalátor USB Display**.
- 3** Provedte instalaci podle pokynů na obrazovce.

- 4** Po zobrazení licenčního ujednání klepněte na tlačítko **Souhlasím**.

Zadejte heslo správce a spusťte instalaci.

Po dokončení instalace se v nabídce Dock a na řádce nabídek zobrazí ikona USB Display.

- 5** Budou se promítat obrazy z počítače.
Než se začne obraz počítače promítat, může to chvíli trvat. Dokud se nezačne promítat obrazy z počítače, ponechte zařízení jak je a neodpojujte kabel USB ani nevypínejte napájení projektoru.
- 6** Po dokončení promítání vyberte možnost **Odpojit** v nabídce **USB Display** na panelu nabídky nebo v Dock a odpojte kabel USB.



- Pokud se složka USB Display setup automaticky nezobrazí v nabídce Finder, poklepejte na **EPSON PJ_UD - Instalátor USB Display** v počítači.
- Pokud se z nějakého důvodu nic nepromítá, klepněte na ikonu **USB Display** v nabídce Dock.
- Pokud se v nabídce Dock nenachází ikona **USB Display**, poklepejte na **USB Display** ve složce Applications.
- Zvolíte-li v Docku v nabídce ikon **USB Display** možnost **Exit**, nabídka USB Display se při připojení kabelu USB automaticky nespustí.

Odinstalace

Windows 2000

- 1** Klikněte na **Start**, vyberte **Nastavení** a klikněte na **Ovládací panely**.
- 2** Poklepejte na **Přidat a odebrat programy**.
- 3** Klepněte na **Změnit nebo odebrat programy**.

- 4 Vyberte **Epson USB Display** a klepněte na **Změnit nebo odebrat**.

Windows XP

- 1 Klepněte na **Start** poté na **Ovládací panely**.
- 2 Poklepejte na **Přidat nebo odebrat programy**.
- 3 Vyberte **Epson USB Display** a klepněte na **Odebrat**.

Windows Vista/Windows 7

- 1 Klepněte na **Start** poté na **Ovládací panely**.
- 2 Klepněte na **Odinstalovat program** v položce **Programy**.
- 3 Vyberte **Epson USB Display** a klepněte na **Odinstalovat**.

Pro Mac OS

- 1 Otevřete složku **Applications**, poklepejte na **USB Display** a poté poklepejte na **Tool**.
- 2 Spusťte **Nástroj pro odinstalování USB Display**.

Korekce lichoběžníkového zkreslení

Korekci lichoběžníkového zkreslení lze provést jedním z následujících způsobů.

- Automatická korekce (Auto. lichoběžník S) (pouze EB-X14/EB-W12/EB-X12/EB-S12/EB-X11)
Automaticky koriguje svislé lichoběžníkové zkreslení.
- Ruční korekce (Nastavení lichob. H) (pouze EB-X14/EB-W12/EB-X12/EB-S12/EB-X11)
Slouží k ruční korekci lichoběžníkového zkreslení ve vodorovném směru pomocí funkce Nastavení lichoběžníkového zkreslení - H.

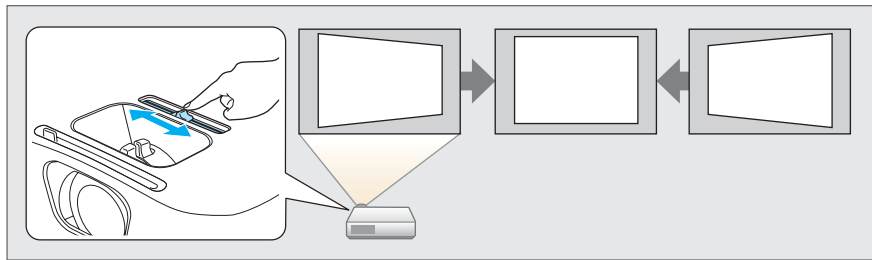

- Ruční korekce (Lichoběž. - V/S)
Slouží k ruční korekci zkreslení nezávisle ve svislém a vodorovném směru.

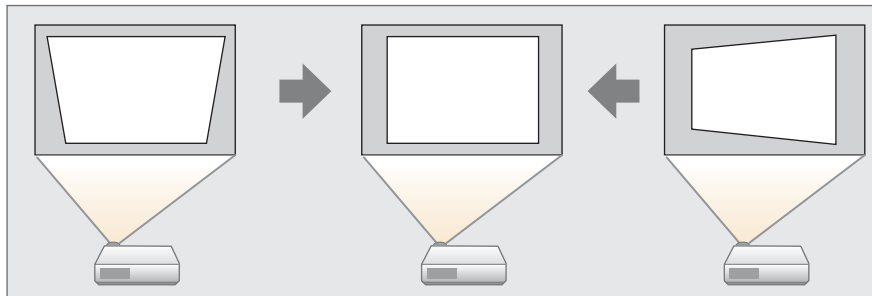

- Ruční korekce (Quick Corner)
Slouží k ruční nezávislé korekci čtyř rohů.

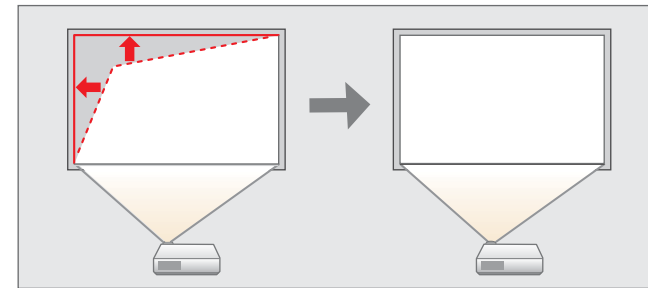

Použijete-li korekci lichoběžníkového zkreslení, může dojít ke zmenšení promítaného obrazu.

Automatická korekce

Auto. lichoběžník S (pouze EB-X14/EB-W12/EB-X12/EB-S12/EB-X11)

Pokud projektor zjistí pohyb, například když je instalován, přemístován nebo nakláněn, automaticky koriguje lichoběžníkové zkreslení ve svislém směru. Tato funkce se nazývá Auto. lichoběžník S.

Zůstane-li projektor bez pohybu přibližně dvě sekundy poté, co zjistil pohyb, zobrazí obrazovku pro nastavení a poté automaticky provede korekci promítaného obrazu.

Funkci Auto. lichoběžník S lze použít ke korekci promítaného obrazu za následujících podmínek.

Korekční úhel: přibl. 30° nahoru a dolů



- Funkce Auto. lichoběžník S je k dispozici pouze v případě, že je v nabídce Konfigurace položka **Projekce** nastavena na **Čelní**.
Rozšířené - Projekce s.71
- Pokud funkci Auto. lichoběžník S nechcete používat, nastavte **Auto. lichoběžník S** na **Vypnuto**.
Nastavení - Lichoběžník - Lichoběž. - V/S - Auto. lichoběžník S s.70



- Při použití funkce Nastavení lichoběžníkového zkreslení - H nastavte položku **Nastavení lichob. H** na **Zapnuto**.
Nastavení - Lichoběžník - Lichoběž. - V/S - Nastavení lichob. H s.70
- Korekci lichoběžníkového zkreslení ve vodorovném směru lze rovněž provést pomocí funkce **Lichoběž. - V/S**.

Ruční korekce

Lze provést ruční korekci lichoběžníkového zkreslení.

Funkci **Lichoběž. - V/S** lze použít ke korekci promítaného obrazu za následujících podmínek.

Korekční úhel: přibl. 30° vpravo a vlevo/přibl. 30° nahoru a dolů

Nastavení lichob. H (pouze EB-X14/EB-W12/EB-X12/EB-S12/EB-X11)

Přesunutím ovladače nastavení lichoběžníkového zkreslení - H doprava nebo doleva se upravuje korekce lichoběžníkového zkreslení ve vodorovném směru.

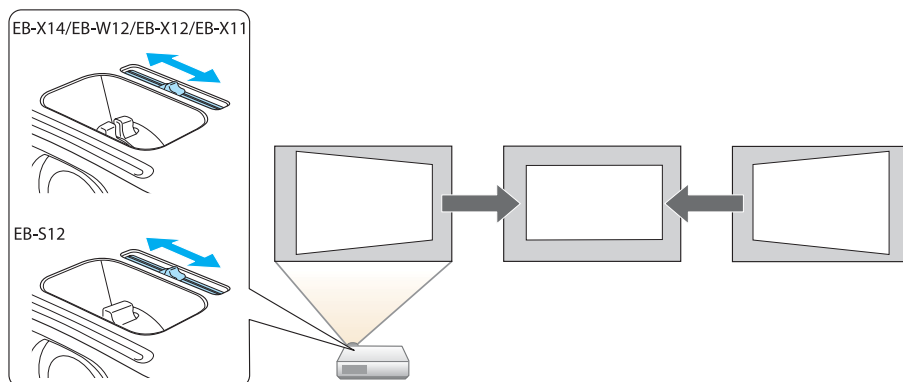

Lichoběž. - V/S

Slouží k ruční korekci zkreslení nezávisle ve svislém a vodorovném směru.

- 1 Stiskem tlačítka [↶] nebo [↷] na ovládacím panelu během promítání se otevírá obrazovka **Lichoběžník**.

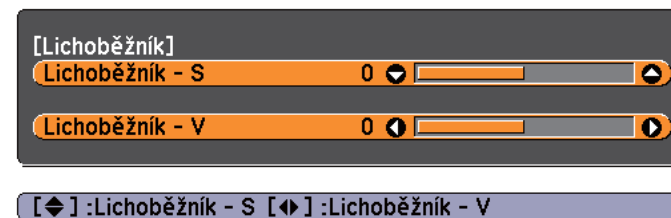

- 2 Stiskem následujících tlačítek provedte korekci lichoběžníkového zkreslení.

Stiskem tlačítka [↶] nebo [↷] provedete korekci zkreslení ve svislém směru.

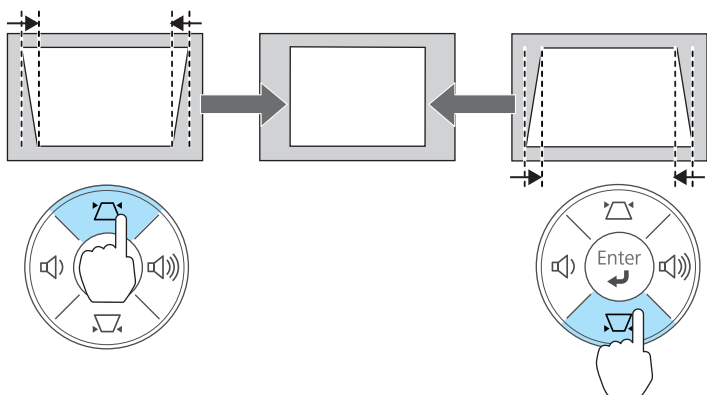

Stiskem tlačítek [◀]/[▶] nebo tlačítek [Wide]/[Tele] provedete korekci zkreslení ve vodorovném směru.

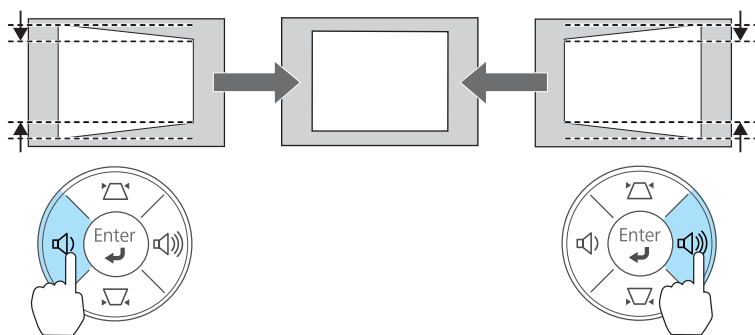

Funkci Lichoběž. - V/S lze rovněž nastavit v nabídce Konfigurace.

☛ **Nastavení - Lichoběžník - Lichoběž. - V/S s.70**

Quit Corner

Tato funkce umožňuje ruční korekci každého ze čtyř rohů promítaného obrazu zvlášť.

1 Během projekce stiskněte tlačítko [Menu].

☛ "Použití nabídky Konfigurace" s.65

Použití dálkového ovladače

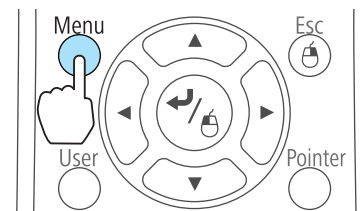

Použití ovládacího panelu

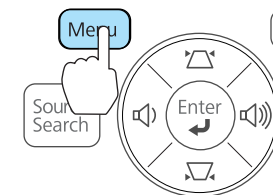

2 V nabídce **Nastavení** vyberte **Lichoběžník**.



[Esc] :Zpět [◀] :Zvol [▶] :Zadat [Menu]:Odej

3 Vyberte možnost **Quit Corner** a poté stiskněte tlačítko [↶].

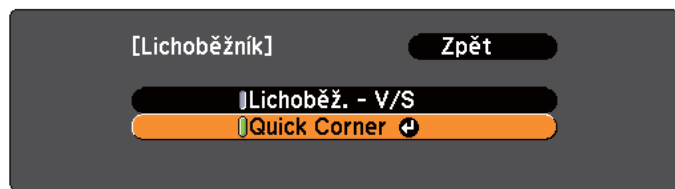

[Esc]: Zpět [↖]: Zvol [↗]: Zadat [Menu]: Odej

- 4** Pomocí tlačítek [↖], [↗], [↙] a [↘] na dálkovém ovladači nebo tlačítek [↖], [↗], [↙] a [↘] (nebo tlačítek [Wide]/[Tele]) na ovládacím panelu vyberte roh, který chcete opravit, a potom stiskněte tlačítko [↩].

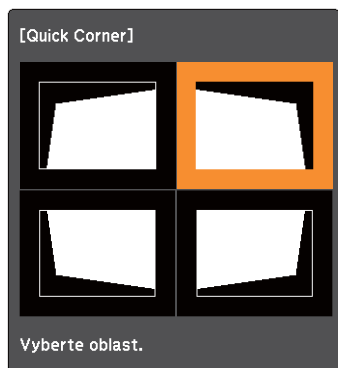

[↖ / ↗]: Zvol
[↙ / ↘]: Zadat
[Esc]: Návrat (stisknutím po dobu 2 sekund resetujte/přepněte)

- 5** Pomocí tlačítek [↖], [↗], [↙] a [↘] na dálkovém ovladači nebo tlačítek [↖], [↗], [↙] a [↘] (nebo tlačítek [Wide]/[Tele]) na ovládacím panelu upravte polohu rohu.

Stiskem tlačítka [↩] se otevře obrazovka, která je uvedena v kroku 4.

Pokud se během úprav zobrazí zpráva "Již nelze posunout.", nelze tvar dále upravovat ve směru označeném šedým trojúhelníkem.

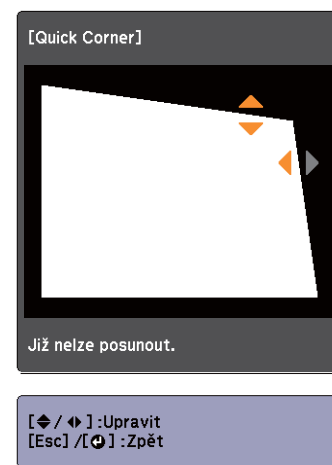

- 6** Opakujte postupy 4 a 5 podle potřeby a nastavte zbývající rohy.

- 7** Jakmile jste hotovi, stisknete tlačítko [Esc] a opusťte nabídku korekce.

Vzhledem k tomu, že se položka **Lichoběžník** změnila na **Quit Corner**, při dalším stisknutí tlačítek [↖] nebo [↗] na ovládacím panelu se otevře obrazovka výběru rohu z kroku 4. Chcete-li provádět vodorovnou a svislou korekci pomocí tlačítek [↖] nebo [↗] na ovládacím panelu, změňte nastavení **Lichoběžník** na **Lichoběž. - V/S**.

☛ **Nastavení - Lichoběžník - Lichoběž. - V/S s.70**



Přidržíte-li tlačítko [Esc] asi na dvě sekundy, když je otevřena obrazovka výběru rohu z kroku 4, otevře se následující obrazovka.

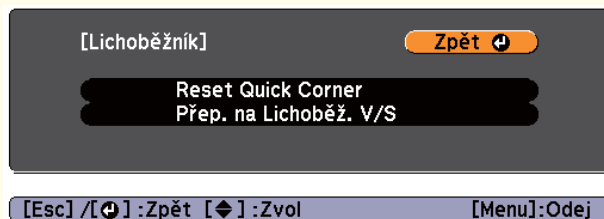

Reset Quick Corner: Zruší změny provedené pomocí korekční funkce Quick Corner.

Přep. na Lichoběž. V/S: Přepne korekční metodu na **Lichoběž.** - V/S.

☛ "Nabídka Nastavení" s.70

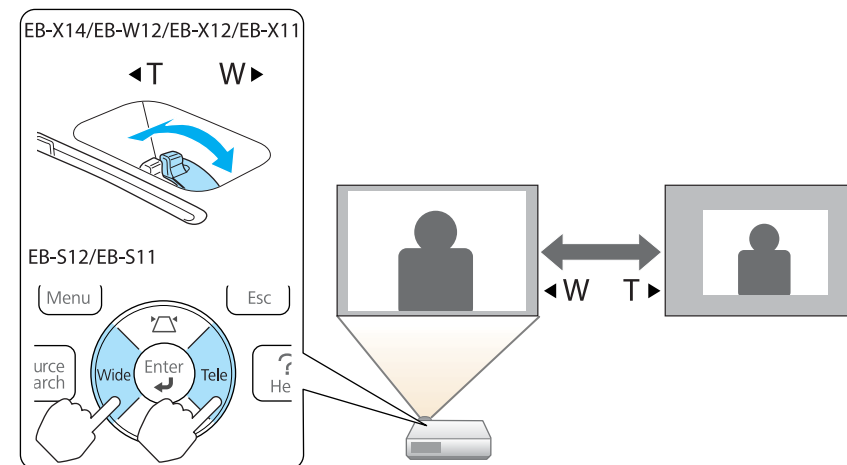

Úprava velikosti obrazu

EB-X14/EB-W12/EB-X12/EB-X11

Otáčením transfokačního kroužku upravte velikost promítaného obrazu.

EB-S12/EB-S11

Provedte úpravu pomocí tlačítek [Wide]/[Tele] na ovládacím panelu.

Wide: Zvětšuje velikost promítaného obrazu.

Tele: Zmenšuje velikost promítaného obrazu.

Úprava polohy obrazu

Stisknutím páčky na nastavení podpěry vysunete nebo zasunete přední nastavitelnou podpěru. Polohu obrazu můžete upravit nakloněním projektoru až o 12 stupňů.

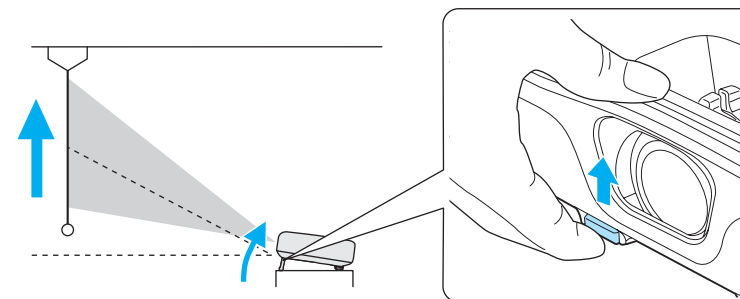

Čím větší je úhel náklonu, tím obtížněji se zaostřuje. Umístěte projektor tak, aby bylo třeba použít pouze malý úhel náklonu.

Úprava vodorovného náklonu

Vodorovný náklon projektoru se nastavuje vysunutím či zasunutím zadní podpěry.

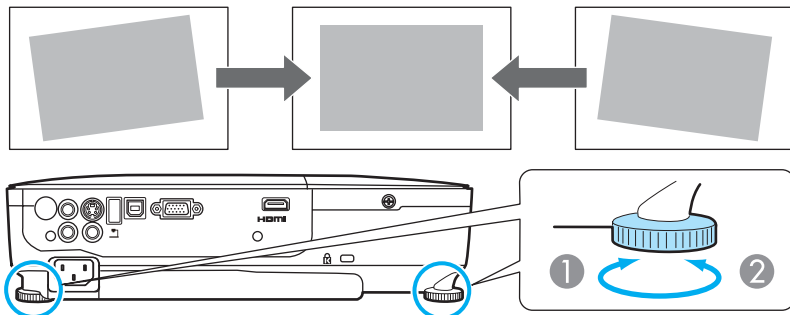

- 1 Vysuňte zadní podpěru.
- 2 Zasuňte zadní podpěru.

Úprava zaostření

Zaostření lze upravovat pomocí ovladače zaostření.

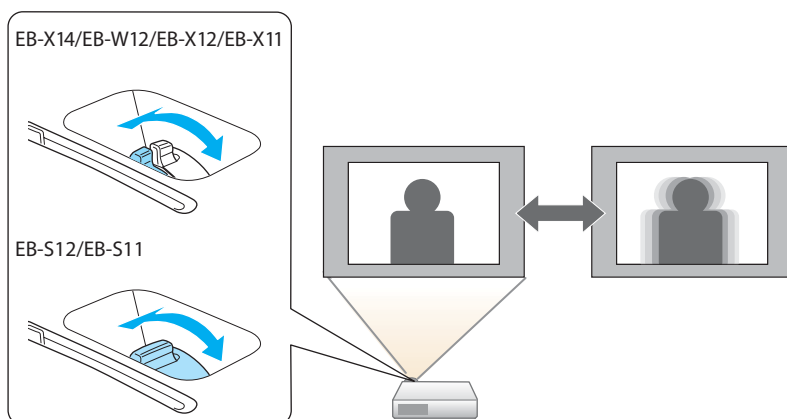

Nastavení hlasitosti

Hlasitost lze nastavit jedním z následujících způsobů.

- Hlasitost nastavíte stiskem tlačítka [Volume] na ovládacím panelu nebo na dálkovém ovladači.
 - [<] Slouží ke zmenšování hlasitosti.
 - [>] Slouží ke zvětšování hlasitosti.

Použití dálkového ovladače

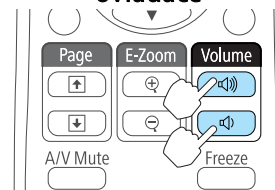

Použití ovládacího panelu (pouze EB-X14/EB-W12/EB-X12/EB-X11)

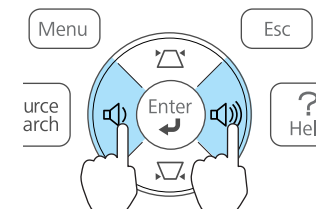

- Úprava hlasitosti pomocí nabídky Konfigurace.
 - ☛ **Nastavení - Hlasitost s.70**

Výstraha

Nespouštějte při nastavení vysoké hlasitosti. Náhlá nadměrná hlasitost může způsobit ztrátu sluchu. Před vypnutím vždy snižte hlasitost, abyste mohli po zapnutí postupně zvyšovat hlasitost.

Výběr kvality projekce (výběr Režim Barev)

Výběrem nastavení barev pro promítaný typ obrazu docílíte optimální kvality obrazu. Jas obrazu se liší v závislosti na vybraném režimu.

Režim	Aplikace
Dynamický	Tento režim je ideální pro použití v jasných místnostech. Jedná se o režim s nejvyšším jasnem, který dobře reprodukuje tóny stínů.
Prezentace	Tento režim je ideální pro zobrazení prezentací s barevnými materiály v jasných místnostech.
Kino	Ideální pro sledování filmů v tmavé místnosti. Dává obrazu přirozený tón.
Fotografie*1	Ideální k projekci statických obrázků, například fotografií, v osvětlené místnosti. Obraz je živý a více kontrastní.
Sport*2	Ideální pro sledování televizního vysílání ve světlé místnosti. Obraz je živý a více kontrastní.
sRGB	Ideální pro obraz barevného standardu sRGB ▶▶.
Černá tabule	I když promítáte na černou (zelenou) tabuli, toto nastavení poskytuje přirozený tón jako při promítání na plátno.
Bílá tabule	Ideální pro zobrazení prezentací na bílé tabuli.

*1 Tento výběr je k dispozici pouze, když je vstupní signál RGB, nebo když je vstupní zdroj USB Display nebo USB.

*2 Tento výběr je k dispozici pouze, když je vstupní signál komponentní video nebo když je vstupní zdroj Video nebo S-Video.

Každým stisknutím tlačítka [Color Mode] se změní Režim barev a zobrazený název režimu barev.

Dálkové ovládání

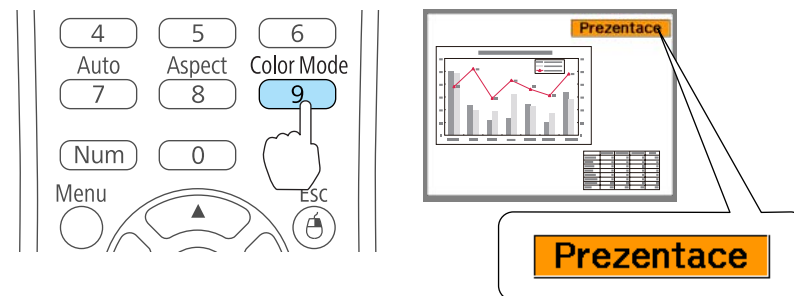

Režim barev lze nastavit v nabídce Konfigurace.

👉 **Obraz - Režim barev** s.67

Nastavení Autom. clona

Automatickým nastavením svítivosti podle jasu promítaného obrazu umožňuje dosahovat hlubokého a bohatého obrazu.

1

Stiskněte tlačítko [Menu].

👉 "Použití nabídky Konfigurace" s.65

Použití dálkového ovladače

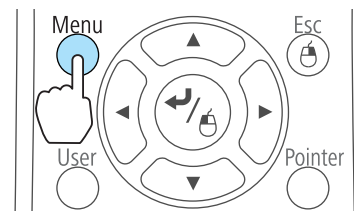

Použití ovládacího panelu

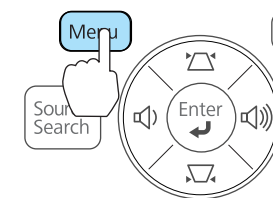

2

Vyberte **Autom. clona** v nabídce **Obraz**.

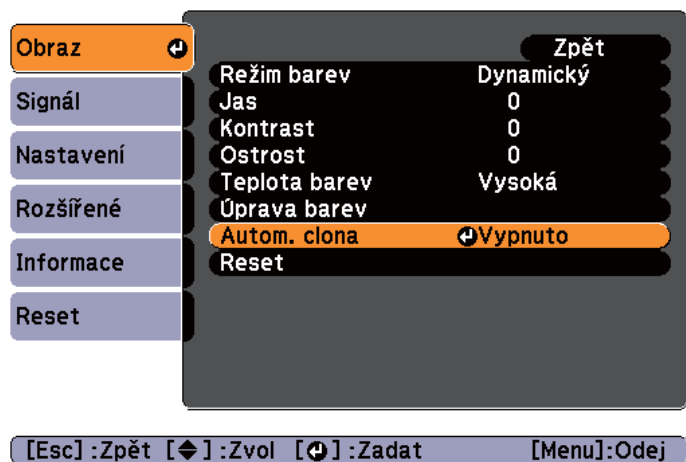

- 3 Vyberte možnost **Zapnuto**.
Nastavení je uloženo pro každý režim barev.
- 4 Nastavení dokončíte stiskem tlačítka [Menu].



Volbu Autom. clona lze nastavit, pouze pokud je **Režim barev** nastaven na **Dynamický** nebo **Kino**.

Změna poměru stran promítaného obrazu

Poměr stran ▶ promítaného obrazu lze změnit tak, aby odpovídal typu, poměru výšky a šířky a rozlišení vstupního signálu.

Dostupné režimy poměru stran se mění podle aktuálního promítaného obrazového signálu.

Metody změn

Každým stiskem tlačítka [Aspect] na dálkovém ovladači se na obrazovce objeví název poměru stran a poměr stran se změní.

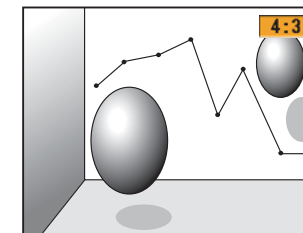
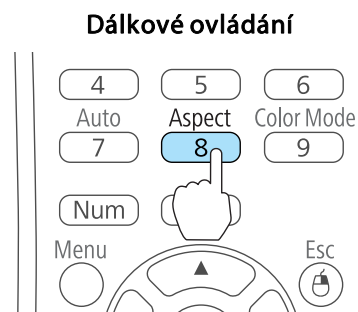

Poměr stran lze nastavit v nabídce Konfigurace.

☛ **Signál - Poměr stran s.68**

Změna režimu poměru stran

Promítání obrazu z video zařízení nebo portu HDMI (pro EB-W12)

Opakovaným stisknutím tlačítka [Aspect] se přepínají režimy poměru stran v pořadí **Normální** nebo **Automaticky**, **16:9**, **Plný**, **Lupa** a **Nativní**.

Příklad: Vstupní signál 1080p (rozlišení 1920x1080, poměr stran 16:9)

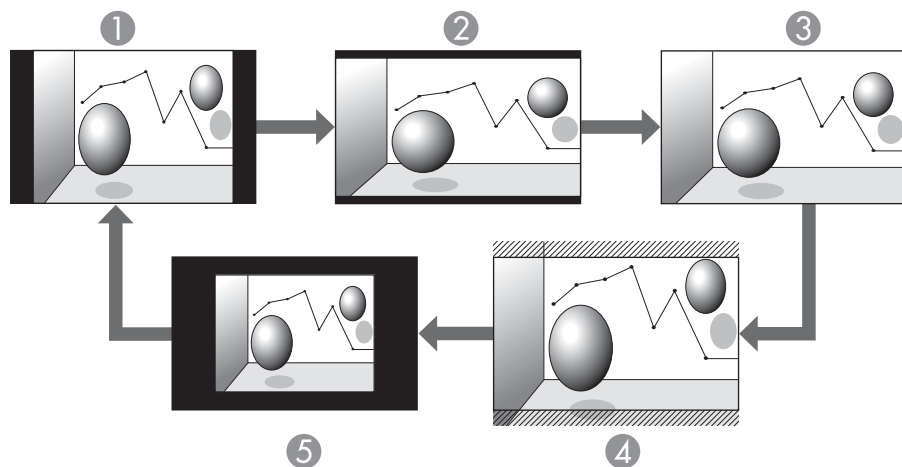

- ① Normální nebo Automaticky
- ② 16:9
- ③ Plný
- ④ Lupa
- ⑤ Nativní

Promítání obrazu z video zařízení (pro EB-X14/EB-X12/EB-S12/EB-X11/EB-S11)

Opakovaným stisknutím tlačítka [Aspect] se poměr stran mění v pořadí **4:3** a **16:9**.

Je-li na vstupu signál 720p/1080i a režim poměru stran je nastaven na **4:3**, uplatňuje se zvětšení 4:3 (pravá a levá strana obrazu je ořezána).

Příklad: Vstupní signál 720p (rozlišení 1280x720, poměr stran 16:9)

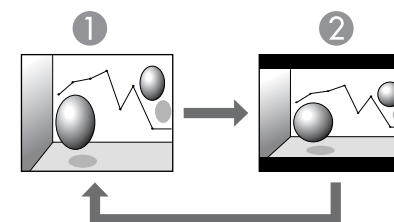

- ① 4:3
- ② 16:9

Promítání obrazu z portu HDMI (pro EB-X14/EB-X12)

Opakovaným stisknutím tlačítka Aspect se poměr stran mění v pořadí **Automaticky**, **4:3** a **16:9**.

Příklad: Vstupní signál 1080p (rozlišení 1920x1080, poměr stran 16:9)

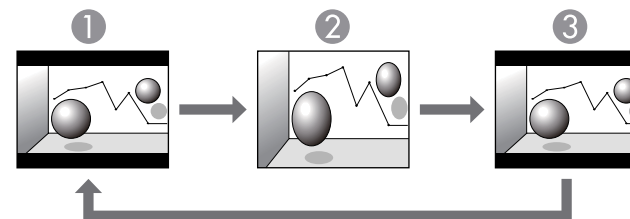

- ① Automaticky
- ② 4:3
- ③ 16:9

Promítání obrazu z počítače

Následující tabulka obsahuje příklady projekce pro každý režim poměru stran.

EB-W12

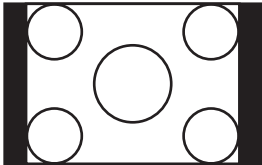
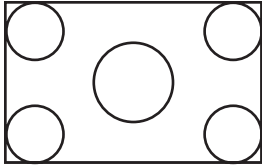
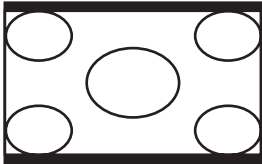
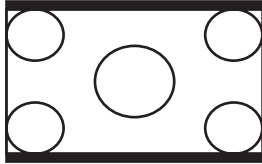
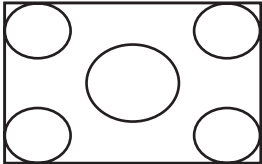
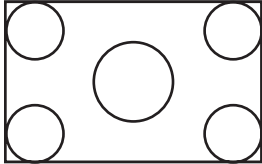
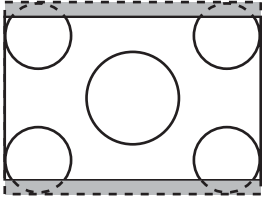
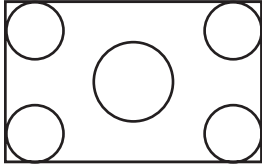
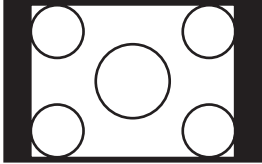
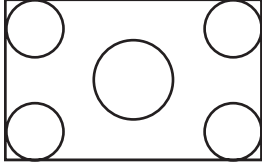
Režim pomě- ru stran	Vstupní signál	
	XGA 1024X768 (4:3)	WXGA 1280X800 (16:10)
Normální		
16:9		
Plný		
Lupa		
Nativní		

EB-X14/EB-X12/EB-S12/EB-X11/EB-S11

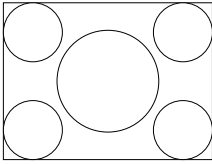
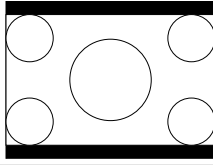
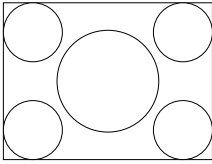
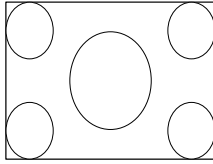
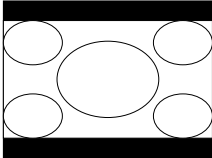
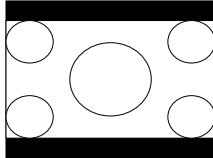
Režim pomě- ru stran	Vstupní signál	
	XGA 1024X768 (4:3)	WXGA 1280X800 (16:10)
Normální		
4:3		
16:9		



Pokud části obrazu chybí, nastavte v nabídce Konfigurace položku **Rozlišení** na **Širokoúhlý** nebo **Normální** v závislosti na velikosti monitoru počítače.

☛ **Signál - Rozlišení** s.68



Užitečné Funkce

Tato kapitola popisuje užitečné tipy předvádění prezentací a funkce zabezpečení.

Promítání bez počítače (Prezentace)

Připojíte-li k projektoru paměťové zařízení USB, jako je například paměťové médium USB nebo pevný disk USB, můžete promítat soubory uložené na tomto zařízení bez použití počítače. Tato funkce se nazývá Prezentace.



- Možná nebudete moci používat úložná zařízení USB, která zahrnují bezpečnostní funkce.
- Při promítání prezentace nelze provádět korekci lichoběžníkového zkreslení, i když stisknete tlačítko [↶] a [↷] na ovládacím panelu.

Specifikace pro soubory, které lze promítat pomocí Prezentace

Typ	Typ souboru (přípona)	Poznámky
Obraz	.jpg	Následující formáty nelze promítat. - Formáty barevného režimu CMYK - Progresivní formáty - Snímky s vyšším rozlišením než 8192x8192 Díky vlastnostem souborů JPEG nelze zřetelně promítat snímky, pokud je kompresní poměr nastaven na příliš vysokou hodnotu.
	.bmp	Nelze promítat snímky s rozlišením větším než 1280x800.
	.gif	<ul style="list-style-type: none"> • Nelze promítat snímky s rozlišením větším než 1280x800. • Nelze promítat animované soubory GIF.
	.png	Nelze promítat snímky s rozlišením větším než 1280x800.



- Pokud chcete připojit a používat pevný disk USB, nepamenejte použít napájecí adaptér dodaný s pevným diskem.
- Projektor nepodporuje některé souborové systémy, a proto použijte média, která byla naformátována v systému Windows.
- Formátujte média ve formátu FAT16/32.

Příklady prezentací

Promítání snímků uložených na paměťovém zařízení USB



- ☛ "Promítání vybraného obrazu" [s.49](#)
- ☛ "Promítání souborů snímků ve složce postupně (Prezentace)" [s.50](#)

Způsoby použití prezentace

Přestože jsou následující postupy vysvětlovány s použitím dálkového ovladače, stejné operace lze provést prostřednictvím ovládacího panelu.

Zahájení prezentace

1

Změňte nastavení na USB.





- ☛ "Přepojení na cílový obraz pomocí dálkového ovladače" [s.32](#)

2 Připojte paměťové zařízení USB nebo digitální fotoaparát k projektoru.

☛ "Připojení zařízení USB" s.26

Prezentace se spustí a objeví se obrazovka seznamu souborů.

- Soubory JPEG se zobrazí jako miniatury (obsahy souborů se zobrazí jako malé obrázky).
- Ostatní soubory nebo složky se zobrazí jako ikony, jak je uvedeno v následující tabulce.

Ikona	Soubor	Ikona	Soubor
	Soubory JPEG*		Soubory BMP
	Soubory GIF		Soubory PNG

* Není-li možné zobrazit jako miniaturu, zobrazí se jako ikona.



- Lze také vložit paměťovou kartu do čtečky karet USB a poté čtečku připojit k projektoru. Některé běžně dostupné čtečky karet USB však nemusí být s projektorem kompatibilní.
- Když se zobrazí následující obrazovka (obrazovka Vyberte disk), stisknutím tlačítek [←], [→], [⏪] a [⏩] zvolte jednotku, kterou hodláte použít, a potom stiskněte tlačítko [↵].

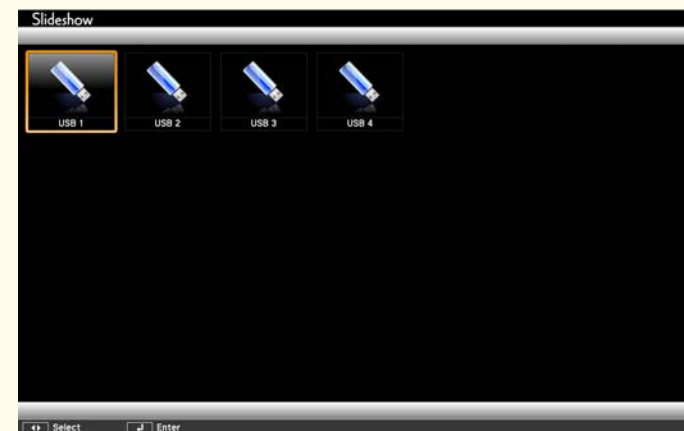

- Chcete-li vyvolat obrazovku Vyberte disk, umístěte kurzor na položku **Vyberte disk** v horní části obrazovky seznamu souborů a stiskněte tlačítko [↵].

Promítání snímků

- 1** Pomocí tlačítka [←], [→], [⏪] a [⏩] vyberte soubor nebo složku, kterou chcete promítat.



Pokud se na aktuální obrazovce nezobrazují všechny soubory a složky, stiskněte tlačítko [↓] na dálkovém ovladači nebo přesuňte kurzor na položku **Další strana** ve spodní části obrazovky a stiskněte tlačítko [↵].

Návrat na předchozí obrazovku lze provést stisknutím tlačítka [↑] na dálkovém ovladači nebo umístěním kurzoru na tlačítko **Předchozí strana** v horní části obrazovky a stisknutím tlačítka [↵].

2 Stiskněte tlačítko [↵].

Zobrazí se vybraný snímek.

Je-li vybrána složka, zobrazí se soubory ve vybrané složce. Pokud se chcete vrátit na předchozí obrazovku, přesuňte kurzor na tlačítko **Zpět nahoru** a stiskněte tlačítko [↵].

Otáčení snímků

Snímky lze během přehrávání otáčet po 90°. V průběhu Prezentace je také k dispozici funkce otáčení.

1 Přehrávejte snímky nebo spusťte prezentaci.

2 Při promítání stiskněte tlačítko [↶] nebo [↷].

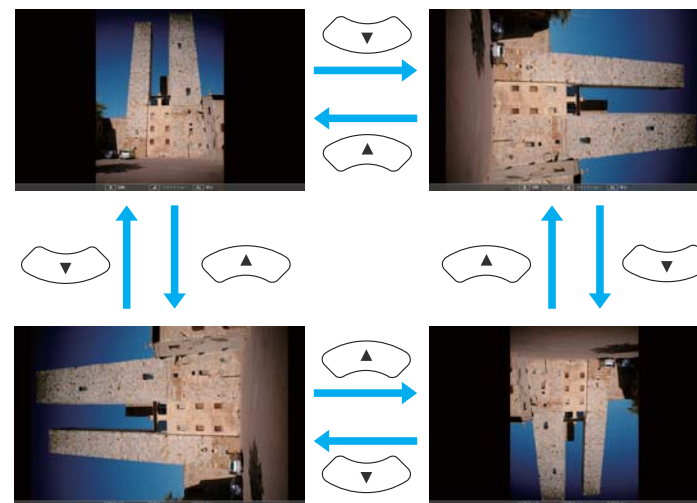





Zastavení prezentace

Chcete-li ukončit prezentaci, odpojte zařízení USB od portu USB na projektoru. Pro digitální fotoaparáty, pevné disky, atd. vypněte napájení a potom je odpojte.

Promítání vybraného obrazu

Upozornění



Neodpojujte paměťové zařízení USB během přístupu k němu. Prezentace nemusí fungovat správně.

- 1 Spustíte Prezentaci.
Objeví se obrazovka se seznamem souborů.
☛ "Zahájení prezentace" [s.47](#)
- 2 Pomocí tlačítka [, [, [] a [] vyberte soubor snímku, který chcete promítat.



- 3 Stiskněte tlačítko [].
Snímek se zobrazí.



☛ Stisknutím tlačítka [, [] se přesunete na následující nebo předchozí snímek.

- 4 Stisknutím tlačítka [Esc] přejdete zpět na obrazovku seznamu souborů.







Promítání souborů snímků ve složce postupně (Prezentace)

Soubory snímků ve složce můžete promítat postupně, jeden po druhém. Tato funkce se nazývá Prezentace. Následující postup slouží ke spuštění Prezentace.



Chcete-li soubory měnit automaticky po spuštění prezentace, nastavte volbu **Doba přepnutí obrazovky** v položce **Volba** v nabídce Prezentace na jakoukoliv jinou volbu, než **Ne**. Výchozí hodnota je 3 sekundy.

☛ "Nastavení zobrazení pro soubory snímků a provozní nastavení prezentace" [s.51](#)

- 1 Spustíte Prezentaci.
Objeví se obrazovka se seznamem souborů.
☛ "Zahájení prezentace" [s.47](#)
- 2 Pomocí tlačítek [, [, [] a [] umístíte kurzor na složku Prezentace, kterou chcete spustit, a stiskněte tlačítko [].
- 3 Na pravé spodní straně obrazovky seznamu souborů vyberte položku **Prezentace** a stiskněte tlačítko [].
Prezentace se spustí, přičemž soubory snímků ve složce se budou automaticky promítat postupně, jeden po druhém.
Po promítnutí posledního souboru se znovu automaticky zobrazí seznam souborů. Pokud v okně Volba nastavíte volbu **Nepřetržitě**

přehrávání na **Zapnuto**, promítání se po dosažení konce spustí znovu od začátku.

☛ "Nastavení zobrazení pro soubory snímků a provozní nastavení prezentace" [s.51](#)

Můžete pokračovat na další obrazovku, vrátit se na předchozí obrazovku nebo zastavit přehrávání během promítání Prezentace.



Pokud byla volba **Doba přepnutí obrazovky** nastavena v okně Volba na **Ne**, soubory se nebudou při výběru možnosti Přehrát prezentaci automaticky měnit. Chcete-li pokračovat dalším souborem, stiskněte tlačítko [↩], tlačítko [↶] nebo tlačítko [⏏].

Při promítání obrazového souboru ve formě Slideshow je možno použít následující funkce.

- Freeze
 - ☛ "Zmrazení obrazu (Freeze)" [s.52](#)
- Vypnout A/V
 - ☛ "Dočasné vypnutí obrazu a zvuku (Vypnout A/V)" [s.52](#)
- E-Zoom
 - ☛ "Zvětšení části obrazu (E-Zoom)" [s.54](#)

Nastavení zobrazení pro soubory snímků a provozní nastavení prezentace

Na obrazovce Volba můžete nastavit pořadí zobrazení souborů a operace funkce Prezentace.

- 1 Pomocí tlačítek [↶], [↷], [↩] a [⏏] umístíte kurzor na složku, kde chcete nastavit podmínky zobrazování, a stisknete

tlačítko [Esc]. V otevřené nabídce vyberte možnost **Volba** a stisknete tlačítko [↶].

- 2 Jakmile se objeví obrazovka Volba, nastavte jednotlivé položky. Povolte nastavení umístěním kurzoru na cílovou položku a stisknutím tlačítka [↶].

Následující tabulka uvádí informace o jednotlivých položkách.



Pořadí přehrávání	Můžete vybrat třídění souborů buď Podle názvu nebo Podle data .
Pořadí třídění	Soubory lze třídit Vzestupně nebo Sestupně .
Nepřetržitě přehrávání	Můžete určit, zda se má prezentace opakovat.
Doba přepnutí obrazovky	Můžete nastavit čas pro zobrazení jednotlivého souboru v prezentaci. Čas lze nastavit v rozsahu mezi Ne (0) až 60 sekund. Když nastavíte Ne , je automatické přehrávání zakázáno.
Efekt	Lze nastavit efekty použité při výměně snímků.

- 3** Po dokončení nastavení umístěte pomocí tlačítek [↶], [↷], [↵] a [↶] kurzor nad **OK** a stiskněte tlačítko [↵].

Nastavení je použito.

Pokud nechcete nastavení použít, umístěte kurzor na **Zrušit** a stiskněte tlačítko [↵].

Dočasné vypnutí obrazu a zvuku (Vypnout A/V)

Tuto funkci můžete použít, když chcete zaměřit pozornost diváků na to, co říkáte, nebo když nechcete zobrazovat detaily, například když během prezentace procházíte soubory z počítače.

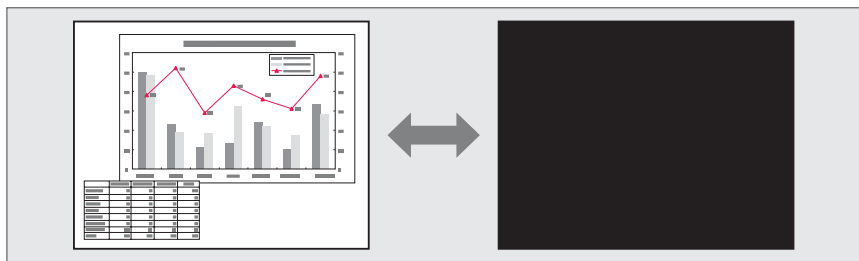

Opakovaným stisknutím tlačítka [A/V Mute] nebo při otevření/zavření krytu objektivu se zapíná a vypíná funkce Vypnout A/V.

Dálkové ovládání

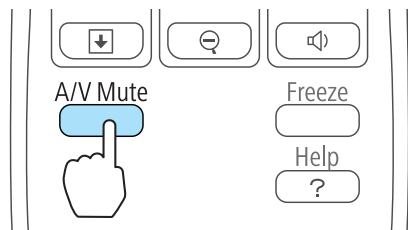

Projektor

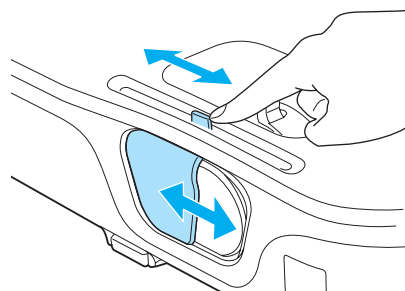

Dálkové ovládání

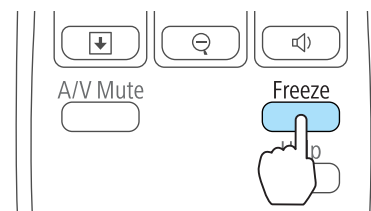

- Při promítání pohyblivého obrazu pokračuje přehrávání obrazu a zvuku i v případě, že je aktivní funkce Vypnout A/V. Není možné obnovit promítání od místa, kde byla aktivována funkce Vypnout A/V.
- Můžete vybrat obrazovku, která se otevře při stisknutí tlačítka [A/V Mute] v nabídce Konfigurace.
 - ☛ **Rozšířené - Zobrazení - Vypnout A/V s.71**
- Když je kryt vypnutí A/V zavřen po dobu asi 30 minut, aktivuje se Čas krytu čočky a napájení se automaticky vypne. Nechcete-li, aby se aktivoval čas krytu čočky, nastavte **Čas krytu čočky** na **Vypnuto**.
 - ☛ **Rozšířené - Provoz - Čas krytu čočky s.71**
- Během Vypnout A/V lampa stále svítí, takže se načítají hodiny lampy.

Zmrazení obrazu (Freeze)

Když je aktivována funkce Freeze u pohyblivého obrazu, obraz je nadále promítán, takže jej můžete posouvat po jednotlivých okénkách jako fotografie. Aktivujete-li funkci Freeze předem, můžete rovněž provádět operace, jako např. změnu souborů z počítače, aniž by na plátno byl promítán obraz.

Opakovaným stisknutím tlačítka [Freeze] se zapíná a vypíná funkce zmrazení.



- Zvuk se nepozastaví.
- Při promítání pohyblivých obrazů platí, že když je obraz pozastavený, stále se přehrává. Není možné obnovit promítání od místa, kde byl pozastaven obraz.
- Stisknete-li tlačítko [Freeze], když je otevřena nabídka Konfigurace nebo obrazovka nápovědy, otevřená obrazovka s nabídkou nebo obrazovka nápovědy se zavře.
- Freeze Zmrazit funguje i při použití funkce E-Zoom.

Funkce ukazatele (Ukazatel)

Tato funkce umožňuje umístit ikonu Ukazatel na část promítaného obrazu a pomáhá vám udržovat pozornost v oblasti, o které mluvíte.

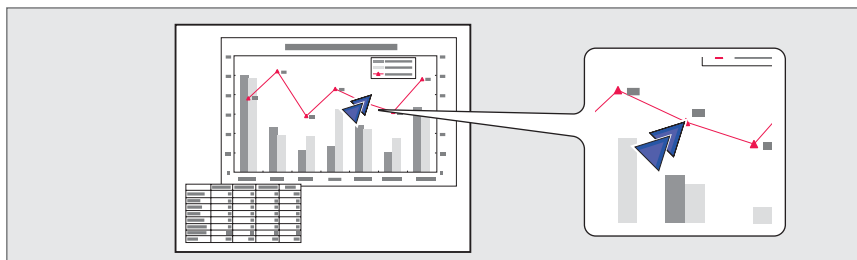

1 Zobrazte ukazatel.

Ukazatel se aktivuje nebo deaktivuje při každém stisknutí tlačítka [Pointer].

Dálkové ovládání

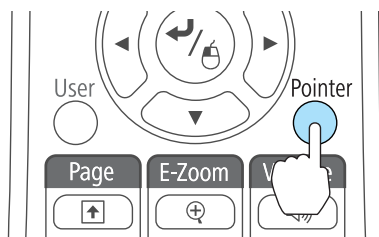

2 Posuňte ikonu Ukazatel (↖↗).

Dálkové ovládání

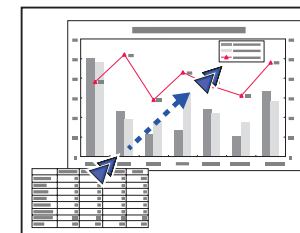
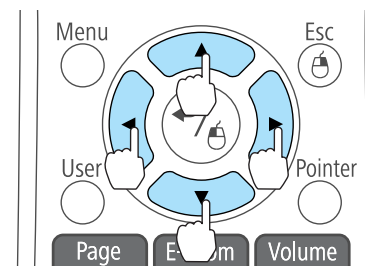

Při současném stisknutí libovolného páru sousedních tlačítek [↖↗], [↙↘], [↵] nebo [↶] se bude ukazatel pohybovat úhlopříčně.



Tvar ikony ukazatele lze vybrat v nabídce Konfigurace.

☛ **Nastavení - Tvar ukazatele s.70**

Zvětšení části obrazu (E-Zoom)

Tato funkce je vhodná ke zvětšení určité části obrazu, jako např. grafu a detailů v tabulce.

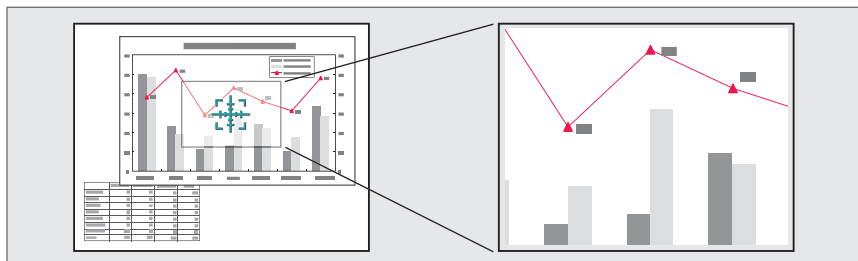

1 Aktivujte funkci E-Zoom.

Stisknutím tlačítka [⊕] se zobrazí křížek (⊕).



2 Posuňte křížek (⊕) do oblasti obrazu, která se má zvětšit.

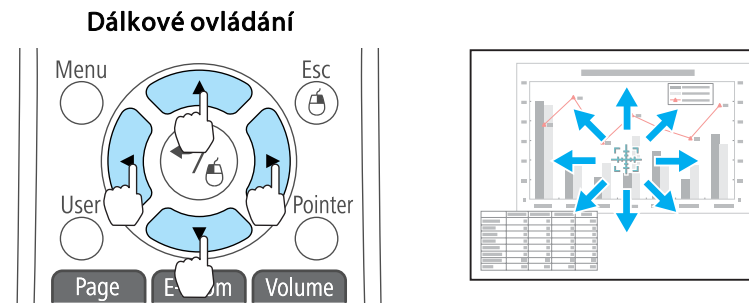

Při současném stisknutí libovolného páru sousedních tlačítek [↔], [↕], [↶] nebo [↷] se bude ukazatel pohybovat úhlopříčně.

3 Proveďte zvětšení.

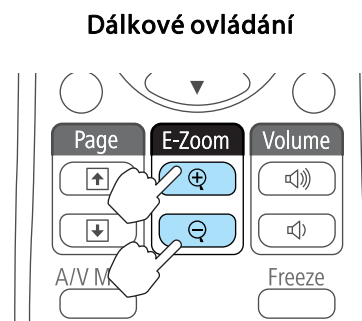

Tlačítko [⊕]: Při každém stisknutí rozšiřuje oblast. Stisknutím a podržením tlačítka se zvětšení provede rychleji.

Tlačítko [⊖]: Zmenšuje snímky, které byly zvětšeny.

Tlačítko [Esc]: Ruší funkci el. lupa.



- Na obrazovce se objeví poměr zvětšení. Vybranou oblast lze zvětšit jednou až čtyřikrát (v 25 krocích).
- Při promítání zvětšeného obrazu lze stiskem tlačítka [↔], [↕], [↶] a [↷] snímkem procházet.

Použití dálkového ovladače k ovládání ukazatele myši (bezdrátová myš)

Myš počítače lze ovládat pomocí dálkového ovladače projektoru. Tato funkce se nazývá bezdrátová myš.

Funkce bezdrátové myši je k dispozici u následujících operačních systémů.

	Windows	Mac OS
OS	Windows 98 Windows 98SE Windows Me Windows 2000 Windows XP Windows Vista Windows 7	Mac OS X 10.3.x Mac OS X 10.4.x Mac OS X 10.5.x Mac OS X 10.6.x

* Může se stát, že funkci bezdrátové myši nebude možné v některých verzích operačních systémů používat.

Chcete-li aktivovat funkci bezdrátové myši, použijte následující postup.

- 1 Připojte projektor k počítači pomocí kabelu USB.
 - ☛ "Připojení počítače" [s.23](#)
- 2 Změňte zdroj na jednu z následujících možností.
 - USB Display
 - Počítač
 - HDMI
 - ☛ "Přepojení na cílový obraz pomocí dálkového ovladače" [s.32](#)

Po nastavení lze ukazatel myši ovládat následujícím způsobem.

Pohybování ukazatelem myši

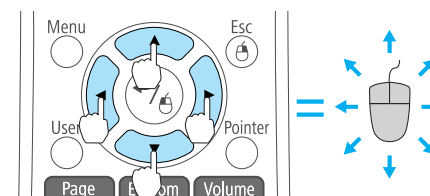

Tlačítka [↶][↷][↵][↶][↷]:
Přesunuje ukazatel myši.

Stisknutí tlačítek myši

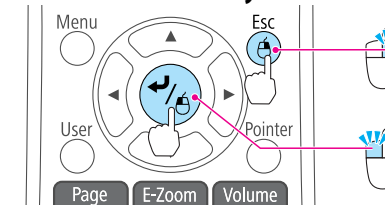

Tlačítko [Esc]: Klepnutí pravým tlačítkem myši.

Tlačítko [↵]: Klepnutí levým tlačítkem myši. Pokud tlačítko stisknete dvakrát rychle, bude to mít účinek jako poklepání myši.

Přetažení

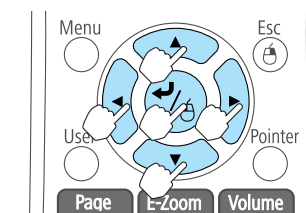

Stiskněte a podržte tlačítko [↵] a stiskněte tlačítko [↶], [↷], [↵] a [↶].

Uvolněním tlačítka [↵] umístíte položku na zvolené místo.

Strana nahoru/dolů

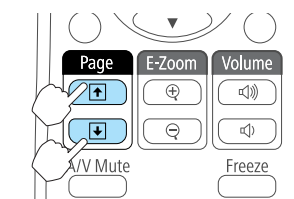

Tlačítko [⏪]: Přesun na předchozí stranu.

Tlačítko [⏩]: Přesun na následující stranu.



- Při současném stisknutí libovolného páru sousedních tlačítek [↖], [↗], [↘] nebo [↙] se bude ukazatel pohybovat úhlopříčně.
- Pokud jsou tlačítka myši na počítači nastavena tak, aby fungovala obráceně, ovládání tlačítek dálkového ovladače se také obrátí.
- Funkce bezdrátové myši není k dispozici za následujících podmínek.
 - Pokud je otevřena nabídka Konfigurace nebo obrazovka Nápověda
 - Při použití jiných funkcí, než je funkce bezdrátové myši (například nastavení hlasitosti)
 Při použití funkce E-lupa nebo Ukazatel je k dispozici funkce strana nahoru a strana dolů.

Uložení uživatelského loga

Aktuálně promítaný obraz můžete uložit jako uživatelské logo.



Jakmile je uživatelské logo uloženo, výchozí nastavení výrobce již nelze obnovit.

- 1 Promítněte obraz, který chcete uložit jako uživatelské logo, a potom stiskněte tlačítko [Menu].

☛ "Použití nabídky Konfigurace" s.65

Použití dálkového ovladače

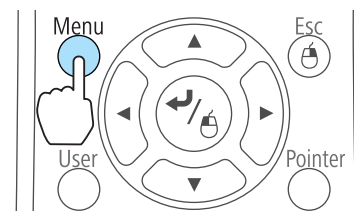

Použití ovládacího panelu

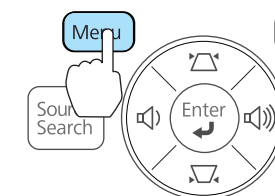

- 2 Vyberte možnost **Uživatelské logo** v nabídce **Rozšířené**.



[Esc] : Zpět [↕] : Zvol [↻] : Zadat [Menu] : Odej



- Pokud je položka **Ochrana uživ. loga** v části **Zabezpečení heslem** nastavena na **Zapnuto**, zobrazí se zpráva a nastavení loga nelze měnit. Chcete-li provést změny, nastavte položku **Ochrana uživ. loga** na **Vypnuto**.

☛ "Správa uživatelů (Zabezpečení heslem)" s.58

- Je-li položka **Uživatelské logo** vybrána, když se používají funkce Lichoběžník, E-lupa, Poměr stran nebo Upravit zvětšení, bude aktuálně prováděná funkce dočasně zrušena.

- 3** Jakmile se zobrazí zpráva "Vybrat tento obraz jako uživatelské logo?", vyberte možnost **Ano**.



Stisknutím tlačítka [↵] na dálkovém ovladači nebo na ovládacím panelu lze velikost obrazu změnit podle signálu, a to za účelem přizpůsobení aktuálnímu rozlišení obrazového signálu.

- 4** Posunutím výřezu vyberte část obrazu, kterou chcete použít jako uživatelské logo.

Stejné operace lze provádět pomocí ovládacího panelu projektoru.

Dálkové ovládání

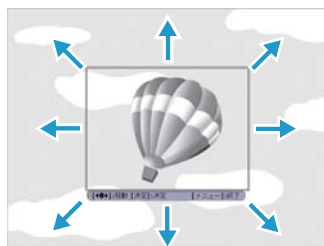
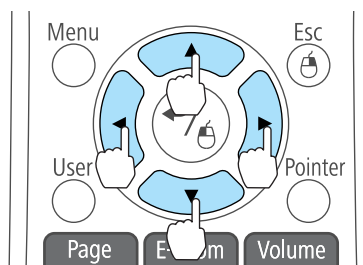

Můžete uložit velikost 400x300 bodů.

- 5** Stisknete-li tlačítko [↵] a zobrazí se hlášení "Vybrat tento obraz?", vyberte možnost **Ano**.

- 6** Na obrazovce nastavení měřítka vyberte faktor zvětšení.



- 7** Jakmile se zobrazí zpráva "Uložit tento obraz jako uživatelské logo?", vyberte možnost **Ano**.

Obraz bude uložen. Jakmile se obraz uloží, objeví se zpráva "Dokončeno."



- Po uložení uživatelského loga se smaže předchozí uživatelské logo.
- Ukládání trvá určitou dobu. Během ukládání nepoužívejte projektor ani jiné připojené zařízení. V opačném případě projektor nemusí fungovat správně.

Projektor má následující rozšířené možnosti zabezpečení.

- Zabezpečení heslem
Umožňuje omezit uživatele projektoru.
- Provozní zámek
Můžete zabránit, aby mohli uživatelé měnit nastavení projektoru bez svolení.
☛ "Omezení provozu (Provozní zámek)" s.60
- Zámek Proti Zcizení
Projektor je vybaven následujícím bezpečnostním zařízením proti zcizení.
☛ "Zámek proti zcizení" s.61

Správa uživatelů (Zabezpečení heslem)

Je-li aktivováno Zabezpečení heslem, uživatelé, kteří neznají heslo, nemohou projektor používat k promítání, i když je projektor zapnutý. Dále také nelze změnit uživatelské logo, které se zobrazí po zapnutí projektoru. Tato funkce slouží jako ochrana proti zcizení, protože zcizený projektor nelze používat. V době zakoupení není funkce Zabezpečení heslem aktivní.

Typy zabezpečení heslem

V závislosti na způsobu používání projektoru lze nastavit následující dva typy zabezpečení heslem.

- **Ochrana napájení**
Pokud je funkce **Ochrana napájení** nastavena na hodnotu **Zapnuto**, musíte po připojení a zapnutí projektoru zadat přednastavené heslo (totéž se týká funkce Napájení zapnuto). V případě zadání nesprávného hesla se promítání nezahájí.

• Ochrana uživ. loga

I v případě, že se někdo pokusí změnit uživatelské logo nastavené vlastníkem projektoru, nebude to možné provést. Když nastavíte možnost **Ochrana uživ. loga** na **Zapnuto**, jsou následující změny nastavení Uživatelské logo zakázány.

- Zachycení uživatelského loga
- Nastavení **Pozadí obrazu**, **Úvodní obrazovka** nebo **Vypnout A/V** v nabídce **Zobrazení**
☛ **Rozšířené - Zobrazení** s.71

Nastavení funkce Zabezpečení heslem

Následující postup slouží k nastavení funkce Zabezpečení heslem.

- 1 Během promítání stiskněte a podržte tlačítko [Freeze] po dobu asi pěti sekund.

Zobrazí se nabídka nastavení Zabezpečení heslem.

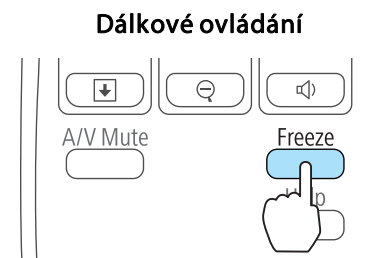

- Pokud je funkce Zabezpečení heslem již aktivována, musíte zadat heslo.
Pokud zadáte heslo správně, zobrazí se nabídka nastavení Zabezpečení heslem.
☛ "Zadání hesla" s.59
- Po nastavení hesla nalepte nálepku zabezpečení heslem na viditelné místo na projektoru jako další opatření proti zcizení.
☛ **Nálepka Zabezpečení Heslem**

- 2** Vyberte typ zabezpečení heslem, který chcete nastavit, a stiskněte tlačítko [↵].

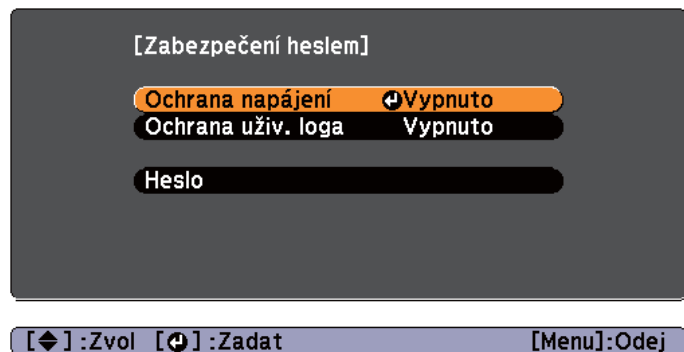

- 3** Vyberte položku **Zapnuto** a potom stiskněte tlačítko [↵].
Stiskněte tlačítko [Esc]. Znovu se otevře obrazovka, která byla zobrazena v kroku 2.

- 4** Nastavte heslo.

- (1) Vyberte možnost **Heslo** a potom stiskněte tlačítko [↵].
- (2) Při zobrazení zprávy "Změnit heslo?" vyberte možnost **Ano** a stiskněte tlačítko [↵]. Výchozí heslo je nastaveno na „0000“. Doporučujeme ho však změnit na vaše vlastní heslo. Pokud vyberete položku **Ne**, znovu se objeví obrazovka z kroku 2.
- (3) Stiskněte a podržte tlačítko [Num] a zároveň zadejte číselnými tlačítky čtyři číslice. Zadané číslo se zobrazí jako "****". Po zadání čtvrté číslice se zobrazí obrazovka potvrzení.

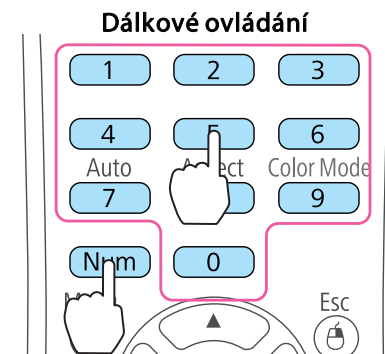

- (4) Znovu zadejte heslo.
Zobrazí se zpráva "Nové heslo bylo uloženo".
Jestliže heslo zadáte nesprávně, zobrazí se výzva k opakovanému zadání hesla.

Zadání hesla

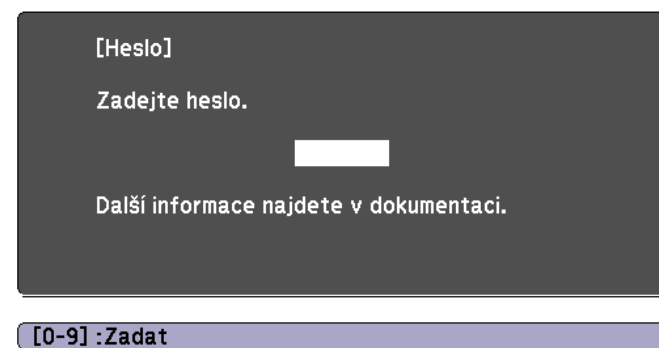

Po zobrazení obrazovky pro zadání hesla zadejte heslo pomocí dálkového ovladače.

Přidrže tlačítko [Num] a současně zadejte heslo pomocí tlačítek na číselné klávesnici.



Je-li zadáno správné heslo, funkce zabezpečení heslem se dočasně deaktivuje.

Upozornění

- Pokud heslo zadáte nesprávně třikrát po sobě, objeví se přibližně na pět minut zpráva "Funkce projektoru budou uzamčeny." a poté se projektor přepne do pohotovostního režimu. V takovém případě odpojte zástrčku ze zásuvky a znovu ji zapojte. Poté projektor znovu zapněte. Projektor znovu zobrazí obrazovku pro zadání hesla, na které můžete zadat správné heslo.
- Pokud heslo zapomenete, poznamenejte si číslo „**Kód požadavku: xxxxx**“, které se zobrazí na obrazovce, a obraťte se na nejbližší adresu v dokumentu Projektor Epson – seznam kontaktů.
 [Projektor Epson – seznam kontaktů](#)
- Budete-li uvedenou operaci opakovat a zadáte nesprávné heslo třicetkrát po sobě, zobrazí se následující zpráva a další zadání hesla projektoru již nebude možné. "Funkce projektoru budou uzamčeny. Kontaktujte společnost Epson podle informací v dokumentaci."
 [Projektor Epson – seznam kontaktů](#)

Omezení provozu (Provozní zámek)

Chcete-li zamknout tlačítka na ovládacím panelu, proveďte některý z následujících postupů.

- Úplné uzamčení
Budou zamčena všechna tlačítka na ovládacím panelu. Nelze provádět žádné operace z ovládacího panelu, včetně zapnutí a vypnutí napájení.
- Provozní zámek
Budou uzamčena všechna tlačítka na ovládacím panelu, kromě tlačítka [⏏].

Tato funkce je vhodná při akcích nebo prezentacích, když potřebujete deaktivovat všechna tlačítka během promítání, nebo ve školách, když potřebujete omezit používání tlačítek. Projektor lze nadále ovládat pomocí dálkového ovladače.

- 1 Během projekce stiskněte tlačítko [Menu].

 "Použití nabídky Konfigurace" s.65

Použití dálkového ovladače

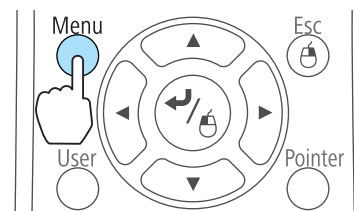

Použití ovládacího panelu

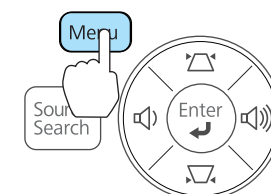

- 2 Vyberte možnost **Provozní zámek** v nabídce **Nastavení**.



- 3 Vyberte buď možnost **Úplné zamknutí**, nebo možnost **Provozní zámek** podle toho, co se hodí pro váš účel.

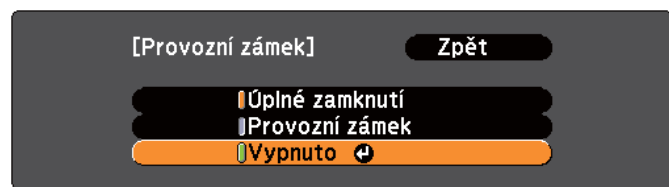

[Esc] : Zpět [◆] : Zvol [↻] : Nastavit [Menu] : Odej

4 Po zobrazení potvrzení klepněte na tlačítko **Ano**.

Tlačítka ovládacího panelu budou uzamčena podle zvoleného nastavení.



Chcete-li odemknout tlačítka ovládacího panelu, použijte některý z následujících postupů.

- V nabídce **Provozní zámek** vyberte možnost **Vypnuto**.
 - ☛ **Nastavení - Provozní zámek s.70**
- Stiskněte a podržte tlačítko [↵] na ovládacím panelu po dobu přibližně sedmi sekund. Zobrazí se zpráva o odemčení.

Zámek proti zcizení

Projektor je vybaven následujícími typy bezpečnostních zařízení proti zcizení.

- **Bezpečnostní slot**
Bezpečnostní slot je kompatibilní se systémem Microsaver Security System společnosti Kensington.
Podrobnější informace o bezpečnostním systému Microsaver viz odkaz níže.
☛ <http://www.kensington.com/>
- **Bod instalace bezpečnostního kabelu**
Běžně dostupnou drátěnou pojistku proti zcizení lze protáhnout bodem instalace a zabezpečit projektor ke stolu nebo sloupku.

Instalace drátěné pojistky

Protáhněte drátěnou pojistku proti zcizení bodem instalace.

Informace o uzamčení naleznete v dokumentaci dodané s drátěnou pojistkou.

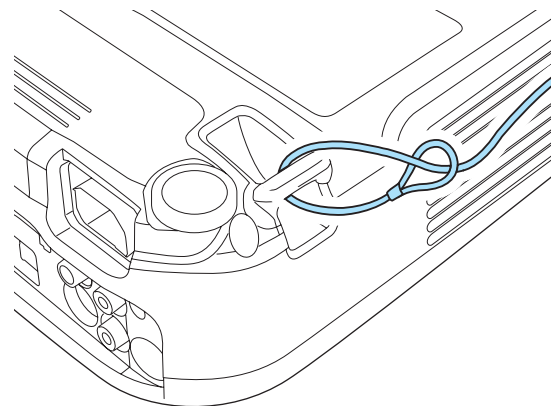

Příkazy ESC/VP21

Projektor lze ovládat z externího zařízení pomocí ESC/VP21.

Než začnete

EB-X14/EB-W12/EB-X12/EB-S12

- 1 Nainstalujte do počítače ovladač pro komunikaci prostřednictvím USB (ovladač EPSON USB-COM). Informace o ovladači EPSON USB-COM vám poskytne místní prodejce nebo nejbližší středisko podpory, jehož adresu naleznete v dokumentu Projektor Epson – seznam kontaktů.

☛ [Projektor Epson – seznam kontaktů](#)

- 2 Nastavte položku **USB Type B** v nabídce Rozšířené na **Link 21L**.

☛ [Rozšířené - USB Type B s.71](#)

- 3 Připojte port USB počítače ke portu USB (Type B) na projektoru pomocí kabelu USB.

Zopakujte postup od kroku 2.

EB-X11/EB-S11

Připojte sériový port počítače (D-Sub 9kolíkový) k portu RS-232C na projektoru pomocí sériového počítačového kabelu.

- Tvar konektoru: 9kolíkový miniaturní konektor D-Sub (zástrčka)

- Název vstupního portu projektoru: RS-232C

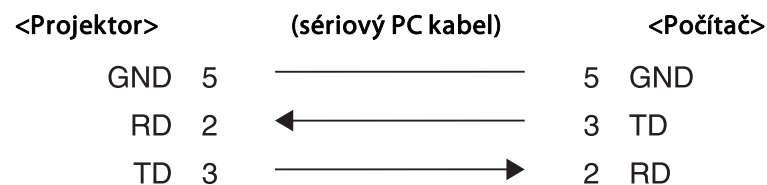
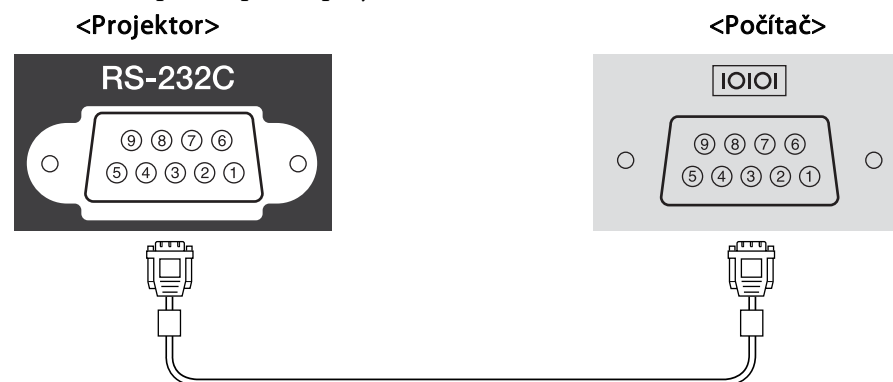

Název signálu	Funkce
GND	Země signálového vodiče
TD	Odesílání dat
RD	Příjem dat

Seznam příkazů

Pokud je do projektoru odeslán příkaz k zapnutí, projektor se zapne a přepne do režimu zahřívání. Při zapnutí napájení projektoru se zobrazí dvojtečka ":" (3Ah).

Když projektor provede příkaz, vrátí ":" a přijme další příkaz.

Jestliže při zpracování příkazu dojde k chybě, zobrazí se chybová zpráva a dvojtečka ":".

Níže jsou uvedeny hlavní součásti.

Položka		Příkaz	
Zapnutí a vypnutí napájení	Zapnuto	PWR ON	
	Vypnuto	PWR OFF	
Volba signálu	Počítač	Automaticky	SOURCE 1F
		RGB	SOURCE 11
		Komponent	SOURCE 14
	HDMI		SOURCE 30
	Video		SOURCE 41
	S-Video		SOURCE 42
	USB Display		SOURCE 51
	USB		SOURCE 52
Vypnout A/V Zapnuto/Vypnuto	Zapnuto	MUTE ON	
	Vypnuto	MUTE OFF	

- Řízení toku: Žádné

Na konec každého příkazu přidejte kód (CR) (0Dh) a odešlete.

Další podrobnosti vám poskytne místní prodejce nebo nejbližší středisko podpory, jehož adresu naleznete v dokumentu Projektor Epson – seznam kontaktů.

 [Projektor Epson – seznam kontaktů](#)

Komunikační protokol

- Výchozí nastavení přenosové rychlosti: 9600 b/s
- Délka dat: 8 bitů
- Parita: Žádná
- Stop bit: 1 bit



Nabídka Konfigurace

Tato kapitola popisuje použití nabídky Konfigurace a jejích funkcí.

V této části se vysvětluje použití nabídky Konfigurace.

Přestože jsou následující postupy vysvětlovány s použitím dálkového ovladače, stejné operace lze provést prostřednictvím ovládacího panelu. Dostupná tlačítka a jejich funkce jsou popisována v příručce v nabídce.

1 Otevřete obrazovku nabídky Konfigurace.

Obraz	Režim barev	Fotografie	Zpět
Signál	Jas	0	
Nastavení	Kontrast	0	
Rozšířené	Ostrost	0	
Informace	Teplota barev	Vysoká	
Reset	Úprava barev	Vypnuto	
	Autom. clona		
	Reset		

[Esc] / [↵] : Zpět [↩] : Zvol [Menu] : Odej

2 Vyberte položku hlavní nabídky.

Obraz	Lichoběžník	Lichoběž. - V/S	Zpět
Signál	Provozní zámek	Úplně zamknuti	
Nastavení	Tvar ukazatele	Ukazatel 1	
Rozšířené	Příkon	ECO	
Informace	Hlasitost	0	
Reset	Vzdálený přijímač	Vepředu/vzadu	
	Uživatelské tlačítko	Příkon	
	Zkušební vzor		
	Reset		

[Esc] / [↵] : Zpět [↩] : Zvol [Menu] : Odej

3 Vyberte položku podnabídky.

Obraz	Lichoběžník	Lichoběž. - V/S	Zpět
Signál	Provozní zámek	Úplně zamknuti	
Nastavení	Tvar ukazatele	Ukazatel 1	
Rozšířené	Příkon	ECO	
Informace	Hlasitost	0	
Reset	Vzdálený přijímač	Vepředu/vzadu	
	Uživatelské tlačítko	Příkon	
	Zkušební vzor		
	Reset		

[Esc] : Zpět [↩] : Zvol [↵] : Zadat [Menu] : Odej

4 Změňte nastavení.

[Nastavení] Hlasitost 0



[Příkon] Normální ECO



Zpět

5 Nastavení dokončíte stiskem tlačítka [Menu].

Tabulka nabídky Konfigurace

Položky, které lze nastavit, závisí na používaném modelu, obrazovém signálu a promítaném zdroji.

Název hlavní nabídky	Název podnabídky	Položky nebo hodnoty nastavení
Nabídka Obraz  s.67	Režim barev	Dynamický, Presentace, Kino, Fotografie, Sport, sRGB, Černá tabule a Bílá tabule
	Jas	-24 až 24
	Kontrast	-24 až 24
	Sytost barev	-32 až 32
	Odstín	-32 až 32
	Ostrost	-5 až 5
	teplota barev	Vysoká, Střední a Nízká
	Úpravy barev	Červená: -16 až 16 Zelená: -16 až 16 Modrá: -16 až 16
	Autom. clona	Zapnuto a Vypnuto
Nabídka Signál  s.68	Autom. nastavení	Zapnuto a Vypnuto
	Rozlišení	Automaticky, Širokouhý a Normální
	Seřízení souběhu	-
	Synchronizace	0 až 31
	Pozice	Nahoru, Dolů, Vlevo a Vpravo
	Progresivní	Vypnuto, Video a Film/Auto (pouze EB-X14/EB-W12/EB-X12) Zapnuto a Vypnuto (pouze EB-S12/EB-X11/EB-S11)
	Potlačení šumu	Vypnuto, NR1 a NR2

Název hlavní nabídky	Název podnabídky	Položky nebo hodnoty nastavení
	Video rozsah HDMI	Automaticky, Normální a Rozšířená
	Vstupní signál	Automaticky, RGB a Komponent
	Videosignál	Automaticky, NTSC, NTSC4.43, PAL, M-PAL, N-PAL, PAL60 a SECAM
	Poměr stran	Normální, Automaticky, 4:3, 16:9, Plný, Lupa a Nativní
	Přeskenování	Automaticky, Vypnuto, 4% a 8%
Nabídka Nastavení  s.70	Lichoběžník	Lichoběž. - V/S a Quick Corner
	Lupa	-
	Provozní zámek	Úplné zamknutí, Částečné uzamčení a Vypnuto
	Tvar ukazatele	Ukazatel 1, 2 a 3
	Příkon	Normální a ECO
	Hlasitost	0 až 10
	Vzdálený přijímač	Vepředu/vzadu, Čelní, Zadní a Vypnuto
	Uživatelské tlačítko	Ovládání jasu, Informace, Progresivní, Zkušební vzor, Rozlišení
	Zkušební vzor	-
Nabídka Rozšířené  s.71	Zobrazení	Zprávy, Pozadí obrazu, Úvodní obrazovka a Vypnout A/V
	Uživatelské logo	-
	Projekce	Čelní, Čelní/strop, Zadní a Zadní/strop

Název hlavní nabídky	Název podnabídky	Položky nebo hodnoty nastavení
	Provoz	Napájení zapnuto, Klidový režim, Čas úsp. režimu, Čas krytu čočky a Vysoká nadm. výška
	Pohotovostní režim	Komunikace zap. a Komunikace vyp.
	USB Type B	USB Display a Link 21L
	Jazyk	15 nebo 35 jazyků*1
Nabídka Informace ☛ s.72	Provoz lampy (hod)	-
	Zdroj	-
	Vstupní signál	-
	Rozlišení	-
	Videosignál	-
	Obnov. kmitočet	-
	Informace o synch.	-
	Stav	-
	Sériové číslo	-
Nabídka Reset ☛ s.73	Resetovat vše	-
	Reset hodin lampy	-

*1 Počet podporovaných jazyků se liší podle oblasti, kde se projektor používá.

Nabídka Obraz

Položky, které lze nastavit, závisí na obrazovém signálu a aktuálně promítaném zdroji. Podrobná nastavení se ukládají pro každý obrazový signál.

☛ "Automatická detekce vstupních signálů a změna promítaného obrazu (Hledání zdroje)" s.31



Podnabídka	Funkce
Režim barev	Můžete nastavit kvalitu obrazu, která vyhovuje danému prostředí. ☛ "Výběr kvality projekce (výběr Režim Barev)" s.41
Jas	Můžete upravit jas obrazu.
Kontrast	Můžete upravit rozdíl mezi světlými a tmavými částmi obrazu.
Sytost barev	Můžete nastavit sytost barev obrazu.
Odstín	(Nastavení je možné, pouze pokud je na vstupu komponentní video signál. Je-li na vstupu kompozitní video nebo S-video, je nastavení možné pouze v případě, že jsou přijímány signály NTSC.) Můžete upravit tón obrazu.
Ostrost	Můžete upravit ostrost obrazu.

Podnabídka	Funkce
Teplota barev	(Tuto položku nelze nastavit, pokud je položka Režim barev nastavena na sRGB .) Můžete nastavit celkový odstín obrazu. Pro úpravu odstínů jsou k dispozici tři nastavení, Vysoký , Střední a Nízký . Je-li vybráno nastavení Vysoký , obraz se zbarví do modra. Pokud je vybráno nastavení Nízký , obraz se zbarví do červena.
Úprava barev	(Tuto položku nelze nastavit, pokud je položka Režim barev nastavena na sRGB .) Můžete nastavit intenzitu barev samostatně pro složky Červená , Zelená a Modrá .
Autom. clona	(Tuto položku lze vybrat, pouze pokud je položka Režim barev nastavena na Dynamický nebo Kino .) Nastavením na Zapnuto se provádí úprava clony k dosažení optimálního světla promítaných obrazů. Nastavení je uloženo pro každý režim barev. ☛ "Nastavení Autom. clona" s.42
Reset	Umožňuje obnovit výchozí nastavení všech nastavení funkcí nabídky Obraz . Chcete-li vrátit všechny položky nabídky na výchozí hodnoty, viz odkaz níže. ☛ "Nabídka Reset" s.73

Nabídka Signál

Položky, které lze nastavit, závisí na obrazovém signálu a aktuálně promítaném zdroji. Podrobná nastavení se ukládají pro každý obrazový signál.

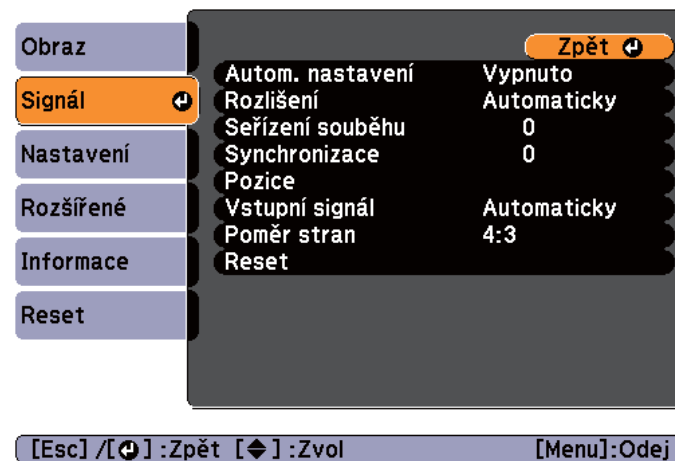

Nastavení v nabídce Signál nelze provést, pokud je zdrojem USB Display nebo USB.

☛ "Automatická detekce vstupních signálů a změna promítaného obrazu (Hledání zdroje)" [s.31](#)





Podnabídka	Funkce
Autom. nastavení	Chcete-li automaticky optimálně upravit nastavení Seřízení souběhu, Synchronizace a Pozice při změně vstupního signálu, nastavte Zapnuto .
Rozlišení	Chcete-li automaticky zjistit rozlišení vstupního signálu, použijte nastavení Automaticky . Pokud se obraz nepromítá správně, když je nastaven parametr Automaticky , například chybí některé části obrazu, použijte nastavení Širokoúhlý pro širokoúhlé projekční plochy nebo nastavení Normální v případě projekční plochy s poměrem stran 4:3 nebo 5:4 v závislosti na připojeném počítači.
Seřízení souběhu	Můžete upravit obraz z počítače, pokud se na něm objeví svislé pruhy.
Synchronizace	Můžete upravit obraz počítače, pokud se v něm objeví blikání, neostrost nebo rušení.
Pozice	Pokud část obrazu chybí, můžete upravit pozici zobrazení nahoru, dolů, vlevo a vpravo tak, aby byl zobrazen celý obraz.



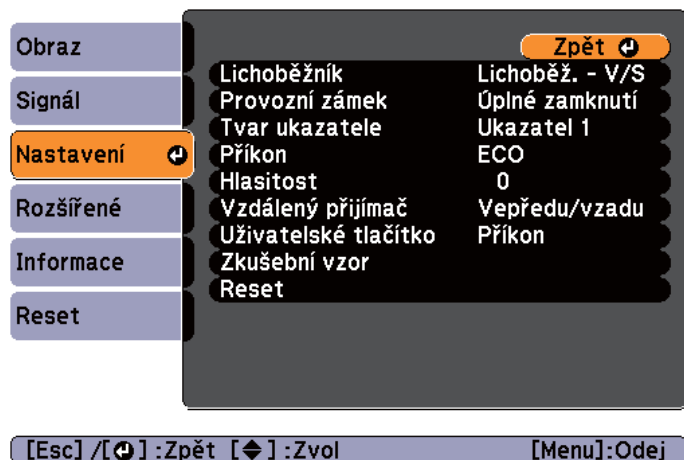

Podnabídka	Funkce
Progresivní	<p>(Toto nastavení lze upravit pouze v případě, že je na vstupu komponentní video nebo RGB video s prokládaným signálem (480i/576i/1080i). Toto nelze nastavit, pokud je na vstup přiváděn digitální signál RGB.)</p> <p>Proklad (i) signál je převeden na Progresivní (p). (Převod IP)</p> <ul style="list-style-type: none"> Pro EB-X14/EB-W12/EB-X12 Vypnuto: Ideální pro obraz s velkým množstvím pohybu. Video: Ideální pro běžné video. Film/autom.: Tato možnost je vhodná pro filmy, počítačovou grafiku a animaci. Pro EB-S12/EB-X11/EB-S11 Zapnuto: Ideální pro statické snímky. Vypnuto: Ideální pro obraz s velkým množstvím pohybu.
Potlačení šumu (pouze EB-X14/EB-W12/EB-X12)	<p>(Nelze nastavit, pokud je na vstupu digitální signál RGB, nebo pokud se zobrazuje prokládaný signál, když je položka Progresivní nastavena na Vypnuto.)</p> <p>Vyhlazuje hrubé obrazy. Existují dva režimy. Vyberte si své oblíbené nastavení. Toto nastavení se doporučuje nastavit na hodnotu Vypnuto při prohlížení obrazových zdrojů s velmi malým šumem, jako jsou například disky DVD.</p>
Video rozsah HDMI (pouze EB-X14/EB-W12/EB-X12)	<p>Pokud je port HDMI projektoru připojen k přehrávači DVD, video rozsah projektoru je nastaven podle nastavení rozsahu videa přehrávače DVD.</p>
Vstupní signál	<p>Můžete vybrat vstupní signál z portu Computer.</p> <p>Pokud vyberete nastavení Automaticky, vstupní signál se automaticky nastaví podle připojeného zařízení.</p> <p>Jestliže se při nastavení Automaticky barvy nezobrazují správně, vyberte signál v souladu s připojeným zařízením.</p>
Videosignál	<p>Můžete vybrat vstupní signál z portu Video. Pokud je vybráno nastavení Automaticky, jsou obrazové signály rozpoznávány automaticky. Pokud se na obraze objeví rušení nebo pokud dojde k problému, například pokud se při nastavení Automaticky nepromítá žádný obraz, vyberte příslušný signál podle připojeného zařízení.</p>

Podnabídka	Funkce
Poměr stran	<p>Můžete nastavit poměr stran promítaného obrazu.</p> <p> "Změna poměru stran promítaného obrazu" s.43</p>
Přeskenování	<p>Mění výstupní poměr stran obrazu (rozsah promítaného obrazu). Rozsah oříznutí lze nastavit na hodnoty Vypnuto, 4% nebo 8%. Pokud je zdrojem HDMI, je k dispozici nastavení Automaticky (pouze EB-X14/EB-W12/EB-X12). Je-li vybráno nastavení Automaticky, automaticky se změní na Vypnuto nebo 8% podle vstupního signálu.</p>
Reset	<p>Umožňuje obnovit výchozí nastavení všech hodnot nastavení nabídky Signál, kromě položky Vstupní signál.</p> <p>Chcete-li vrátit všechny položky nabídky na výchozí hodnoty, viz odkaz níže.</p> <p> "Nabídka Reset" s.73</p>

Nabídka Nastavení



Podnabídka	Funkce
Lichoběžník	<p>Lze provést korekci lichoběžníkového zkreslení.</p> <ul style="list-style-type: none"> Je-li vybráno nastavení Lichoběž. - V/S: Chcete-li provést korekci vodorovného a svislého lichoběžníkového zkreslení, upravte nastavení Lichoběžník - S a Lichoběžník - V. Můžete rovněž nastavit položku Auto. lichoběžník S a Nastavení lichob. H na Zapnuto nebo Vypnuto. (pouze EB-X14/EB-W12/EB-X12/EB-S12/EB-X11) Při výběru Quick Corner: Vyberte a proveďte korekci čtyř rohů promítaného obrazu.  "Quit Corner" s.38
Lupa (pouze EB-S12/EB-S11)	Upravuje velikost promítaného obrazu.
Provozní zámek	<p>Umožňuje omezit používání ovládacího panelu projektoru.</p> <p> "Omezení provozu (Provozní zámek)" s.60</p>

Podnabídka	Funkce
Tvar ukazatele	<p>Umožňuje vybrat tvar ukazatele.</p> <p>Ukazatel 1: </p> <p>Ukazatel 2: </p> <p>Ukazatel 3: </p> <p> "Funkce ukazatele (Ukazatel)" s.53</p>
Příkon	<p>Umožňuje vybrat jedno ze dvou nastavení jasu lampy. Vyberte možnost ECO, pokud je promítaný obraz příliš jasný, např. když promítáte ve tmavé místnosti nebo na malou projekční plochu. Pokud vyberete položku ECO, sníží se následujícím způsobem odběr elektrické energie a prodlouží životnost lampy. Současně se omezí hluk vznikající otáčením ventilátoru.</p> <p>Odběr elektrické energie: sníží se přibližně o 17,5 %, životnost lampy: prodlouží se přibližně 1.25krát</p> <p>Je-li projektor používán ve vysokých nadmořských výškách nebo na místech vystavených vysokým teplotám, může být automaticky použito nastavení ECO. Dojde-li k této situaci, je položka Příkon zbarvena šedě a nelze ji upravovat.</p>
Hlasitost	Umožňuje nastavit hlasitost. Hodnoty nastavení se ukládají pro každý zdroj.
Vzdálený přijímač	<p>Můžete omezit příjem operačního signálu z dálkového ovládání. Při nastavení na Vypnuto nelze provádět žádné operace pomocí dálkového ovladače. Chcete-li provádět operace pomocí dálkového ovladače, přidržte nejméně na 15 sekund stisknuté tlačítko [Menu] na dálkovém ovladači a nastavení se vrátí na výchozí hodnotu.</p>

Podnabídka	Funkce
Uživatelské tlačítko	Můžete vybrat a přiřadit položku z nabídky Konfigurace tlačítkem [User] dálkového ovladače. Stisknutím tlačítka [User] se zobrazí přímo obrazovka výběru/nastavení přiřazené položky nabídky a umožní vám provádět nastavení/seřízení jedním dotykem. Tlačítku [User] můžete přiřadit jednu z následujících položek. Ovládání jasu, Informace, Progresivní, Zkušební vzor, Rozlišení
Zkušební vzor	Při nastavení projektoru se zobrazuje zkušební vzor, abyste mohli stav promítání nastavit bez nutnosti připojení zařízení. Když se zobrazuje zkušební vzor, lze provést úpravy nastavení lupy a zaostření a opravu lichoběžníku. Stisknutím tlačítka [Esc] na dálkovém ovladači nebo na ovládacím panelu lze zkušební vzor zrušit. <div style="border: 1px solid black; padding: 5px; margin-top: 10px;">Upozornění Jestliže se vzor zobrazuje delší dobu, v promítaných obrazech může být patrný zbytkový obraz.</div>
Reset	Umožňuje obnovit výchozí nastavení všech hodnot nastavení nabídky Nastavení , kromě položky Lupa (pouze EB-S12/EB-S11) a Uživatelské tlačítko . Chcete-li vrátit všechny položky nabídky na výchozí hodnoty, viz odkaz níže. ☛ "Nabídka Reset" s.73

Nabídka Rozšířené



Podnabídka	Funkce
Zobrazení	Umožňuje měnit nastavení vztahující se k zobrazení dat projektoru. Zpráva: Když je tato položka nastavena na Vypnuto , následující položky nebudou zobrazeny. Názvy položek, pokud se změní Zdroj, Režim barev nebo Poměr stran, zprávy, pokud není na vstupu žádný signál, a varování, jako je například Výstraha vys. teplota. Pozadí obrazu*1: Můžete nastavit pozadí projekční plochy, když není k dispozici žádný obrazový signál, na hodnotu Černá , Modrá nebo Logo . Úvodní obrazovka*1: Chcete-li při zahájení projekce zobrazit Uživatelské logo , použijte nastavení Zapnuto . Vypnout A/V*1: Můžete nastavit obraz, který se zobrazí při stisknutí tlačítka [A/V Mute] na dálkovém ovladači, na hodnotu Černá , Modrá nebo Logo .

Podnabídka	Funkce
Uživatelské logo*1	Můžete změnit uživatelské logo, které se zobrazí jako pozadí, když je aktivní funkce Pozadí obrazu, Vypnout A/V atd. ☛ "Uložení uživatelského loga" s.56
Projekce	Vyberte jednu z následujících projekčních metod v závislosti na způsobu instalace projektoru. Čelní, Čelní/strop, Zadní a Zadní/strop Stisknutím a podržením tlačítka [A/V Mute] na dálkovém ovladači na dobu pěti sekund můžete změnit nastavení následujícím způsobem. Čelní↔Čelní/strop Zadní↔Zadní/strop ☛ "Způsoby Instalace" s.20
Provoz	Napájení zapnuto: Chcete-li, aby se projektor ihned po připojení k elektrické síti zapnul, použijte nastavení Zapnuto . Je-li připojen napájecí kabel, nezapomeňte, že se projektor automaticky zapne i v případech, jako je například obnovení dodávky proudu po výpadku napájení. Klidový režim: Když je funkce nastavena na hodnotu Zapnuto , automaticky se zastaví promítání, pokud na vstup nebude odeslán žádný vstupní signál a není prováděna žádná operace. Čas úsp. režimu: Když je možnost Klidový režim nastavena na hodnotu Zapnuto , můžete nastavit čas před automatickým vypnutím projektoru v rozsahu od jedné do 30 minut. Čas krytu čočky: Když je nastaven na Zapnuto , tato funkce vypne automaticky napájení po 30 minutách po uzavření krytu vypnutí A/V. Tato položka je ve výchozí konfiguraci nastavena na Zapnuto . Vysoká nadm. výška: Pokud projektor používáte v nadmořské výšce vyšší než 1500 m, nastavte hodnotu Zapnuto .

Podnabídka	Funkce
Pohotovostní režim	Nastavíte-li Komunikace zap. , můžete provádět následující operace, i když je projektor v pohotovostním režimu. <ul style="list-style-type: none"> • Monitorování a ovládání projektoru prostřednictvím počítače ☛ "Monitorování a ovládání" s.62 • Výstup analogových signálů RGB z portu Computer do externího monitoru (pouze EB-S12/EB-X11/EB-S11)
USB Type B (pouze EB-X14/EB-W12/EB-X12/EB-S12)	USB Display: Aktivuje funkci USB Display. ☛ "Projekce pomocí USB Display" s.32 Link 21L: Aktivuje příkazy ESC/VP21. ☛ "Příkazy ESC/VP21" s.62
Jazyk	Můžete nastavit jazyk zpráv a nabídek.
Reset	Můžete obnovit výchozí nastavení položek Zobrazení*1 a Provoz*2 v nabídce Rozšířené . Chcete-li vrátit všechny položky nabídky na výchozí hodnoty, viz odkaz níže. ☛ "Nabídka Reset" s.73

*1 Pokud je položka **Ochrana uživ. loga** nastavena na hodnotu **Zapnuto** v nabídce **Zabezpečení heslem**, nastavení týkající se uživatelského loga nelze změnit. Chcete-li provést změny, nastavte položku **Ochrana uživ. loga** na **Vypnuto**.

☛ "Správa uživatelů (Zabezpečení heslem)" s.58

*2 Kromě nastavení Vysoká nadm. výška.

Nabídka Informace (Pouze Zobrazení)

Umožňuje zkontrolovat stav promítaného obrazového signálu a stav projektoru. Položky, které je možno zobrazit, se mění podle toho, z jakého zdroje se aktuálně promítá. V závislosti na použitém modelu nejsou podporovány některé zdroje vstupu.

☛ "Automatická detekce vstupních signálů a změna promítaného obrazu (Hledání zdroje)" s.31

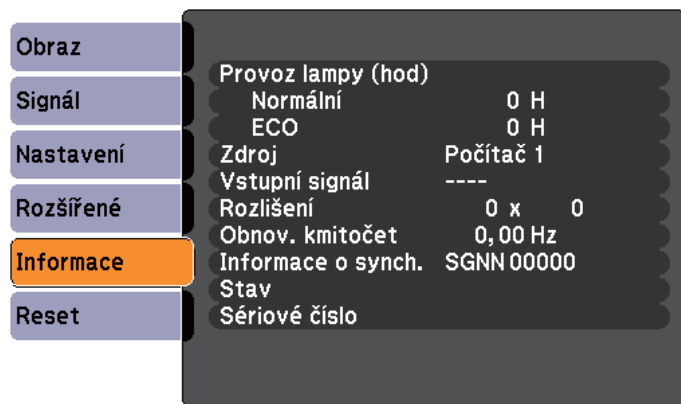

[◀]:Zvol

[Menu]:Odej

Podnabídka	Funkce
Provoz lampy (hod)	Můžete zobrazit kumulativní provozní dobu lampy*. Při dosažení kritické doby lampy se znaky zobrazí žlutě.
Zdroj	Můžete zobrazit název zdroje připojeného zařízení, jehož signál se právě promítá.
Vstupní signál	Můžete zobrazit obsah položky Vstupní signál nastavené v nabídce Signál podle zdroje.
Rozlišení	Můžete zobrazit rozlišení.
Obnov. kmitočet	Můžete zobrazit <u>obnovovací kmitočet</u> ▶▶.
Informace o synch.	Můžete zobrazit informace o obrazovém signálu. Tyto informace mohou být vyžadovány v případě opravy.
Videosignál	Můžete zobrazit nastavení položky Videosignál v nabídce Signál .
Stav	Informace o chybách, k nimž u projektoru došlo. Tyto informace mohou být vyžadovány v případě opravy.

Podnabídka	Funkce
Sériové číslo	Zobrazí sériové číslo projektoru.

* Během prvních 10 hodin je jako kumulativní provozní doba zobrazeno „0H“. 10 hodin a více se zobrazuje jako "10H", "11H" atd.

Nabídka Reset

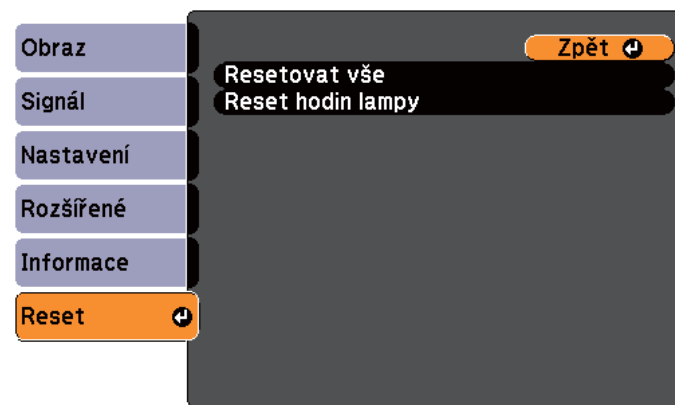

[Esc] / [↩]:Zpět [◀]:Zvol

[Menu]:Odej

Podnabídka	Funkce
Resetovat vše	Umožňuje obnovit výchozí nastavení položek v nabídce Konfigurace. U následujících položek nebude obnoveno výchozí nastavení: Vstupní signál , Uživatelské logo , Provoz lampy (hod) , Jazyk , Heslo , Lupa (pouze EB-S12/EB-S11) a Uživatelské tlačítko .
Reset hodin lampy	Maže kumulativní provozní dobu lampy v hodinách. Provozní hodiny lampy vynulujete při výměně lampy.



Odstraňování Problémů

Tato kapitola popisuje určování problémů a jejich řešení.

Pokud nastane problém s projektořem, stisknutím tlačítka Nápověda se zobrazí se obrazovka nápovědy, která vám pomůže. Problémy můžete vyřešit vybráním správné odpovědi na otázky.

- 1 Stiskněte tlačítko [Help].
Zobrazí se obrazovka nápovědy.

Použití dálkového ovladače

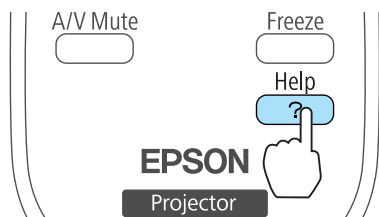

Použití ovládacího panelu

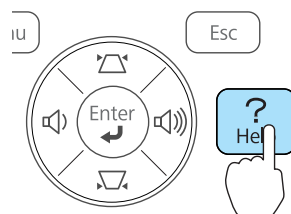

- 2 Vyberte položku nabídky.

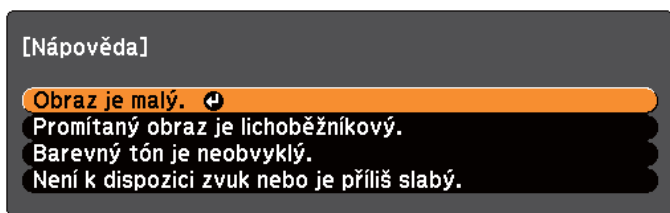

[◀▶]: Zvol [↵]: Zadat

[Help]: Odej

Použití dálkového ovladače

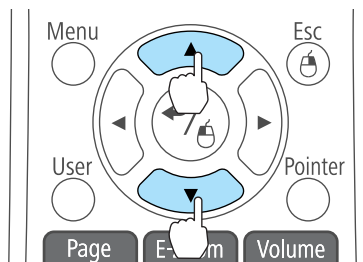

Použití ovládacího panelu

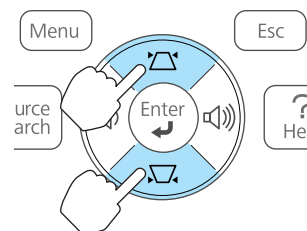

- 3 Potvrďte volbu.

Použití dálkového ovladače

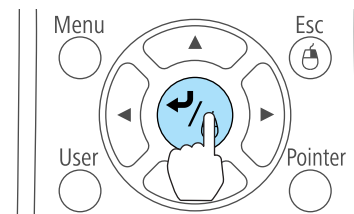

Použití ovládacího panelu

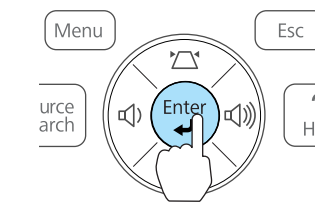

Dotazy a řešení se zobrazují, jak je znázorněno na následující obrazovce.

Stisknutím tlačítka [Help] ukončete nápovědu.

Obraz je malý.

- Je zvětšení nastaveno na minimum?
· Pomocí ovladače zvětšení změňte velikost obrazu.
- Nenachází se projektor příliš blízko projekční plochy?
· Přemístěte projektor do větší vzdálenosti od projekční plochy.

[Esc]: Zpět

[Help]: Odej



Pokud funkce Nápověda nevede k vyřešení problému, konzultujte následující odkaz.

☞ "Řešení Problémů" s.76

Jestli máte s projektorem problémy, nejdříve zkontrolujte indikátory projektoru a přejděte níže k části „Popis indikátorů“.

Pokud indikátory nesignalizují jasně potenciální původ problému, použijte níže uvedený odkaz.

☛ "Pokud indikátory nenabídnou žádné řešení" [s.79](#)



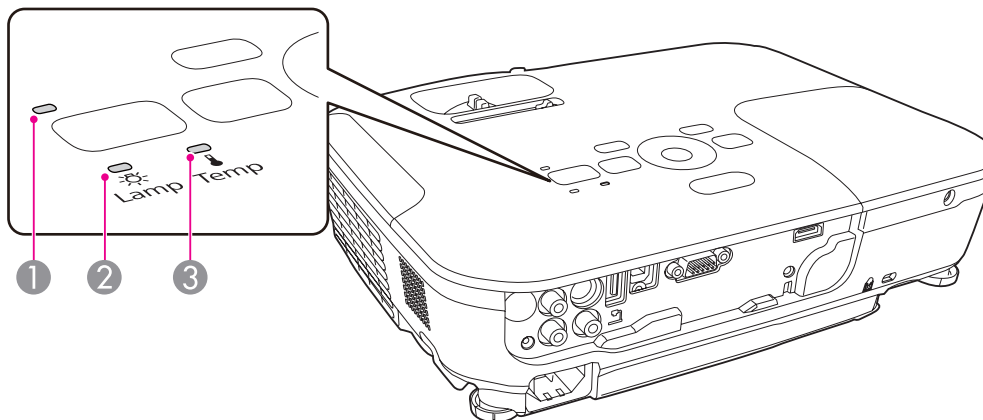

Popis indikátorů

Projektor je vybaven následujícími třemi indikátory, které označují provozní stav projektoru.



1 Indikátor napájení

Označují provozní stav.

-  Pohotovostní stav
Stisknutím tlačítka [⏻] v tomto stavu se zahájí projekce.
-  Příprava ke sledování prostřednictvím komunikace USB/sériového připojení nebo probíhá ochlazování
V průběhu blikání indikátoru jsou všechna tlačítka zablokována.
-  Zahřívání
Zahřívání trvá přibližně 30 sekund. Po dokončení zahřívání indikátor přestane blikat. Tlačítko [⏻] není k dispozici během zahřívání.
-  Promítání

2 Indikátor lampy

Označuje stav projekční lampy.

3 Indikátor teploty









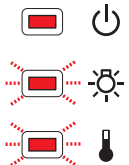

Označuje vnitřní teplotu.

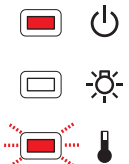

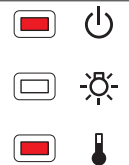



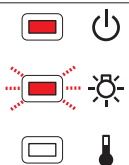











V následujících tabulkách najdete popis indikátorů a řešení problémů.

Pokud nesvítí žádný indikátor, zkontrolujte, zda je napájecí kabel správně připojený a zda zdroj napájení funguje.

Po odpojení napájecího kabelu někdy zůstane krátce svítit [⏻] indikátor. Nejedná se o závadu.

■ : Svítí ■■■ : Bliká □ : Nesvítí □ : V závislosti na stavu projektoru

Stav	Příčina	Řešení nebo stav
	Vnitřní chyba	Přestaňte projektor používat, odpojte zástrčku ze zásuvky a kontaktujte prodejce nebo použijte nejbližší adresu uvedenou v dokumentu Projektor Epson – seznam kontaktů.  Projektor Epson – seznam kontaktů
	Chyba ventilátoru Chyba na senzoru	Přestaňte projektor používat, odpojte zástrčku ze zásuvky a kontaktujte prodejce nebo použijte nejbližší adresu uvedenou v dokumentu Projektor Epson – seznam kontaktů.  Projektor Epson – seznam kontaktů
	Chyba vys. teplota (přehřívání)	Lampa se automaticky vypne a projekce zastaví. Počkejte asi pět minut. Zhruba po pěti minutách se projektor přepne do pohotovostního režimu; zkontrolujte následující dva body. <ul style="list-style-type: none"> • Zkontrolujte čistotu vzduchového filtru a průchodnost větracích otvorů. Dále ověřte, že projektor není umístěn těsně u zdi. • Jestliže je vzduchový filtr zanesený, vyčistěte jej nebo vyměňte. <ul style="list-style-type: none">  "Čištění vzduchového filtru" s.89, "Výměna vzduchového filtru" s.93 Pokud chyba pokračuje po zkontrolování všech výše uvedených bodů, přestaňte projektor používat, odpojte zástrčku ze zásuvky a kontaktujte prodejce nebo použijte nejbližší adresu uvedenou v dokumentu Projektor Epson – seznam kontaktů.  Projektor Epson – seznam kontaktů
		Pokud projektor používáte v nadmořské výšce nad 1 500 m, nastavte položku Vysoká nadm. výška na Zapnuto .  "Nabídka Rozšířené" s.71
	Chyba lampy Selhání lampy	Zkontrolujte následující dva body. <ul style="list-style-type: none"> • Vyměňte lampu a zkontrolujte, jestli není prasklá. <ul style="list-style-type: none">  "Výměna lampy" s.90 • Vyčistěte vzduchový filtr. <ul style="list-style-type: none">  "Čištění vzduchového filtru" s.89

Stav	Příčina	Řešení nebo stav
		<p>Pokud není lampička prasklá: Vraťte lampičku zpět a zapněte napájení.</p> <p>Pokud chyba přetrvává: Vyměňte lampičku za novou a poté zapněte napájení.</p> <p>Pokud chyba přetrvává: Přestaňte projektor používat, odpojte zástrčku ze zásuvky a kontaktujte prodejce nebo použijte nejbližší adresu uvedenou v dokumentu Projektor Epson – seznam kontaktů.</p> <p>☛ Projektor Epson – seznam kontaktů</p> <p>Pokud je lampička prasklá: Kontaktujte prodejce nebo použijte nejbližší adresu uvedenou v dokumentu Projektor Epson – seznam kontaktů. (Projekce nebude možná, dokud lampičku nevyměníte.)</p> <p>☛ Projektor Epson – seznam kontaktů</p> <p>Pokud projektor používáte v nadmořské výšce nad 1 500 m, nastavte položku Vysoká nadm. výška na Zapnuto.</p> <p>☛ "Nabídka Rozšířené" s.71</p>
     	Auto Iris Error Chyba napáj.	<p>Přestaňte projektor používat, odpojte zástrčku ze zásuvky a kontaktujte prodejce nebo použijte nejbližší adresu uvedenou v dokumentu Projektor Epson – seznam kontaktů.</p> <p>☛ Projektor Epson – seznam kontaktů</p>
     	Výstraha vys. teplota	<p>(Nejedná se o výjimečnou situaci. Nicméně pokud se teplota opět nadměrně zvýší, projekce se automaticky vypne.)</p> <ul style="list-style-type: none"> • Zkontrolujte čistotu vzduchového filtru a průchodnost větracích otvorů. Dále ověřte, že projektor není umístěn těsně u zdi. • Jestliže je vzduchový filtr zanesený, vyčistěte jej nebo vyměňte. <ul style="list-style-type: none"> ☛ "Čištění vzduchového filtru" s.89, "Výměna vzduchového filtru" s.93
     	Vyměňte lampičku	<p>Nahraďte starou lampičku novou.</p> <p>☛ "Výměna lampičky" s.90</p> <p>Budete-li lampičku používat po uplynutí intervalu pro výměnu, zvyšuje se pravděpodobnost výbuchu lampičky. Co nejdříve lampičku vyměňte.</p>



- Pokud projektor nefunguje správně, i když indikátory ukazují normální stav, použijte následující odkaz.
 - ☛ "Pokud indikátory nenabídnou žádné řešení" s.79
- Pokud jsou indikátory ve stavu, který není uveden v této tabulce, přestaňte projektor používat, odpojte zástrčku ze zásuvky a kontaktujte prodejce nebo použijte nejbližší adresu uvedenou v dokumentu Projektor Epson – seznam kontaktů.
 - ☛ [Projektor Epson – seznam kontaktů](#)

Pokud indikátory nenabídnou žádné řešení

Pokud se vyskytne kterýkoli z následujících problémů a indikátory nenabídnou žádné řešení, viz stránky pro jednotlivé problémy.

Problémy týkající se obrazu

<ul style="list-style-type: none"> • Žádný obraz Projekce se nespustí, projekční plocha je zcela černá nebo projekční plocha je zcela modrá. 	☞ s.80
<ul style="list-style-type: none"> • Pohyblivý obraz se nezobrazuje Pohyblivý obraz promítaný z počítače je zobrazen černě a nic se nepromítá. 	☞ s.81
<ul style="list-style-type: none"> • Projekce se automaticky zastaví 	☞ s.81
<ul style="list-style-type: none"> • Zobrazí se zpráva „Není podporováno“. 	☞ s.81
<ul style="list-style-type: none"> • Zobrazí se zpráva „Žádný signál“. 	☞ s.81
<ul style="list-style-type: none"> • Obraz je částečně nebo celý neostrý nebo deformovaný 	☞ s.82
<ul style="list-style-type: none"> • Obraz je rušený nebo zkreslený 	☞ s.83
<ul style="list-style-type: none"> • Obraz je ořezán (velký) nebo malý nebo není vhodný poměr jeho stran Zobrazuje se jen část obrazu nebo obraz nemá správný poměr výšky a šířky. 	☞ s.83
<ul style="list-style-type: none"> • Nesprávné barvy obrazu Celý obraz má fialový nebo zelený tón, obraz je černobílý nebo jsou barvy nevýrazné. 	☞ s.84
<ul style="list-style-type: none"> • Obraz je tmavý 	☞ s.85

Problémy při spuštění projekce

<ul style="list-style-type: none"> • Projektor se nezapne 	☞ s.85
---	--------

Jiné problémy

<ul style="list-style-type: none"> • Není slyšet žádný zvuk nebo je úroveň hlasitosti příliš nízká 	☞ s.86
--	--------

<ul style="list-style-type: none"> • Dálkový ovladač nefunguje 	☞ s.86
<ul style="list-style-type: none"> • Chci změnit jazyk nabídek a zpráv 	☞ s.87
<ul style="list-style-type: none"> • Při prezentaci se správně nezobrazují názvy souborů 	☞ s.87

Problémy týkající se obrazu

Žádný obraz

Kontrola	Řešení
Stiskli jste tlačítko [⏻]?	Stisknutím tlačítka [⏻] zapněte napájení.
Jsou indikátory zhasnuté?	Napájecí kabel není správně připojen nebo zdroj napájení nefunguje. Zapojte správně napájecí kabel projektoru. ☛ "Od instalace k promítání" s.30 Zkontrolujte, zda elektrická zásuvka nebo zdroj napájení funguje správně.
Není aktivní režim Vypnout A/V?	Stisknutím tlačítka [A/V Mute] na dálkovém ovladači zrušte funkci Vypnout A/V. ☛ "Dočasné vypnutí obrazu a zvuku (Vypnout A/V)" s.52
Je zavřený kryt vypnutí A/V?	Otevřete kryt vypnutí A/V. ☛ "Čelní a Horní strana" s.10
Jsou správně nastaveny položky nabídky Konfigurace?	Resetujte všechna nastavení. ☛ Reset - Resetovat vše s.73
Je promítaný obraz zcela černý? (Pouze při promítání obrazu z počítače)	Některé obrazy, jako například spořiče obrazovky, mohou být celé černé.
Je nastavení formátu signálu obrazu správné? (Pouze při promítání obrazu z video zdroje)	Změňte nastavení v souladu se signálem pro připojené zařízení. ☛ Signál - Videosignál s.68
Je kabel USB připojen správně? (Pouze při promítání USB Display)	Zkontrolujte, že je kabel USB připojen správně. Připojte ho znovu, pokud není připojený nebo není připojený správně.
Zobrazuje se Windows Media Center na celé obrazovce? (Pouze při promítání USB Display)	Pokud se Windows Media Center zobrazuje na celé obrazovce, nelze promítat pomocí možnosti USB Display. Zmenšete velikost obrazu.
Zobrazuje se aplikace pomocí funkce Windows DirectX? (Pouze při promítání USB Display)	Aplikace, které používají funkci Windows DirectX, nemusí správně zobrazovat obraz.

Pohyblivý obraz se nezobrazuje (pouze část pohyblivého obrazu zčerná)

Kontrola	Řešení
Je signál obrazu počítače zobrazen na displeji LCD a na monitoru? (Platí pouze při promítání obrazu z přenosného či stolního počítače s vestavěným displejem LCD)	Změňte obrazový signál z počítače pouze na externí výstup. Zkontrolujte dokumentaci k počítači nebo se obraťte na výrobce počítače.

Projekce se automaticky zastaví

Kontrola	Řešení
Je položka Klidový režim nastavena na možnost Zapnuto ?	Stisknutím tlačítka [⏻] zapněte napájení. Pokud nechcete používat Klidový režim, změňte nastavení na Vypnuto . ☛ Rozšířené - Provoz - Klidový režim s.71

Zobrazí se zpráva "Není podporováno".

Kontrola	Řešení
Je nastavení formátu signálu obrazu správné? (Pouze při promítání obrazu z video zdroje)	Změňte nastavení v souladu se signálem pro připojené zařízení. ☛ Signál - Videosignál s.68
Odpovídá rozlišení signálu a obnovovací kmitočet režimu? (Pouze při promítání obrazu z počítače)	Podrobnosti o změně rozlišení a frekvence obrazového signálu vysílaného počítačem najdete v dokumentaci k počítači. ☛ "Podporované Zobrazovací zařízení" s.101

Zobrazí se zpráva "Chybí signál".

Kontrola	Řešení
Jsou kabely správně připojeny?	Ověřte správnost připojení všech kabelů zajišťujících projekci. ☛ "Od instalace k promítání" s.30
Je nastaven správný port?	Stisknutím tlačítka [Source Search] na dálkovém ovladači nebo na ovládacím panelu změňte obraz. ☛ "Automatická detekce vstupních signálů a změna promítaného obrazu (Hledání zdroje)" s.31
Je zapnuté napájení počítače nebo zdroje videa?	Zapněte napájení zařízení.

Kontrola	Řešení
Je obrazový signál vyslán do projektoru? (Platí pouze při promítání obrazu z přenosného či stolního počítače s vestavěným displejem LCD)	Pokud je obrazový signál odeslán jen do displeje počítače nebo doplňkového monitoru, nastavte výstup pro externí cíl a také monitor počítače. U některých počítačů, je-li obrazový signál odeslán externě, se obrazový signál na displeji či doplňkovém monitoru neobjeví. Pokud zařízení propojíte v době, kdy je napájení projektoru nebo počítače již zapnuté, tlačítko Fn (funkční tlačítko), které přepíná videosignál počítače na externí výstup, nemusí fungovat. Vypněte napájení počítače a projektoru a potom ho znovu zapněte. ☛ "Od instalace k promítání" s.30 ☛ Dokumentace počítače

Obraz je částečně nebo celý neostrý nebo deformovaný

Kontrola	Řešení
Je Auto. lichoběžník S nastaveno na Vypnuto ? (pouze EB-X14/EB-W12/EB-X12/EB-S12/EB-X11)	Nastavení této položky na Zapnuto aktivuje Auto. lichoběžník S. ☛ Nastavení - Lichoběžník - Lichoběž. - V/S - Auto. lichoběžník S s.70 Používáte-li projektor s tímto nastavením vypnutým, upravte promítaný obraz ručně. ☛ "Ruční korekce" s.37
Je správně nastaveno zaostření?	Otáčením ovladače zaostření obraz zaostřete. ☛ "Úprava zaostření" s.41
Je projektor umístěn ve správné vzdálenosti?	Promítá mimo doporučenou vzdálenost pro promítání? Umístěte projektor do doporučeného rozsahu vzdáleností. ☛ "Formát plátna a Projekční vzdálenost" s.97
Není hodnota korekce lichoběžníkového zkreslení příliš vysoká?	Zmenšením projekčního úhlu snižte korekci lichoběžníkového zkreslení. ☛ "Úprava polohy obrazu" s.40
Nevytvořila se na objektivu kondenzace?	Pokud byl objektiv přemístěn ze studeného do teplého prostředí nebo pokud v místě instalace dochází k náhlým změnám teploty, na objektivu se může vytvořit kondenzace, která způsobí rozostření obrazu. Než projektor zapnete, ponechte jej v místnosti přibližně jednu hodinu vypnutý. Pokud se na objektivu vytvoří kondenzace, vypněte napájení projektoru a počkejte, dokud kondenzace nezmizí.

Obraz je rušený nebo zkreslený

Kontrola	Řešení
Je nastavení formátu signálu obrazu správné? (Pouze při promítání obrazu z video zdroje)	Změňte nastavení v souladu se signálem pro připojené zařízení. ☛ Signál - Videosignál s.68
Jsou kabely správně připojeny?	Ověřte správnost připojení všech kabelů zajišťujících projekci. ☛ "Připojení zařízení" s.23
Používáte prodlužovací kabel?	Pokud používáte prodlužovací kabel, signál může být ovlivněn elektrickým rušením. Pomocí kabelů dodaných s projektorem zkontrolujte, zda problém nezpůsobují používané kabely.
Je nastaveno správné rozlišení? (Pouze při promítání obrazu z počítače)	Nastavte počítač tak, aby vysílal signál podporovaný tímto projektorem. ☛ "Podporované Zobrazovací zařízení" s.101 ☛ Dokumentace počítače
Jsou položky <u>Synchronizace</u> a <u>Seřízení souběhu</u> správně nastavené? (Pouze při promítání obrazu z počítače)	Stisknutím tlačítka [Auto] na dálkovém ovladači nebo tlačítka [↵] na ovládacím panelu proveďte automatické nastavení. Pokud i po použití automatického nastavení není nastavení obrazu uspokojivé, lze také provést nastavení pomocí nabídky Konfigurace. ☛ Signál - Seřízení souběhu, Synchronizace s.68
Je vybrána možnost Přenést okno s vrstvami ? (Pouze při promítání USB Display)	Klepněte na Všechny programy - EPSON Projector - Epson USB Display - Nastavení Epson USB Display Ver.x.xx a zrušte zaškrtnutí pole Přenést okno s vrstvami .

Obraz je ořezán (velký) nebo malý nebo není vhodný poměr jeho stran

Kontrola	Řešení
Promítá se z počítače širokouhlý obraz? (Pouze při promítání obrazu z počítače)	Změňte nastavení v souladu se signálem pro připojené zařízení. ☛ Signál - Rozlišení s.68
Je obraz stále zvětšený funkcí El. lupa?	Stisknutím tlačítka [Esc] na dálkovém ovladači zrušte funkci E-Zoom. ☛ "Zvětšení části obrazu (E-Zoom)" s.54
Je správně nastavena poloha obrazu?	(Pouze při promítání vstupního analogového signálu RGB z portu Computer) Stiskem tlačítka [Auto] na dálkovém ovladači nebo tlačítka [↵] na ovládacím panelu upravte polohu. Polohu lze rovněž nastavit v nabídce Konfigurace. ☛ Signál - Pozice s.68

Kontrola	Řešení
Je počítač nastaven pro použití dvou zobrazovacích zařízení? (Pouze při promítání obrazu z počítače)	Pokud byl v dialogovém okně Vlastnosti zobrazení ovládacích panelů aktivován režim pro použití dvou zobrazovacích zařízení, na monitoru počítače se bude zobrazovat pouze polovina obrazu. Pokud chcete zobrazit na obrazovce počítače celý obraz, vypněte nastavení dvou zobrazovacích zařízení. ☛ Dokumentace ovladače grafické karty počítače
Je nastaveno správné rozlišení? (Pouze při promítání obrazu z počítače)	Nastavte počítač tak, aby vysílal signál podporovaný tímto projektorem. ☛ "Podporované Zobrazovací zařízení" s.101 ☛ Dokumentace počítače

Nesprávné barvy obrazu

Kontrola	Řešení
Shoduje se nastavení vstupního signálu se signálem připojeného zařízení?	Změňte následující nastavení v souladu se signálem pro připojené zařízení. <ul style="list-style-type: none"> • Pokud obraz pochází ze zařízení připojeného k portu Computer ☛ Signál - Vstupní signál s.68 • Pokud obraz pochází ze zařízení připojeného k portu Video nebo S-Video. ☛ Signál - Videosignál s.68
Je jas správně nastaven?	Upravte nastavení Jas v nabídce Konfigurace. ☛ Obraz - Jas s.67
Jsou kabely správně připojeny?	Ověřte správnost připojení všech kabelů zajišťujících projekci. ☛ "Připojení zařízení" s.23
Je možnost Kontrast nastavena správně?	Upravte nastavení Kontrast v nabídce Konfigurace. ☛ Obraz - Kontrast s.67
Je správně nastavena úprava barev?	Upravte nastavení Úprava barev v nabídce Konfigurace. ☛ Obraz - Úprava barev s.67
Je správně nastavena sytost barev a odstín? (Pouze při promítání obrazu z video zdroje)	Nastavte Sytost barev a Odstín v nabídce Konfigurace. ☛ Obraz - Sytost barev, Odstín s.67

Obraz je tmavý

Kontrola	Řešení
Je jas obrazu správně nastaven?	Upravte nastavení položek Jas a Příkon v nabídce Konfigurace. ☛ Obraz - Jas s.67 ☛ Nastavení - Příkon s.70
Je možnost Kontrast nastavena správně?	Upravte nastavení Kontrast v nabídce Konfigurace. ☛ Obraz - Kontrast s.67
Je čas vyměnit lampu?	Když se lampka blíží ke konci své životnosti, obraz je tmavší a kvalita barev nižší. Jakmile k tomu dojde, lampu vyměňte. ☛ "Výměna lampy" s.90
Není projektor používán ve vysoké nadmořské výšce nebo na místě vystaveném vysokým teplotám?	Je-li projektor používán ve vysokých nadmořských výškách nebo na místech vystavených vysokým teplotám, může být položka Příkon automaticky nastavena na ECO. Z toho důvodu může zobrazení ztmavnout. V takovém případě nelze nastavení Příkon změnit.

Problémy při zahájení projekce

Projektor se nezapne

Kontrola	Řešení
Stiskli jste tlačítko [⏻]?	Stisknutím tlačítka [⏻] zapnete napájení.
Jsou indikátory zhasnuté?	Napájecí kabel není správně připojen nebo zdroj napájení nefunguje. Odpojte a pak znovu připojte napájecí kabel. ☛ "Od instalace k promítání" s.30 Zkontrolujte, zda elektrická zásuvka nebo zdroj napájení funguje správně.
Rozsvítí se nebo zhasnou indikátory, když se dotknete napájecího kabelu?	Napájecí kabel má pravděpodobně nedostatečný kontakt nebo může být vadný. Odpojte napájecí kabel a znovu jej připojte. Pokud problém nelze odstranit, přestaňte projektor používat, odpojte napájecí kabel ze zásuvky a kontaktujte prodejce nebo použijte nejbližší adresu uvedenou v dokumentu Projektor Epson – seznam kontaktů. ☛ <i>Projektor Epson – seznam kontaktů</i>
Je Provozní zámek nastaven na Úplné zamknutí ?	Stiskněte tlačítko [⏻] na dálkovém ovládacím zařízení. Pokud nechcete používat Provozní zámek , změňte nastavení na Vypnuto . ☛ Nastavení - Provozní zámek s.70

Kontrola	Řešení
Je vybráno správné nastavení pro vzdálený přijímač?	Zkontrolujte Vzdálený přijímač v nabídce Konfigurace. ☛ Nastavení - Vzdálený přijímač s.70

Jiné problémy

Není slyšet žádný zvuk nebo je úroveň hlasitosti příliš nízká

Kontrola	Řešení
Zkontrolujte správnost zapojení audio-/videokabelu k projektoru a zdroji zvuku.	Odpojte kabel od portu Audio a pak jej znovu připojte.
Není nastavena minimální hlasitost?	Nastavte hlasitost tak, aby byl zvuk slyšet. ☛ Nastavení - Hlasitost s.70 ☛ "Nastavení hlasitosti" s.41
Není aktivní režim Vypnout A/V?	Stisknutím tlačítka [A/V Mute] na dálkovém ovladači zrušte funkci Vypnout A/V. ☛ "Dočasné vypnutí obrazu a zvuku (Vypnout A/V)" s.52
Má zvukový kabel specifikaci "No resistance" (Bez odporu)?	Při používání běžně dostupného zvukového kabelu zkontrolujte, zda je označen specifikací "No resistance" (Bez odporu).
Je připojeno kabelem HDMI? (pouze EB-X14/EB-W12/EB-X12)	Pokud není na výstupu žádný zvuk při připojení prostřednictvím kabelu HDMI, nastavte připojené zařízení k výstupu PCM.
Je vybrána možnost Výstup zvuku z projektoru? (Pouze při promítání USB Display)	Klepněte na Všechny programy - EPSON Projector - Epson USB Display - Nastavení Epson USB Display Ver.x.xx a vyberte možnost Výstup zvuku z projektoru .

Dálkový ovladač nefunguje

Kontrola	Řešení
Je vysílač signálu dálkového ovladače při použití nasměrován na snímač signálu dálkového ovladače na projektoru?	Nasměřujte dálkové ovládání na snímač signálu dálkového ovladače. ☛ "Provozní dosah dálkového ovladače" s.18
Není dálkový ovladač příliš daleko od projektoru?	Provozní dosah dálkového ovladače je přibližně 6 metrů. ☛ "Provozní dosah dálkového ovladače" s.18

Kontrola	Řešení
Nesvítl na snímač signálu dálkového ovladače přímé sluneční světlo nebo silné světlo zářivky?	Umístěte projektor tak, aby snímač signálu dálkového ovladače nebyl vystaven silnému zdroji světla. Nebo nastavte dálkový ovladač na možnost Vypnuto v položce Vzdálený přijímač v nabídce Konfigurace. ☛ Nastavení - Vzdálený přijímač s.70
Je vybráno správné nastavení pro Vzdálený přijímač ?	Zkontrolujte Vzdálený přijímač v nabídce Konfigurace. ☛ Nastavení - Vzdálený přijímač s.70
Nejsou baterie vybité? Jsou baterie správně vloženy?	Zkontrolujte, zda jsou baterie vloženy správně nebo podle potřeby použijte nové. ☛ "Výměna baterií v dálkovém ovladači" s.18

Chci změnit jazyk nabídek a zpráv

Kontrola	Řešení
Změňte nastavení Jazyk.	Upravte nastavení jazyka v nabídce Konfigurace. ☛ Rozšířené - Jazyk s.71

Při prezentaci se správně nezobrazují názvy souborů

Kontrola	Řešení
Není název souboru příliš dlouhý?	Maximální délka názvu souboru je 8 znaků. Pokud je název souboru delší než tento limit, je střední část vynechána a název je zkrácen na 8 znaků.
Neobsahuje název souboru 2bajtové znaky?	V názvech souborů lze používat pouze alfanumerické znaky a symboly. Jakékoli jiné znaky jsou zaměněny otazníkem (?).



Údržba

Tato kapitola nabízí informace o údržbě dlouhodobě zajišťující maximální výkon projektoru.

Pokud je projektor znečištěný nebo se snižuje kvalita obrazu projekce, projektor je nutno očistit.

Upozornění

Před čištěním projektor vypněte.

Čištění Povrchu Projektoru

K čištění skříně projektoru používejte měkkou látku.

Při čištění na skříň příliš netlačte. Pokud je projektor silně znečištěný, navlhčete látku ve vodě obsahující malé množství neagresivního čistícího prostředku a před otřením skříně projektoru látku řádně vyždímejte.

Upozornění

K čištění povrchu projektoru nepoužívejte těkavé látky, jako například líh nebo ředidlo. Může dojít ke změně kvality nebo vyblednutí povrchu.

Čištění objektivu

K čištění objektivu používejte běžně dostupnou speciální tkaninu na čištění optiky.

Varování

K odstraňování prachu a vláken z objektivu nepoužívejte spreje, které obsahují hořlavý plyn. Projektor by mohl vzplanout vlivem vysoké vnitřní teploty lampy.

Upozornění

Objektiv nečistěte hrubým materiálem a nevystavujte objektiv nárazům; mohl by se poškodit.

Čištění vzduchového filtru

Po zobrazení následující zprávy vyčistěte vzduchový filtr a vstupní větrací otvor.

"Projektor se přehřívá. Zkontrolujte, zda nejsou zablokovány větrací otvory, a vyčistěte nebo vyměňte vzduchový filtr."

Upozornění

- Pokud se vzduchový filtr zanechá prachem, může se zvýšit vnitřní teplota projektoru, což může způsobit problémy s provozem a zkrátit životnost optického systému. Po zobrazení této zprávy ihned vyčistěte vzduchový filtr.
- Neoplachujte vzduchový filtr ve vodě. Nepoužívejte saponáty ani rozpouštědla.

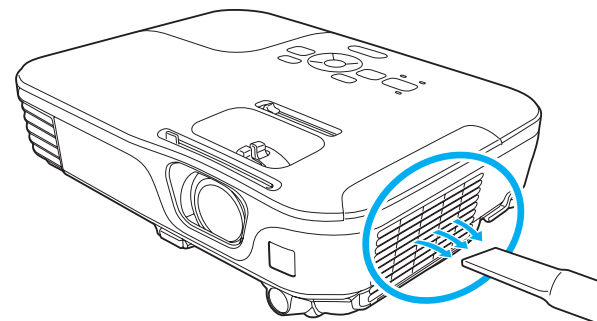

- Pokud se tato zpráva zobrazuje často i po čištění, je třeba vyměnit vzduchový filtr. Nainstalujte nový vzduchový filtr.
 - "Výměna vzduchového filtru" [s.93](#)
- Tyto součásti čistěte minimálně jednou za tři měsíce. Pokud projektor používáte v prostředí se zvýšenou prašností, čištění provádějte častěji.

V této části je popsán postup výměny lampy a vzduchového filtru.

Výměna lampy

Interval výměny lampy

Lampu vyměňte v následujících případech:

- Zobrazí se následující zpráva.
"Je třeba vyměnit lampu. Kontaktujte prodejce vašeho projektoru Epson nebo zakupte na www.epson.com."



Zpráva se zobrazuje 30 sekund.

- Indikátor lampy bliká oranžově.

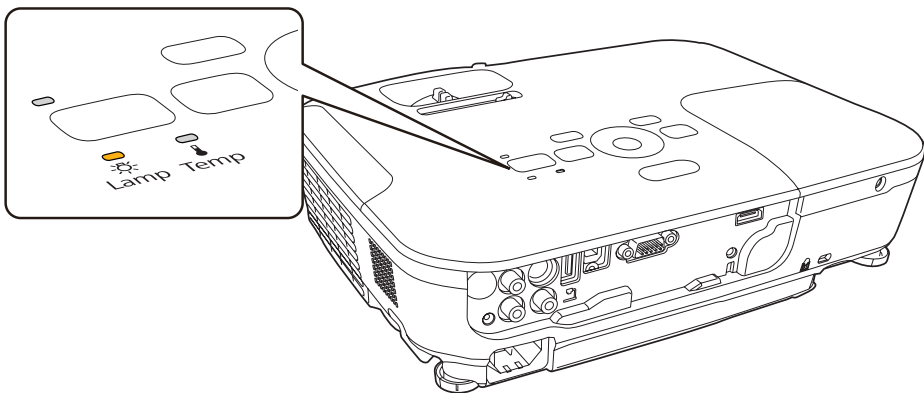

- Promítaný obraz tmavne nebo se postupně zhoršuje.

Upozornění

- Hlášení o nutnosti výměny lampy je nastaveno tak, aby se zobrazilo po následujících intervalech. Výměna lampy je nutná k zachování optimálního jasu a kvality promítaného obrazu.
Když je **Příkon** nastaveno na **Normální**: Asi 3900 hodin
Když je **Příkon** nastaveno na **ECO**: Asi 4900 hodin
☛ **Nastavení - Příkon s.70**
- Budete-li lampu používat po uplynutí intervalu pro výměnu, zvyšuje se pravděpodobnost výbuchu lampy. Jakmile se zobrazí výzva k výměně lampy, vyměňte lampu co nejdříve za novou, i když lampa ještě funguje.
- Opakovaně nevypínejte a ihned nezapínejte napájení. Časté zapínání a vypínání napájení může zkrátit životnost lampy.
- V závislosti na vlastnostech lampy a na způsobu použití může lampa ztmavnout nebo přestat fungovat ještě před zobrazením výzvy k výměně lampy. Doporučujeme, abyste měli náhradní lampu vždy připravenou.

Postup při výměně lampy

Lampu lze vyměnit, i když je projektor zavěšen pod stropem.

⚠ Varování

- Když vyměňujete lampu, protože přestala svítit, je možné, že praskla. Pokud vyměňujete lampu projektoru upevněného pod stropem, vždy předpokládejte, že lampa praskla, a stůjte vedle krytu lampy, nikoliv pod ním. Opatrně sejměte kryt lampy.
- Lampu nikdy nedemontujte ani nepředělávejte. Pokud se do projektoru nainstaluje a použije upravená nebo demontovaná lampa, mohla by způsobit požár, úraz elektrickým proudem nebo nehodu.

Výstraha

Před odstraněním krytu počkejte, až lampa dostatečně vychladne. Pokud je lampa stále horká, může dojít k popálení nebo jinému poranění. Lampa dostatečně vychladne přibližně hodinu po vypnutí napájení.

- 1** Po vypnutí napájení projektoru zazní dvakrát potvrzující signál; potom můžete odpojit napájecí kabel.
- 2** Před odstraněním krytu z horní části projektoru počkejte, až lampa dostatečně vychladne.
Šroubovákem dodaným s novou lampou nebo vlastním křížovým šroubovákem uvolněte šroubek upevňující kryt lampy. Potom posuňte kryt lampy dopředu a zvednutím jej sejměte.

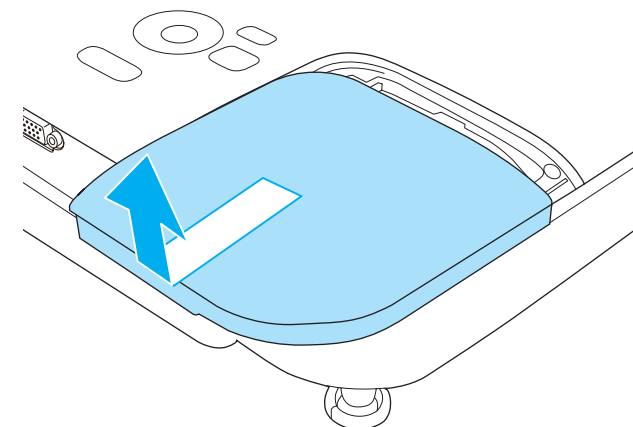
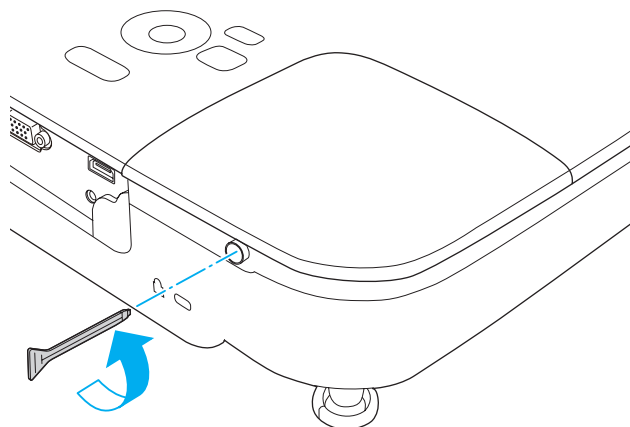

- 3** Uvolněte dva šroubky upevňující lampu.

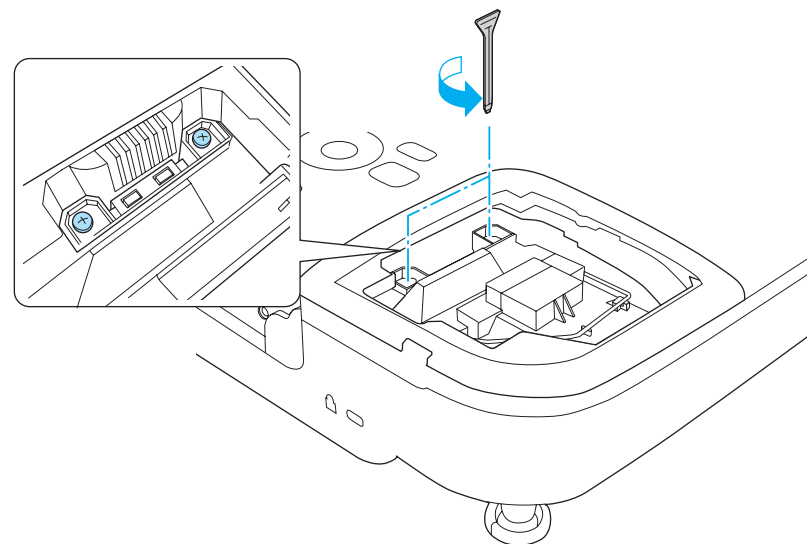

- 4** Vyjměte starou lampu zatažením za rukojeť.
Pokud je lampička prasklá, vyměňte ji za novou nebo požádejte nejbližšího prodejce o radu.

☛ *Projektor Epson – seznam kontaktů*

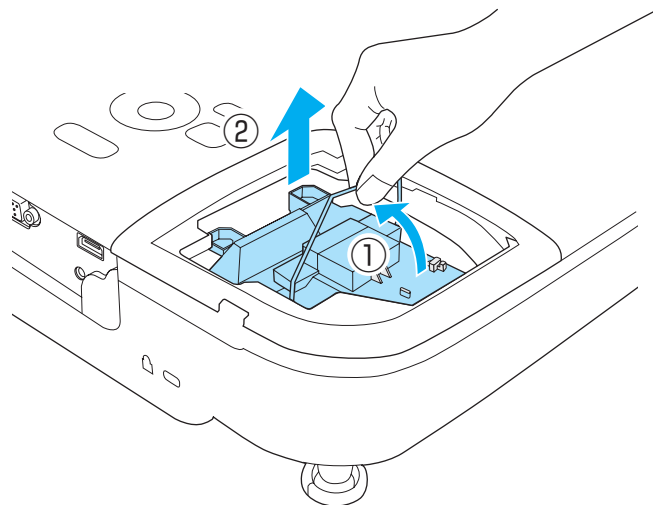

- 5** Nainstalujte novou lampičku.
Zasuňte novou lampičku po vodící liště správným směrem tak, aby dosedla na místo, pevně zatlačte a jakmile je zcela zasunutá, utáhněte dva šroubky.

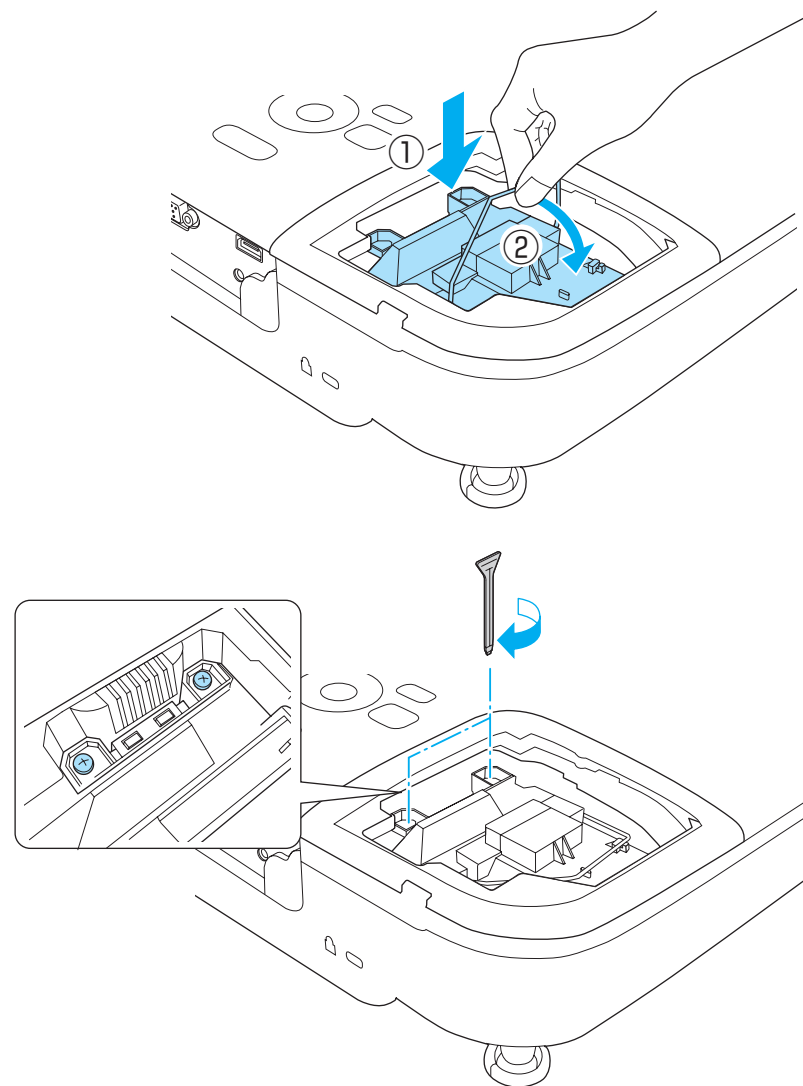

- 6** Nasadte kryt lampy.

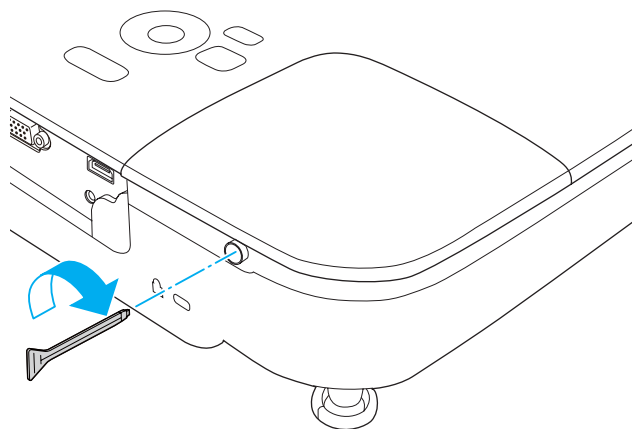

Upozornění

- Zkontrolujte, zda je lampa nainstalována správně. Po odstranění krytu lampy se napájení automaticky vypne; jedná se o bezpečnostní opatření. Pokud není správně nainstalována lampa nebo kryt lampy, napájení se nezapne.
- Tento produkt obsahuje lampu, která obsahuje rtuť (Hg). Pokyny ke správné likvidaci a recyklaci získáte od místních úřadů. Použité vzduchové filtry likvidujte v souladu s místními předpisy.

Resetování provozní hodin lampy

Projektor zaznamenává dobu, po kterou je lampa v provozu. Jakmile nastane doba, kdy je třeba lampu vyměnit, zobrazí se zpráva a indikátor. Po výměně lampy nezapomeňte vynulovat hodnotu Provoz lampy (hod) pomocí nabídky Reset.

 **Reset - Reset hodin lampy** [s.73](#)



Počítadlo **Provoz lampy (hod)** nulujte pouze po výměně lampy. V opačném případě nebude provozní doba signalizována správně.

Výměna vzduchového filtru

Interval výměny vzduchového filtru

Pokud se zpráva se zobrazuje opakovaně, i když byl vzduchový filtr vyčištěn, je nutno filtr vyměnit.

Postup při výměně vzduchového filtru

Vzduchový filtr lze vyměnit, i když je projektor zavěšen na stropě.

- 1** Po vypnutí napájení projektoru zazní dvakrát potvrzující signál; potom můžete odpojit napájecí kabel.
- 2** Otevřete kryt vzduchového filtru.

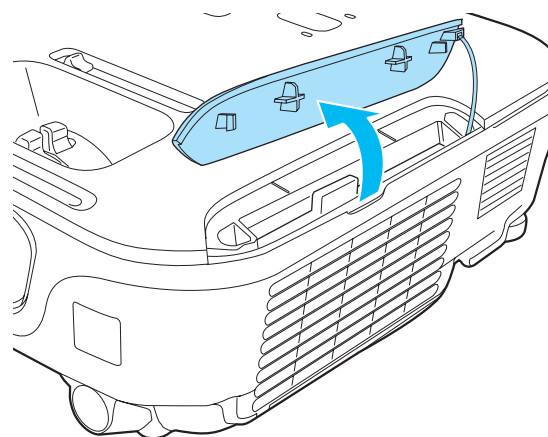

- 3** Odstraňte vzduchový filtr.
Uchopte výstupek krytu vzduchového filtru a vytáhněte jej přímo ven.

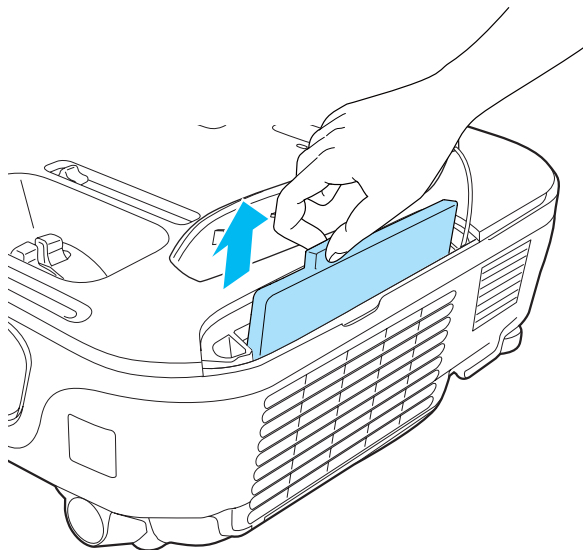

- 4** Nainstalujte nový vzduchový filtr.
Zasuňte vzduchový filtr zvenku a zatlačte jej dovnitř tak, aby pevně zacvaknul na místo.

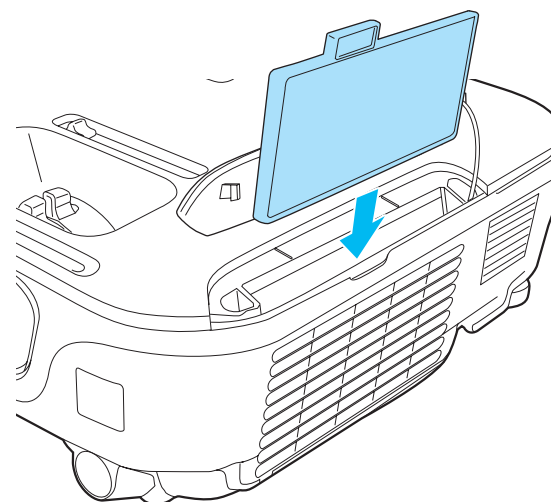

- 5** Zavřete kryt vzduchového filtru.



Použité vzduchové filtry likvidujte v souladu s místními předpisy.
Rámeček filtru: ABS
Filtr: polyuretanová pěna



Příloha

K dispozici je následující volitelné příslušenství a spotřební materiál. Tyto výrobky si zakupte v případě potřeby. Následující seznam volitelného příslušenství a spotřebního materiálu je platný k: květen 2011. Údaje o příslušenství mohou být změněny bez předchozího upozornění a dostupnost se může lišit v závislosti na zemi zakoupení.

Volitelné Příslušenství

Interaktivní jednotka ELPIU01

Použijte při promítání obrazovky počítače na projekční plochu.

Projektor dokumentů ELPDC06/ELPDC11

Použijte při promítání materiálů, jako jsou knihy, dokumenty OHP nebo fólie.

Měkká přenosná taška ELPKS63

Měkké pouzdro k přenášení projektoru.

Přenosné 50palcové promítací plátno ELPSC32

Kompaktní plátno, které lze snadno přenášet. (Poměr stran [▶▶](#) 4:3)

Přenosné 60palcové promítací plátno ELPSC27

Přenosné 80palcové promítací plátno ELPSC28

100palcové promítací plátno ELPSC29

Přenosná svinovací promítací plátna. (poměr stran 4:3)

Přenosné 70palcové promítací plátno ELPSC23

Přenosné 80palcové promítací plátno ELPSC24

Přenosné 90palcové promítací plátno ELPSC25

Přenosná svinovací promítací plátna. (poměr stran 16:10)

Přenosné 53palcové promítací plátno ELPSC30

Přenosné 64palcové promítací plátno ELPSC31

Přenosná magnetická promítací plátna. (poměr stran 4:3)

Plátno s několika poměry stran ELPSC26

Přenosné plátno s několika poměry stran

Počítačový kabel ELPKC02

(1,8 m - pro mini D-Sub 15 kolíků/mini D-Sub 15 kolíků)

Počítačový kabel ELPKC09

(3 m - pro mini D-Sub 15 kolíků/mini D-Sub 15 kolíků)

Počítačový kabel ELPKC10

(20 m - pro mini D-Sub 15 kolíků/mini D-Sub 15 kolíků)

Kabel komponentního videa ELPKC19

(3 m - pro zástrčku mini D-Sub 15 kolíků/RCA samčí×3)

Slouží k připojení zdroje [komponentního videa▶▶](#).

Stropní trubka (450 mm)* ELPPF13

Stropní trubka (700 mm)* ELPPF14

Slouží k montáži projektoru na zvýšený strop.

Montážní konzola* ELPMB23

Slouží k montáži projektoru pod strop.

* Při zavěšování projektoru pod strop jsou nutné zvláštní dovednosti. obraťte se naprodejce nebo použijte nejbližší adresu uvedenou v dokumentu Projektor Epson – seznam kontaktů.

 [Projektor Epson – seznam kontaktů](#)

Spotřební Materiál

Lampa ELPLP67

Pro výměnu použité lampy.

Vzduchový filtr ELPAF32

Použijte jako náhradu za použité vzduchové filtry.

Projekční vzdálenost (pro EB-W12)

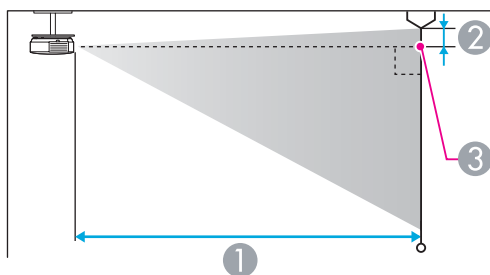
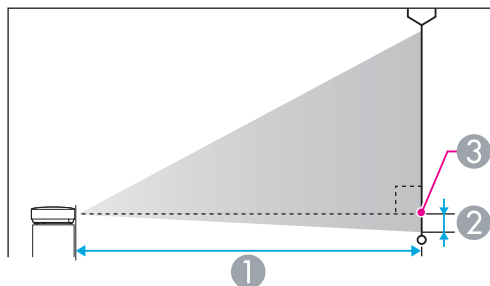

- ① Projekční vzdálenost
- ② Vzdálenost od středu objektivu k základně plátna
(nebo k horní části obrazovky, když je projektor zavěšen na stropě)
- ③ Střed objektivu

Jednotky: cm

Formát plátna 4:3		①	②
		Minimální (Široká) až maximální (Tele)	
30"	61x46	94 - 113	-7
40"	81x61	126 - 152	-9
50"	100x76	158 - 190	-11

Formát plátna 4:3		①	②
		Minimální (Široká) až maximální (Tele)	
60"	120x91	190 - 229	-13
70"	142x107	222 - 267	-15
80"	160x120	255 - 306	-17
100"	200x150	319 - 383	-22
150"	300x230	480 - 577	-33
200"	410x300	641 - 770	-44
280"	570 x 430	898 - 1079	-61

Jednotky: cm

Formát plátna 16:9		①	②
		Minimální (Široká) až maximální (Tele)	
35"	78x44	99 - 120	-4
40"	89x50	114 - 137	-5
50"	110x62	143 - 172	-6
60"	130x75	172 - 208	-8
70"	155x87	202 - 243	-9
80"	180x100	231 - 278	-10
100"	220x120	289 - 348	-13
150"	330x190	435 - 523	-19
200"	440x250	582 - 699	-26
310"	690 x 390	903 - 1084	-40

Jednotky: cm

Formát plátna 16:10		①	②
		Minimální (Široká) až maximální (Tele)	
35"	76x47	97 - 117	-7
40"	86x54	111 - 134	-8
50"	110x67	139 - 168	-10
60"	130x81	168 - 202	-12
80"	170x110	225 - 270	-15
100"	220x130	281 - 338	-19
150"	320x200	424 - 509	-29
200"	430x270	566 - 680	-38
320"	690 x 430	907 - 1089	-62

Projekční vzdálenost (pro EB-X14/EB-X12/EB-X11)

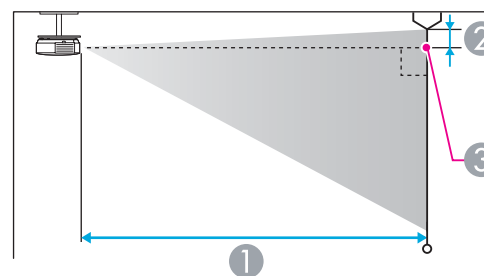
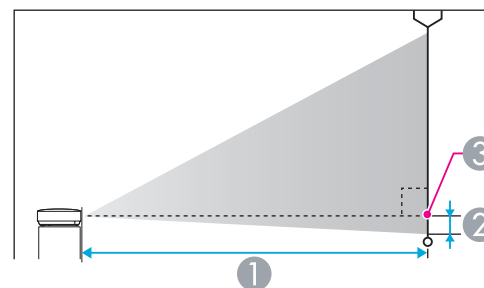

- ① Projekční vzdálenost
- ② Vzdálenost od středu objektivu k základně plátna (nebo k horní části obrazovky, když je projektor zavěšen na stropě)
- ③ Střed objektivu

Jednotky: cm

Formát plátna 4:3		①	②
		Minimální (Široká) až maximální (Tele)	
30"	61x46	89 - 107	-5
40"	81x61	119 - 143	-7
50"	100x76	150 - 180	-8

Formát plátna 4:3		①	②
		Minimální (Široká) až maximální (Tele)	
60"	120x91	180 - 217	-10
80"	160x120	241 - 290	-14
100"	200x150	302 - 363	-17
150"	300x230	454 - 546	-25
200"	410x300	607 - 729	-34
250"	510x380	759 - 912	-42
300"	610x460	912 - 1095	-51

Jednotky: cm

Formát plátna 16:9		①	②
		Minimální (Široká) až maximální (Tele)	
30"	66x37	97 - 117	1
40"	89x50	130 - 156	1
50"	110x62	163 - 196	1
60"	130x75	196 - 236	1
80"	180x100	263 - 316	2
100"	220x120	329 - 396	2
150"	330x190	495 - 595	3
200"	440x250	661 - 794	5
250"	550x310	827 - 994	6
275"	610x340	910 - 1093	6

Projekční vzdálenost (pro EB-S12/EB-S11)

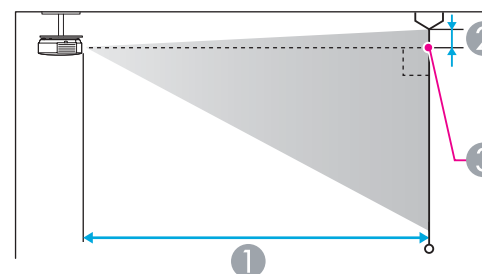
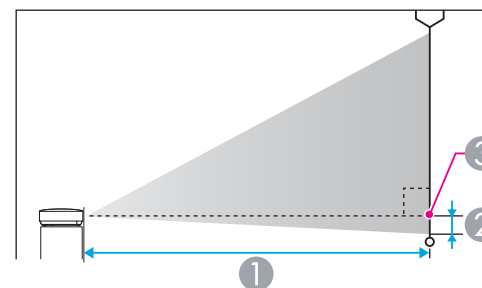

- ① Projekční vzdálenost
- ② Vzdálenost od středu objektivu k základně plátna (nebo k horní části obrazovky, když je projektor zavěšen na stropě)
- ③ Střed objektivu

Jednotky: cm

Formát plátna 4:3		①	②
		Minimální (Široká) až maximální (Tele)	(Širokoúhlý)
30"	61x46	88 - 119	-5
50"	100x76	147 - 200	-8
60"	120x91	177 - 240	-10

Formát plátna 4:3		①	②
		Minimální (Široká) až maximální (Tele)	(Širokouhly)
70"	142x107	207 - 280	-12
80"	160x120	237 - 321	-13
100"	200x150	297 - 401	-17
150"	300x230	446 - 603	-25
200"	410x300	595 - 805	-33

Jednotky: cm

Formát plátna 16:9		①	②
		Minimální (Široká) až maximální (Tele)	(Širokouhly)
30"	66x37	96 - 130	1
50"	110x62	161 - 218	1
60"	130x75	193 - 262	2
70"	155x87	226 - 306	2
80"	180x100	258 - 349	2
100"	220x120	323 - 437	3
150"	330x190	486 - 657	4
200"	440x250	649 - 877	5

Podporovaná Rozlišení

Počítačové signály (analogový RGB)

Pro EB-X14/EB-W12/EB-X12/EB-X11

Signál	Obnov. kmitočet (Hz)	Rozlišení (body)
VGA	60/72/75/85	640x480
SVGA	56/60/72/75/85	800x600
XGA	60/70/75/85	1024x768
WXGA	60	1280x768
	60	1360x768
	60/75/85	1280x800
WXGA+	60/75/85	1440x900
SXGA	70/75/85	1152x864
	60/75/85	1280x1024
	60/75/85	1280x960
SXGA+	60/75	1400x1050
WSXGA+*1, 2	60	1680x1050
UXGA	60	1600x1200
MAC13"	67	640x480
MAC16"	75	832x624
MAC19"	75	1024x768
	59	1024x768

Signál	Obnov. kmitočet (Hz)	Rozlišení (body)
MAC21"	75	1152x870

*1 pouze EB-W12.

*2 Kompatibilní pouze v případě, že je v položce **Rozlišení** v nabídce Konfigurace zvolena možnost **Širokoúhlý**.

Pro EB-S12/EB-S11

Signál	Obnov. kmitočet (Hz)	Rozlišení (body)
VGA	60/72/75/85	640x480
SVGA	56/60/72/75/85	800x600
XGA	60/70/75/85	1024x768
WXGA	60	1280x768
	60	1360x768
	60/75	1280x800
WXGA+	60	1440x900
SXGA	70/75	1152x864
	60	1280x1024
	60	1280x960
SXGA+	60	1400x1050
MAC13"	67	640x480
MAC16"	75	832x624
MAC19"	75	1024x768
	59	1024x768
MAC21"	75	1152x870

I když jsou na vstupu jiné signály než výše uvedené, obraz bude pravděpodobně možné promítnout. Některé funkce však nemusí být podporovány.

Komponentní video

Signál	Obnov. kmitočet (Hz)	Rozlišení (body)
SDTV (480i)	60	720x480
SDTV (576i)	50	720x576
SDTV (480p)	60	720x480
SDTV (576p)	50	720x576
HDTV (720p)	50/60	1280x720
HDTV (1080i)	50/60	1920x1080

Signál	Obnov. kmitočet (Hz)	Rozlišení (body)
SDTV (480i/480p)	60	720x480
SDTV (576i/576p)	50	720x576
HDTV (720p)	50/60	1280x720
HDTV (1080i)	50/60	1920x1080
HDTV (1080p)	24/30/50/60	1920x1080

Kompozitní video

Signál	Obnov. kmitočet (Hz)	Rozlišení (body)
TV (NTSC)	60	720x480
TV (SECAM)	50	720x576
TV (PAL)	50/60	720x576

Vstupní signál z portu HDMI (pouze EB-X14/EB-W12/EB-X12)

Signál	Obnov. kmitočet (Hz)	Rozlišení (body)
VGA	60	640x480
SVGA	60	800x600
XGA	60	1024x768
WXGA	60	1280x800
SXGA	60	1280x960
	60	1280x1024
SXGA+	60	1400x1050
UXGA	60	1600x1200

Obecné Technické Údaje Projektoru

Název výrobku	EB-X14	EB-W12	EB-X12	EB-S12	EB-X11	EB-S11
Rozměry	295 (š) x 79 (v) x 228 (h) mm					
Velikost panelu LCD	0,55"	Šířka 0,59"	0,55"	0,55"	0,55"	0,55"
Projekční metoda	Polysilikonová aktivní matice TFT					
Rozlišení	786 432 pixelů XGA (1024 (Š)x 768 (V) bodů) x 3	1 024 000 pixelů WXGA (1280 (Š)x 800 (V) bodů) x 3	786 432 pixelů XGA (1024 (Š)x 768 (V) bodů) x 3	480 000 pixelů SVGA (800 (Š) x 600 (V) bodů) x 3	786 432 pixelů XGA (1024 (Š)x 768 (V) bodů) x 3	480 000 pixelů SVGA (800 (Š) x 600 (V) bodů) x 3
Úprava zaostření	Ručně					
Nastavení přiblížení	Ručně (1 až 1,2)	Ručně (1 až 1,2)	Ručně (1 až 1,2)	Digital (1 až 1,35)	Ručně (1 až 1,2)	Digital (1 až 1,35)
Lampa	Lampa UHE, 200 W, model č.: ELPLP67					
Max. výkon audiovýstupů	2 W					
Reproduktor	1					
Napájení	100 až 240 V AC±10 %, 50/60 Hz 2,9 až 1,3 A					
Spotřeba	100 až 120 V	Provozní: 283 W Spotřeba v pohotovostním režimu (Komunikace zap.): 2,9 W Spotřeba v pohotovostním režimu (Komunikace vyp.): 0,36 W				
	220 až 240 V	Provozní: 270 W Spotřeba v pohotovostním režimu (Komunikace zap.): 3,3 W Spotřeba v pohotovostním režimu (Komunikace vyp.): 0,47 W				
Provozní nadmořská výška	Nadmořská výška 0 až 2 286 m					
Provozní teplota	5 až +35°C (bez kondenzace)					
Skladovací teplota	-10 až +60°C (bez kondenzace)					
Hmotnost	Přibližně 2,3 kg					

Konektory	Vstupní port Computer	1	15kolíkový konektor Mini D-Sub (zástrčka)
	Port Video	1	Konektor RCA

Port S-Video	1	4kolíkový konektor mini DIN
Port Audio Input	1	Konektor RCA (jack) x 2
Port Audio Output *1	1	Stereofonní miniaturní konektor (jack)
Port Monitor Out*1	1	15kolíkový konektor Mini D-Sub (zástrčka)
Port HDMI *2	1	HDMI (zvuk je podporován pouze PCM)
Port USB(TypeA)*3	1	Konektor USB (typ A)
Port USB(TypeB)*3	1	Konektor USB (typ B)
Port RS-232C*4	1	Miniaturní konektor D-Sub 9 kolíků (samčí)

*1 pouze EB-S12/EB-X11/EB-S11.

*2 pouze EB-X14/EB-W12/EB-X12.

*3 Podporuje rozhraní USB 2.0. Nicméně u portů USB není zaručena podpora všech zařízení s rozhraním USB.

*4 Pouze EB-X11/EB-S11.

Úhel naklonění

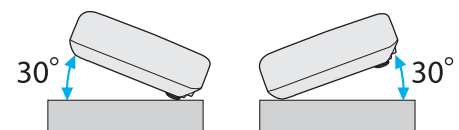

Pokud projektor používáte pod úhlem náklonu větším než 30°, mohlo by dojít k jeho poškození nebo k poranění osob.

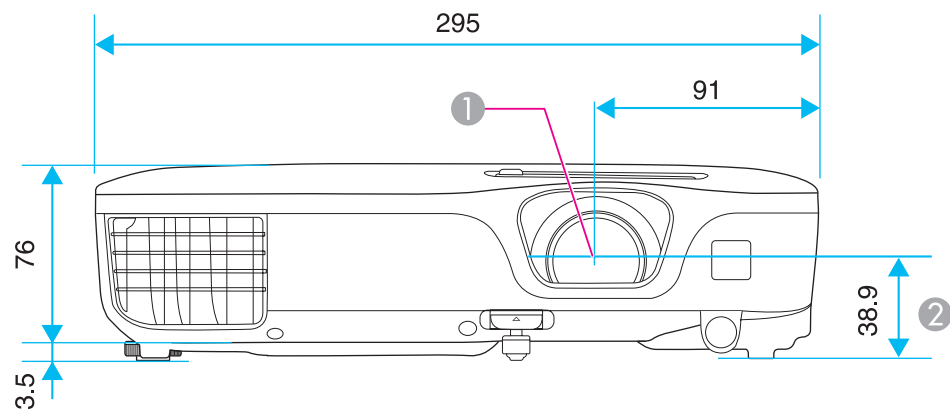

- ① Střed objektivu
- ② Vzdálenost od středu objektivu k bodu pro uchycení závěsné konzoly

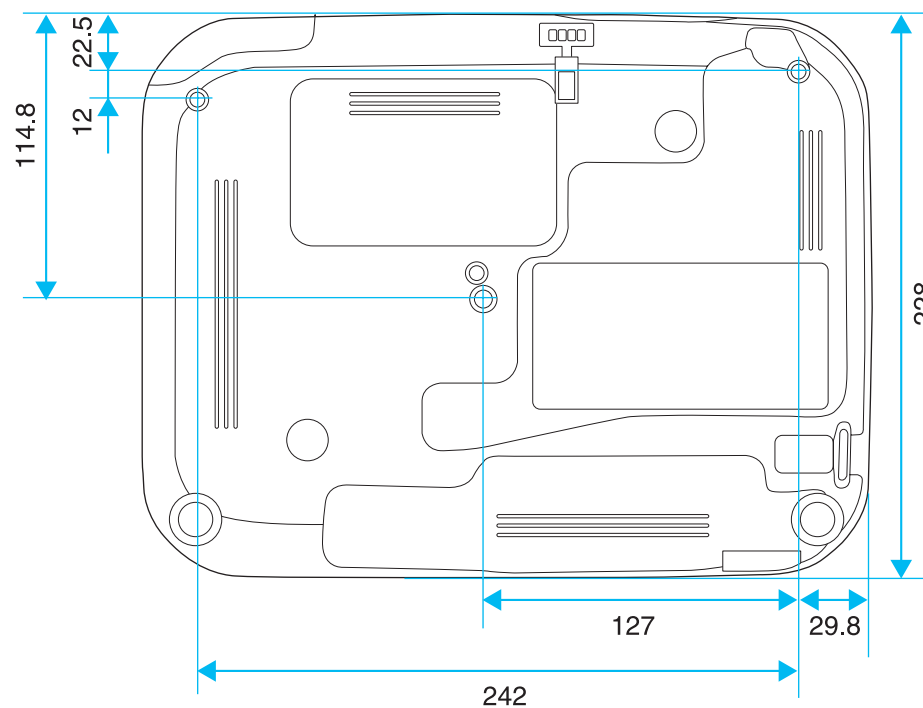

Jednotky: mm

Tato kapitola stručně vysvětluje složité termíny, které nejsou vysvětleny v textu této příručky. Další informace lze získat v dalších běžně dostupných publikacích.

HDCP	HDCP je zkratka za High-bandwidth Digital Content Protection. Používá se k ochraně před nelegálním kopírováním a ochraně copyrightu tím, že šifruje signál posílaný přes porty DVI a HDMI. Vzhledem k tomu, že port HDMI na tomto projektoru podporuje HDCP, umožňuje promítat digitální obraz chráněný technologií HDCP. Projektor ale nemusí být schopen promítat obraz chráněný aktualizovanou nebo opravenou verzí šifrování HDCP.
HDTV	Zkratka pro High-Definition Television, která označuje televizní systémy s vysokým rozlišením, které splňují následující požadavky. <ul style="list-style-type: none"> • Svislé rozlišení 720p nebo 1080i nebo vyšší (p = Progresivní, i = Proklad) • Poměr stran obrazu 16:9
Komponentní video	Způsob, kterým se videosignál rozděluje na složku jasu (Y), modrou mínus Y (Cb nebo Pb) a červenou mínus Y (Cr nebo Pr).
Kompozitní video	Postup, který kombinuje videosignál na složku jasu a barevnou složku pro přenos prostřednictvím signálového kabelu.
Kontrast	Relativní jas světlých a tmavých oblastí obrazu lze zvýšit nebo snížit, aby byl text nebo grafika více či méně výraznější. Nastavení této konkrétní vlastnosti obrazu se nazývá úprava kontrastu.
Obnov. kmitočet	Světlo vyzařující prvek displeje zachovává stejnou svítivost a barvu po velmi krátkou dobu. Proto je nutno obraz skenovat mnohokrát za sekundu, aby byla provedena obnova světlo vyzařujícího prvku. Počet operací obnovy za sekundu se nazývá obnovovací kmitočet a je vyjádřen v hertzích (Hz).
Poměr stran	Poměr mezi délkou a výškou obrazu. Projekční plochy s poměrem stran 16:9 (vodorovně/svisle), například HDTV, se označují termínem širokoúhlé projekční plochy. SDTV a běžné počítačové monitory mají poměr stran 4:3.
Progresivní	Promítá informace k vytvoření jedné obrazovky najednou; obraz se zobrazuje po jednom rámci. Ačkoliv je počet řádků skenování stejný, blikání obrazu je omezeno, protože objem informací je dvojnásobný ve srovnání se systémem prokládání.
Proklad	Přenášá informace potřebné k vytvoření jedné obrazovky odesláním každého druhého řádku počínajíc horním okrajem obrazu směrem dolů ke spodnímu okraji. U tohoto obrazu existuje větší riziko blikání, protože se zobrazuje každý druhý řádek.
SDTV	Zkratka pro Standard Definition Television, která označuje standardní televizní systémy, které nesplňují požadavky pro systém HDTV High-Definition Television.
Seřizení souběhu	Signál odesílaný z počítačů má určitou hodnotu kmitočtu. Pokud se kmitočet projektoru s tímto kmitočtem neshoduje, kvalita výsledného obrazu bude nízká. Proces sesouhlasení kmitočtu těchto signálů (počtu minimálních hodnot v signálu) se nazývá seřizování souběhu. Pokud se seřizení souběhu neprovede správně, v signálu se objeví široké svislé pruhy.
sRGB	Mezinárodní standard pro barevné intervaly, který byl formulován tak, aby byla usnadněna správa barev reprodukováných videozařízením v počítačových operačních systémech (OS) a na Internetu. Pokud je připojený zdroj v režimu sRGB, nastavte projektor i připojený zdroj signálu na režim sRGB.
SVGA	Standardní velikost s rozlišením 800 (vodorovně) x 600 (svisle) bodů.
S-Video	Způsob, kterým se rozděluje videosignál na složku jasu (Y) a barevnou složku (C).
SXGA	Standardní velikost s rozlišením 1 280 (vodorovně) x 1 024 (svisle) bodů.

Synchronizace	Signál odesílaný z počítačů má určitou hodnotu kmitočtu. Pokud se kmitočet projektoru s tímto kmitočtem neshoduje, kvalita výsledného obrazu bude nízká. Proces sesouhlasení fází těchto signálů (relativní pozice maximálních minimálních hodnot signálu) se nazývá synchronizace. Pokud signál není synchronizovaný, dochází například k blikání, rozmazání a vodorovnému rušení.
VGA	Standardní velikost s rozlišením 640 (vodorovně) x 480 (svisle) bodů.
XGA	Standardní velikost s rozlišením 1 024 (vodorovně) x 768 (svisle) bodů.

Všechna práva vyhrazena. Bez předchozího písemného povolení společnosti Seiko Epson Corporation je zakázáno reprodukovat libovolnou část této publikace, ukládat ve vyhledávacím systému nebo přenášet libovolnou formou nebo prostředky, a to elektronicky, mechanicky, kopírováním, nahráváním nebo jakýmkoli jiným způsobem. Společnost neponese přímou odpovědnost za použití zde uvedených informací. Neodpovídá ani za případné škody plynoucí z použití zde uvedených informací.

Společnost Seiko Epson Corporation ani její přidružené společnosti nejsou vůči spotřebiteli tohoto produktu nebo jiným osobám zodpovědné za škody, ztráty, náklady nebo výdaje způsobené spotřebitelem nebo jinou osobou v důsledku následujících událostí: nehoda, nesprávné použití nebo zneužití tohoto produktu nebo neoprávněné úpravy, opravy nebo změny tohoto produktu nebo (s výjimkou USA) nedodržení přísného souladu s provozními a servisními pokyny společnosti Seiko Epson Corporation.

Společnost Seiko Epson Corporation neodpovídá za žádné škody nebo problémy způsobené použitím jakéhokoli příslušenství nebo spotřebního materiálu, které nejsou společností Seiko Epson Corporation označeny jako originální produkty (Original Epson Products) nebo schválené produkty (Epson Approved Products).

Obsah této příručky může být změněn nebo aktualizován bez předchozího upozornění.

Obrázky v této příručce a skutečný projektor se mohou lišit.

O symbolech, upozorněních a způsobech zobrazování položek

Operační systém Microsoft® Windows® 98
 Operační systém Microsoft® Windows® Me
 Operační systém Microsoft® Windows® 2000
 Operační systém Microsoft® Windows® XP
 Operační systém Microsoft® Windows Vista®
 Operační systém Microsoft® Windows® 7

V této příručce jsou výše uvedené operační systémy uváděny jako „Windows 98“, „Windows Me“, „Windows 2000“, „Windows XP“, „Windows Vista“ a „Windows 7“. Dále může být pro systémy Windows 98, Windows Me, Windows 2000, Windows XP, Windows Vista a Windows 7 použit společný termín Windows a více verzí systému Windows může být označeno například jako Windows 98/Me/2000/XP/Vista s vynechaným označením Windows.

Mac OS X 10.3.x
 Mac OS X 10.4.x
 Mac OS X 10.5.x
 Mac OS X 10.6.x

V této příručce jsou výše uvedené operační systémy uváděny jako "Mac OS X 10.3.9", "Mac OS X 10.4.x", "Mac OS X 10.5.x" a "Mac OS X 10.6.x". Dále je pro tyto systémy použit společný termín "Mac OS".

Obecná poznámka:

IBM, DOS/V a XGA jsou ochranné známky nebo registrované ochranné známky společnosti International Business Machines Corp.

Macintosh, Mac, Mac OS, a iMac jsou ochranné známky společnosti Apple Inc.

Microsoft, Windows, Windows NT, Windows Vista, PowerPoint a logo Windows jsou ochranné známky nebo registrované ochranné známky společnosti Microsoft Corporation ve Spojených státech amerických a/nebo jiných zemích.

HDMI a High-Definition Multimedia Interface jsou obchodní známky nebo registrované obchodní známky společnosti HDMI Licensing LLC. 

Další zde použité názvy produktů slouží pouze k identifikačním účelům a mohou být ochrannými známkami příslušných vlastníků. Společnost Epson se vzdává všech práv na tyto značky.

©SEIKO EPSON CORPORATION 2011. All rights reserved.

A		H		N	
Auto. lichoběžník S	70	Hlasitost	70	Nabídka Informace	72
Autom. nastavení	68	Hledání zdroje	14, 31	Nabídka Konfigurace	65
Automatická clona	42, 68			Nabídka Nastavení	70
B		I		Nabídka Obraz	67
Bílá tabule	42	Indikátor lampy	76	Nabídka Reset	73
Č		Indikátor napájení	76	Nabídka Rozšířené	71
Čas krytu čočky	72	Indikátor teploty	76	Nabídka Signál	68
Čelní	20, 72	Indikátory	76	Nálepka zabezpečení heslem	58
Černá tabule	42	Informace o synch.	73	Napájení zapnuto	72
Čištění	89	Interval výměny lampy	90	Nastavení lichob. H	8, 37
Čištění povrchu projektoru	89	Interval výměny vzduchového filtru	93	Nastavení lichoběžníkového zkreslení - H	37
Čištění vzduchového filtru a větracího vstupního otvoru	89	J		Nastavení zobrazení	51
D		Jas	67	Názvy součástí a funkce	10
Dálkový ovladač	15	Jazyk	72	O	
Doba přepnutí obrazovky	51	K		Obnov. kmitočet	73
Dynamický	42	Kino	42	Odstín	67
E		Klidový režim	72	Ochrana napájení	58
Elektronická lupa	54	Konektor HDMI	12	Ochrana uživatelského loga	58
ESC/VP21	62	Konektor napájení	11	Ostrost	67
F		Konektor pro počítač	12	Otáčení snímků	49
Formát plátna	97	Kontrast	67	Ovládací panel	14
Fotografie	42	Kroužek zaostření	10	P	
Funkce bezdrátové myši	55	Kryt lampy	11	Páčka nastavení podpěry	10
Funkce Nápovědy	75	Křížek	54	Plátno pro zadní projekci	20
		L		Podporované zobrazovací zařízení	101
		Lichoběžník	70	Pohotovostní režim	72
		Lupa	70	Poměr stran	43, 69
				Port S-Video	12

Port USB(TypeA)	12	S	Seřizování souběhu	68	Video rozsah HDMI	69
Port USB(TypeB)	12		Skladovací teplota	103	Videosignál	69, 73
Port Video	11		Snímač dálkového ovladače	10, 11	Volitelné příslušenství	96
Pořadí přehrávání	51		Souvislé	51	Vstupní signál	69, 73
Postup při výměně lampy	90		Sport	42	Výběr disku	48
Postup při výměně vzduchového filtru	93		Spotřební materiál	96	Výměna baterií	18
Potlačení šumu	69		sRGB	42	Vypnout A/V	52
Pozadí obrazu	71		Strop	20, 72	Vysoká nadmořská výška	72
Pozice	68		Synchronizace	68	Vzdálenost	97
Prezentace	42, 47, 50		Sytost barev	67	Z	
Progresivní	69	T			Zabezpečení heslem	58
Projekce	72		Technické údaje	103	Zadní	20, 72
Projektor dokumentů	96		Teplota barev	68	Zadní podpěry	13
Provoz	72		Tlačítko Volume	14	Zdroj	73
Provoz lampy	73		Transfokační kroužek	10	Zkušební vzor	71
Provozní teplota	103		Tvar ukazatele	70	Zmrazit	52
Provozní zámek	60, 70	U			Zobrazení	71
Přední nastavitelná podpěra	10		Ukazatel	53	Zobrazovací zařízení	101
Přehřívání	77		Ukazatel myši	55	Zpráva	71
Příkon	70		Upevňovací body montážní konzoly	13		
Q			Úplné uzamčení	60		
Quick Corner	70		Úprava barev	68		
R			USB Type B	72		
Resetování provozní doby lampy	73, 93		Úvodní obrazovka	71		
Resetovat vše	73		Uživatelské logo	56		
Režim barev	41, 67		Uživatelské tlačítko	71		
Rozlišení	73	V				
Ř			Větrací otvor	10		
Řešení problémů	76					